

Corolla Verso_SW (L/O 0402)

Förord

Vi hälsar dig välkommen till den växande kretsen av kvalitetsmedvetna bilägare som kör Toyota. Vi är stolta över den avancerade konstruktionen och den höga kvaliteten hos våra bilar.

I den här instruktionsboken beskrivs utrustningen och funktionerna hos din nya Toyota. Läs instruktionerna noggrant och se till att alla i bilen följer dem. Då kan du njuta av många års säker och problemfri körning. Läs denna instruktionsbok mycket noga, den innehåller viktig information om din Toyota.

När det gäller service, tänk då på att din Toyota-återförsäljare känner din bil bäst och att det ligger i hans intresse att du är nöjd med din bil. Lexus återförsäljare ger dig all den kvalificerade service och annan hjälp du kan behöva.

Låt denna instruktionsbok följa med bilen om du säljer den. Informationen är viktig även för nästa ägare.

All information och alla uppgifter i instruktionsboken är de som gällde vid tryckningen. Eftersom Toyota utvecklar sina produkter löpande förbehåller vi oss rätten att när som helst ändra specifikationerna utan föregående meddelande.

Lägg märke till att instruktionsboken gäller flera modeller och beskriver olika utföranden, inklusive utrustning som ej är standard. Det kan därför finnas beskrivningar av system och detaljer som inte finns på din bil.

TOYOTA MOTOR CORPORATION

© 2004 TOYOTA MOTOR CORPORATION

Alla rättigheter förbehålles. Denna instruktionsbok får inte reproduceras eller kopieras, helt eller delvis, utan skriftligt tillstånd från Toyota Motor Corporation.

Viktig information om denna instruktionsbok

Varningstexter för olyckor och skador på bilen

Varningar

I instruktionsboken ser du ibland avsnitt märkta VARNING eller OBSERVERA. Följ varningstexterna noggrant för att undvika person- eller bilskador.

Vi beskriver de olika varningstyperna nedan, hur de ser ut och hur den används i handboken.

VARNING

Varnar för risker som kan medföra personskador om varningstexten ignoreras. Texten talar om vad du skall göra eller inte göra för att undvika eller minska risken för dig själv och andra.

OBSERVERA

Varnar för risker som kan medföra skador på bilen eller annan utrustning om varningstexten ignoreras. Texten talar om vad du skall göra eller inte göra för att undvika eller minimera risken för skador på bilen och övrig egendom.

Varningsmärke

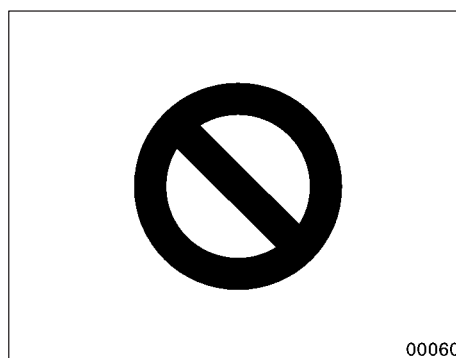

När du ser varningssymbolen ovan betyder det: "Gör inte...", "Låt bli", eller "Låt inte detta hända".

Viktig information om din Toyota

Tillbehör, reservdelar och ändringar av din Toyota

Det finns idag ett stort utbud av originalreservdelar och tillbehör till din Toyota såväl som produkter från andra leverantörer. Om någon eller några av originaldelarna eller originaltillbehören som levererades tillsammans med din bil behöver bytas rekommenderar Toyota att Toyota originaldelar eller originaltillbehör används. Andra delar eller tillbehör av motsvarande kvalitet kan även användas. Toyota ikläder sig inget ansvar för reservdelar eller tillbehör som inte är Toyota originaldelar och inte heller för utbytes- eller monteringsarbete som innefattar sådana delar. Dessutom täcker garantin inte skador eller prestandaproblem som uppstått på grund av användning av icke-originaldelar eller tillbehör för Toyota.

Installation av mobil kommunikationsradioutrustning

Installation av mobil kommunikationsutrustning i bilen kan påverka elektroniken i system som flerports bränsleinsprutningssystem/sekvensinsprutningssystem, elektroniskt styrd bränslepump, elektronisk styrning av gaspedalen, elektroniskt motorstyrningssystem, farthållare, ABS-system, antispinnsystem, stabiliseringssystem, krockkudde-system och bältessträckarsystem. Kontrollera därför med din auktoriserade Toyota-återförsäljare eller -verkstad eller annan verkstad med motsvarande kvalifikationer och utrustning vilka försiktighetsåtgärder och särskilda förfaranden som behöver vidtas i samband med installationen.

Corolla Verso_SW (L/O 0402)

Service och underhåll

Se det särskilda "service-" eller "garantihäftet".

Om bilen skall skrotas

Krockkudde- och bältessträckarsystemen i din Toyota innehåller explosiva kemikalier. Om bilen skrotas med krockkudde- och bältessträckarsystem kvar i bilen kan de orsaka brand eller annan olycka. Se till att krockkudde- och bältessträckarsystemen demonteras och tas om hand av en kvalificerad verkstad eller Toyota-återförsäljare eller -verkstad, eller annan verksamhet med motsvarande kvalifikationer och utrustning innan du lämnar bilen till skrotning.

Innehållsförteckning

1 INSTRUMENT OCH MANÖVERORGAN	Sida	
1 Översikt av instrument och manöverorgan	1	
2 Nycklar och dörrar	19	
3 Säten, bälten, ratt och speglar	47	
4 Belysning, torkare samt eluppvärmd bakruta	131	
5 Instrument, mätare och varningslampor	143	
6 Tändningslås, växellåda och parkeringsbroms	159	
7 Ljudanläggning	193	
8 Luftkonditionering	215	
9 Övrig utrustning	237	
2 INNAN DU BÖRJAR KÖRA DIN NYA TOYOTA	285	
3 START OCH KÖRNING	301	
4 I EN NÖDSITUATION	317	
5 ROSTSKYDD OCH BILVÅRD	345	
6 OM UNDERHÅLL	353	
7 GÖR-DET-SJÄLV-SERVICE		
1 Inledning	357	
2 Motor och chassi	365	
3 Elektriska komponenter	379	
8 TEKNISKA DATA	395	
9 ALFABETISKT REGISTER	409	

Corolla Verso_SW
(L/O 0402)

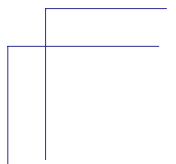
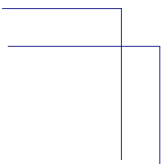
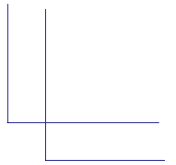
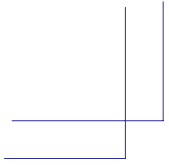

Del 1–1 INSTRUMENT OCH MANÖVERORGAN

Översikt av instrument och manöverorgan

- Översikt av instrumentpanelen 2
- Översikt av instrumenten 14
- Indikerings- och kontrollampor på instrumentpanelen .. 16

Corolla Verso_SW (L/O 0402)

2

ÖVERSIKT AV INSTRUMENT OCH MANÖVERORGAN

Översikt av instrumentpanelen

►Vänsterstyrda bilar (bild A)

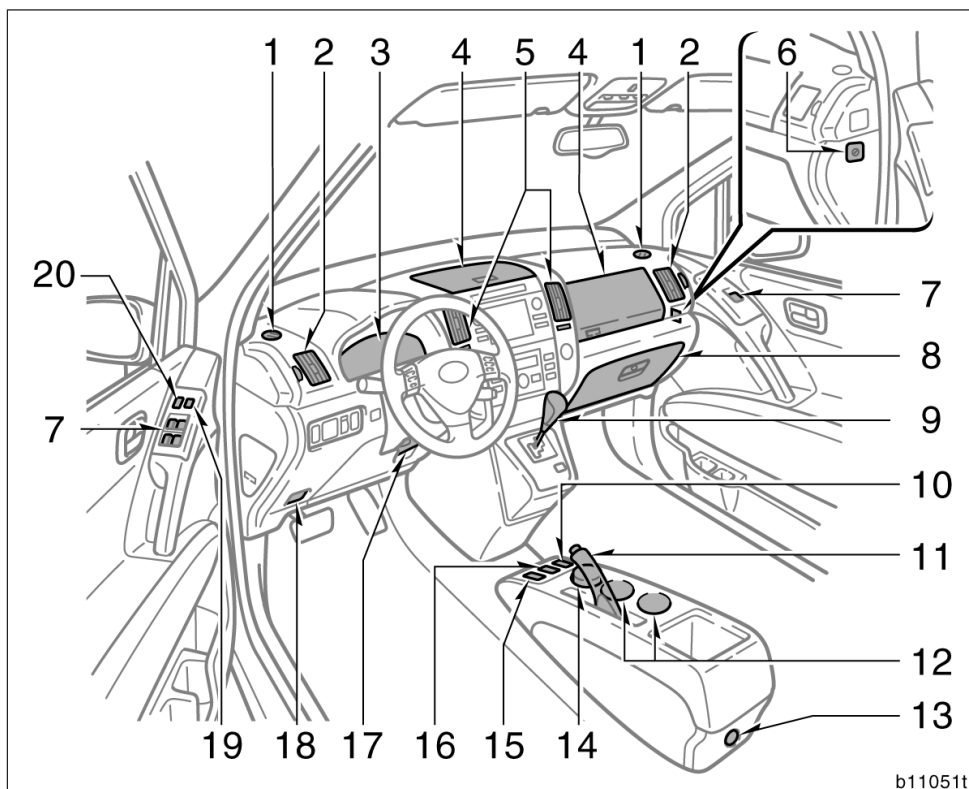

b11051t

- | | |
|--|---|
| 1. Defroster för sidofönster | 10. Strömbrytare till eluppvärmda stolar |
| 2. Sidoventiler | 11. Parkeringsbroms |
| 3. Instrumentgrupp | 12. Burkhållare |
| 4. Förvaringsfack | 13. Eluttag |
| 5. Mittenventiler | 14. Bärbar askkopp |
| 6. Manuell i- och urkoppling, krockkudde | 15. "TRC OFF" (antispinnssystem avstängt) |
| 7. Elfönsterhissreglage | 16. Reglage till kurvkörningsmonitor |
| 8. Handskfack | 17. Spak för frikoppling av rattens vinklings- och teleskopfunktion |
| 9. Växelspak för manuell växellåda eller växelväljare för manuell växellåda multi-mode | 18. Spak för frikoppling av motorhuven |

Corolla Verso_SW (L/O 0402)

ÖVERSIKT AV INSTRUMENT OCH MANÖVERORGAN

3

19. Spärrtangent fönster

20. Centrallås

Corolla Verso_SW (L/O 0402)

►Vänsterstyrda bilar (bild B, med manuell luftkonditionering)

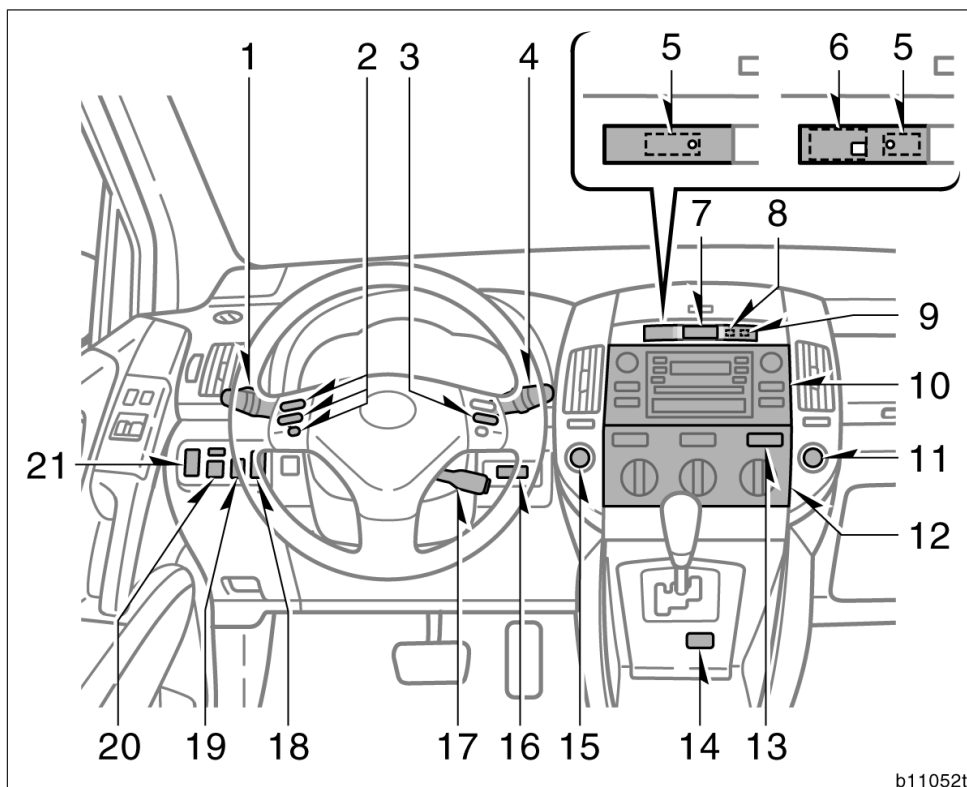

- | | |
|--|---|
| 1. Omkopplare för strålkastare, blinkers samt dimljus fram och bak | 10. Ljudanläggning |
| 2. Fjärrkontroller för ljudanläggningen | 11. Cigarettändare |
| 3. Färdinformationsdisplay reglage | 12. Luftkonditioneringsreglage |
| 4. Torkar- och spolarkopplare | 13. Elvärme för bakruta och yttre backspeglar |
| 5. Indikeringslampa för startspärr | 14. Väljare till ("Es"-läge) växlingsprogram |
| 6. Parkeringsassistanstangent och indikeringslampa | 15. Motorreglage |
| 7. Varningsblinkers | 16. Nyckelhål |
| 8. Bältesvarnare för framsätesspassageraren | 17. Reglage för farthållare |
| 9. "AIRBAG OFF" indikeringslampa, krocks kudde urkopplad | 18. Strömbrytare för snabbvärme |
| | 19. Höjinställning av strålkastare |

Corolla Verso_SW (L/O 0402)

ÖVERSIKT AV INSTRUMENT OCH MANÖVERORGAN

5

20. Elinställning av backspeglarna

21. Strålkastarspolare

Corolla Verso_SW (L/O 0402)

►Vänsterstyrda bilar (bild B, med automatisk luftkonditionering)

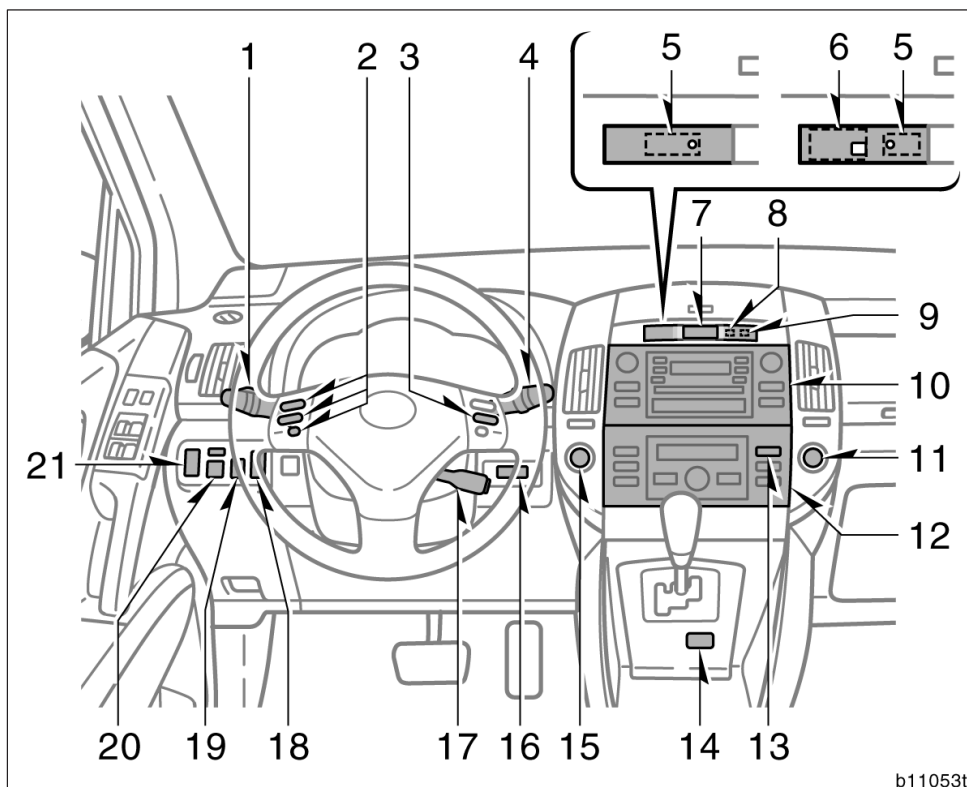

b11053t

- | | |
|--|---|
| 1. Omkopplare för strålkastare, blinkers samt dimljus fram och bak | 10. Ljudanläggning |
| 2. Fjärrkontroller för ljudanläggningen | 11. Cigarettändare |
| 3. Färdinformationsdisplay reglage | 12. Luftkonditioneringsreglage |
| 4. Torkar- och spolarkopplare | 13. Elvärme för bakruta och yttre backspeglar |
| 5. Indikeringslampa för startspärr | 14. Väljare till ("Es"-läge) växlingsprogram |
| 6. Parkeringsassistanstangent och indikeringslampa | 15. Motorreglage |
| 7. Varningsblinkers | 16. Nyckelhål |
| 8. Bältesvarnare för framsätesspassageraren | 17. Reglage för farthållare |
| 9. "AIRBAG OFF" indikeringslampa, krocks kudde urkopplad | 18. Strömbrytare för snabbvärme |
| | 19. Höjinställning av strålkastare |

Corolla Verso_SW (L/O 0402)

ÖVERSIKT AV INSTRUMENT OCH MANÖVERORGAN

7

20. Elinställning av backspeglarna

21. Strålkastarspolare

Corolla Verso_SW (L/O 0402)

► Högerstyrda bilar (bild A)

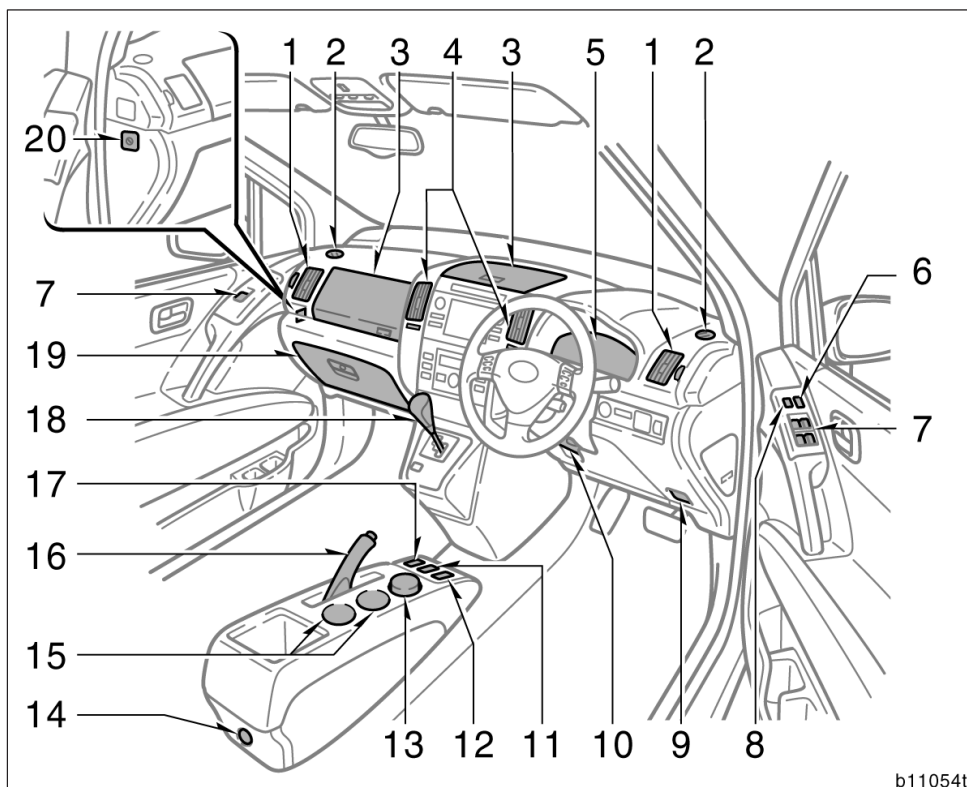

b11054t

- | | |
|--|---|
| 1. Sidoventiler | 11. Reglage till kurvkörningsmonitor |
| 2. Defroster för sidofönster | 12. Strömbrytare till eluppvärmda stolar |
| 3. Förvaringsfack | 13. Bärbar askkopp |
| 4. Mittventiler | 14. Eluttag |
| 5. Instrumentgrupp | 15. Burkhållare |
| 6. Centrallås | 16. Parkeringsbroms |
| 7. Elfönsterhissreglage | 17. "TRC OFF" (antispinnssystem avstängt) |
| 8. Spärrtangent fönster | 18. Växelspak för manuell växellåda eller växelväljare för manuell växellåda multi-mode |
| 9. Spak för frikoppling av motorhuv | |
| 10. Spak för frikoppling av rattens vinklins- och teleskopfunktion | |

Corolla Verso_SW (L/O 0402)

19. Handskfack

20. Manuell i- och urkoppling, krockkudde

►Högerstyrda bilar (bild B, med manuell luftkonditionering)

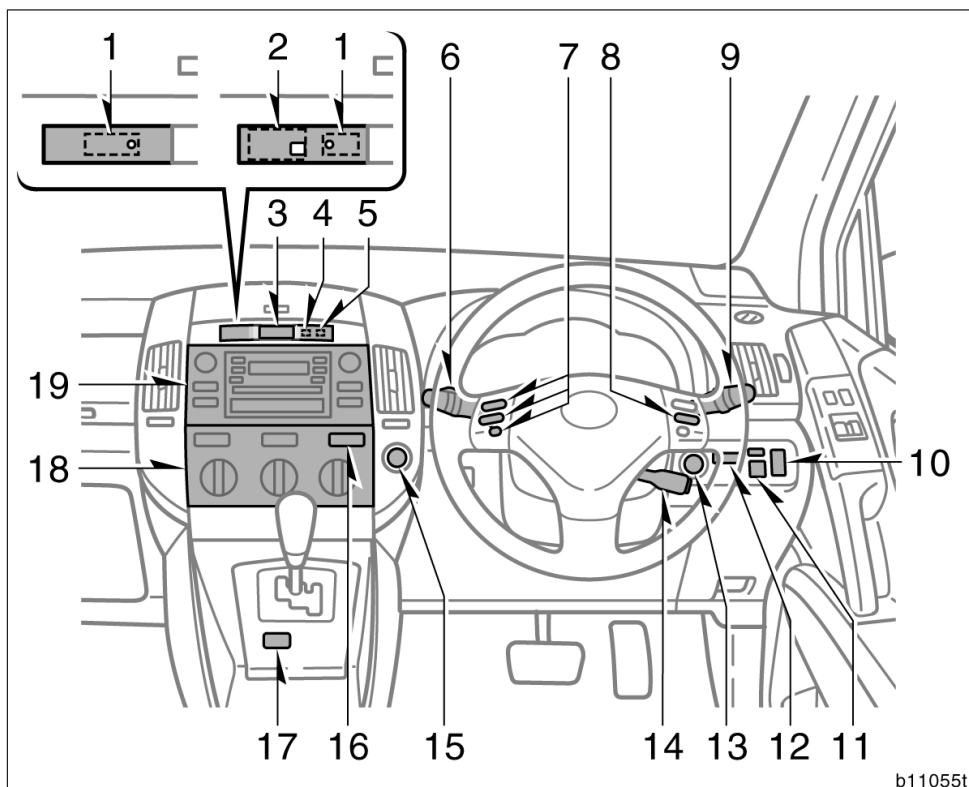

- | | |
|--|---|
| 1. Indikeringslampa för startspärr | 9. Torkar- och spolarkopplare |
| 2. Parkeringsassistanstangent och indikeringslampa | 10. Höjdinställning av strålkastare |
| 3. Varningsblinkers | 11. Elinställning av backspeglarna |
| 4. Bältesvarnare för framsätesspassageraren | 12. Nyckelhål |
| 5. "AIRBAG OFF" indikeringslampa, krockkudde urkopplad | 13. Motorreglage |
| 6. Omkopplare för strålkastare, blinkers samt dimljus fram och bak | 14. Reglage för farthållare |
| 7. Fjärrkontroller för ljudanläggningen | 15. Cigarettändare |
| 8. Färdinformationsdisplay reglage | 16. Elvärme för bakruta och yttre backspeglar |
| | 17. Väljare till ("Es"-läge) växlingsprogram |

Corolla Verso_SW (L/O 0402)

18. Luftkonditioneringsreglage

19. Ljudanläggning

►Högerstyrda bilar (bild B, med automatisk luftkonditionering)

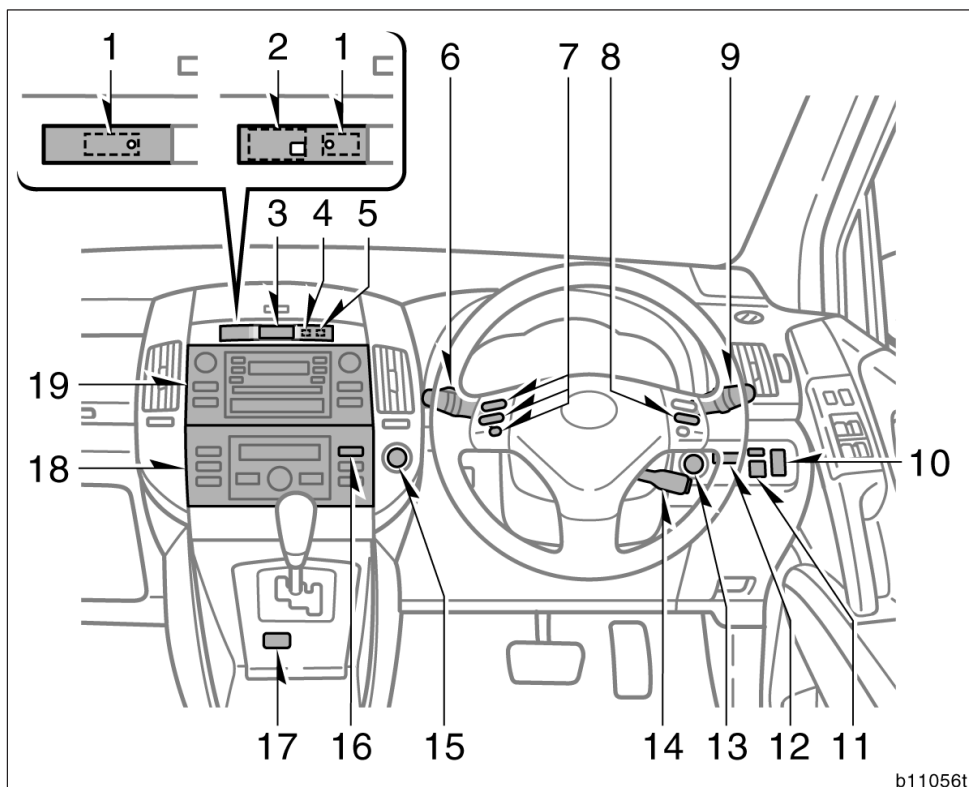

b11056t

- | | |
|--|---|
| 1. Indikeringslampa för startspärr | 9. Torkar- och spolarmkopplare |
| 2. Parkeringsassistanstangent och indikeringslampa | 10. Höjdinställning av strålkastare |
| 3. Varningsblinkers | 11. Elinställning av backspeglarna |
| 4. Bältesvarnare för framsätesspassageraren | 12. Nyckelhål |
| 5. "AIRBAG OFF" indikeringslampa, krockkudde urkopplad | 13. Motorreglage |
| 6. Omkopplare för strålkastare, blinkers samt dimljus fram och bak | 14. Reglage för farthållare |
| 7. Fjärrkontroller för ljudanläggningen | 15. Cigarettändare |
| 8. Färdinformationsdisplay reglage | 16. Elvärme för bakruta och yttre backspeglar |
| | 17. Väljare till ("Es"-läge) växlingsprogram |

18. Luftkonditioneringsreglage

19. Ljudanläggning

►Övre förvaringsfack

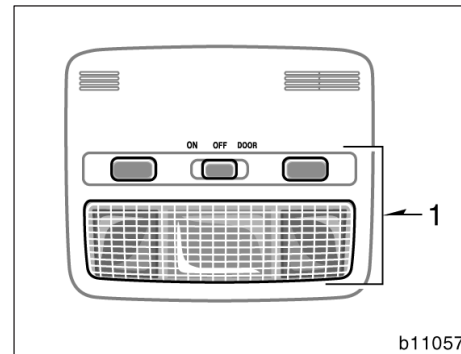

Utan elmanövrerad taklucka

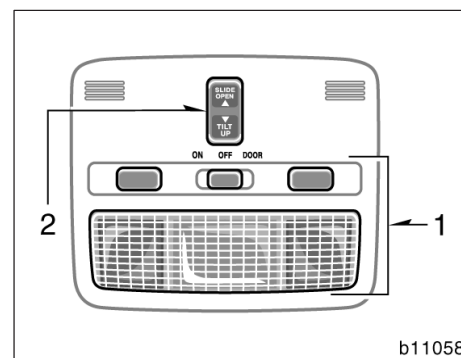

Med elmanövrerad taklucka

1. Kupébelysning och läslampor fram
2. Strömbrytare, elektrisk taklucka

Översikt av instrumenten

► Bensinmotor

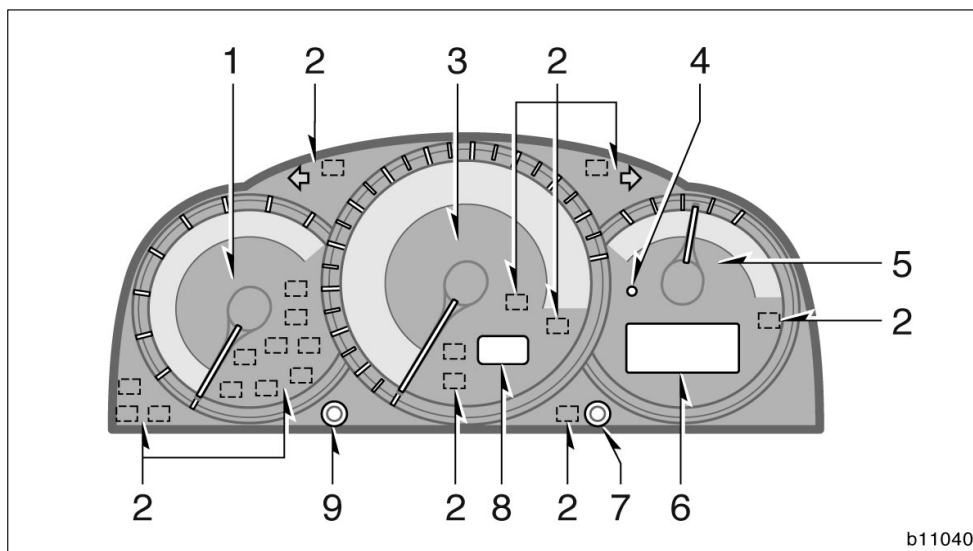

1. Varvräknare
2. Indikerings- och kontrollampor
3. Hastighetsmätare
4. Varningslampa, låg bränslenivåå
5. Bränslemätare
6. Vägmätare, dubbla trippmätare, instrumentbelysning och multiinformationsdisplay
7. Färdinformationsdisplay reglage
8. Indikeringslampor för växelläge (manuell växellåda 'multi-mode')
9. Nollställningsknapp för trippmätare/reglage för instrumentbelysning

► Dieselmotor

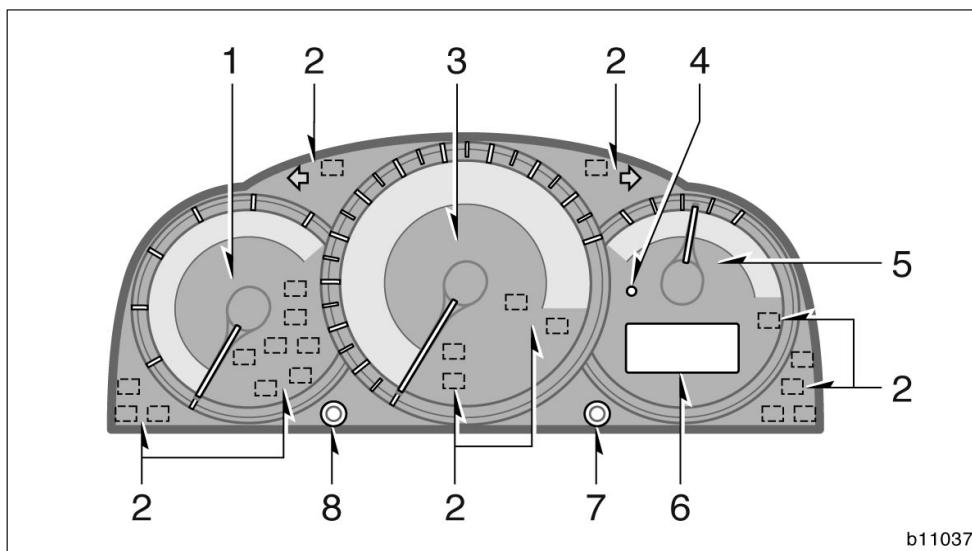

- | | |
|------------------------------------|--|
| 1. Varvräknare | 6. Vägmätare, dubbla trippmätare, instrumentbelysning och multiinformationsdisplay |
| 2. Indikerings- och kontrollampor | 7. Färdinformationsdisplay reglage |
| 3. Hastighetsmätare | 8. Nollställningsknapp för trippmätare/reglage för instrumentbelysning |
| 4. Varningslampa, låg bränslenivåå | |
| 5. Bränslemätare | |

Symboler på instrumentpanel

	Varningslampa för bromssystemet* ¹
	Bältesvarnare för förarplatsen* ¹
	Bältesvarnare för framsätesspassageraren* ¹
	Laddningsvarningslampa* ¹
	Oljetryckvarningslampa* ¹
	Oljenivåvarningslampa* ¹
	Varningslampa för elsystemet* ¹
	Varningslampa för manuell växellåda 'multi-mode'* ¹
	Varningslampa för ABS-systemet* ¹
VSC	Varningslampa för stabiliserings-/antispinnssystem* ¹
	Dörrvarningslampa* ¹
	Varningslampa för krockkuddesystemet* ¹

Corolla Verso_SW (L/O 0402)

	Indikeringslampa, låg kylarvätsketemperatur (blått sken) Varningslampa för hög kylvätsketemperatur (rött sken)*1
	Töm vattenavskiljaren*1
OIL CHANGE	Påminnelse-lampa, motorolja-byte*1
AIRBAG OFF	Indikeringslampa, krockkudde urkopplad
	Indikeringslampa för bakljuset
	Helljuset tänd
	Körriktningvisare
	Indikeringslampa, främre dimstrålkastare
	Indikeringslampa för bakre dimljus
ES	Indikeringslampa ("Es"-läge) växlingsprogram
	Indikeringslampa, antislirsystem
TRC OFF	Indikeringslampa, antispinnsystemet avstängt

Corolla Verso_SW (L/O 0402)

CRUISE	Indikeringslampa, farthållare* ²
	Indikeringslampa, förvärmning pågår

*1: Närmare information finns i avsnittet "Servicelampor och varningssummer" på sid 149 i del 1-5.

*2: Om lampan blinkar, se "Farthållare" på sid 189 i del 1-6.

Del 1–2 INSTRUMENT OCH MANÖVERORGAN

Nycklar och dörrar

• Nycklar	20
• Startspärr	22
• Dörrar	25
• Elektriska fönsterhissar	36
• Bakdörr	40
• Motorhuv	42
• Tanklock	43
• Elmanövrerad taklucka	45

Nycklar

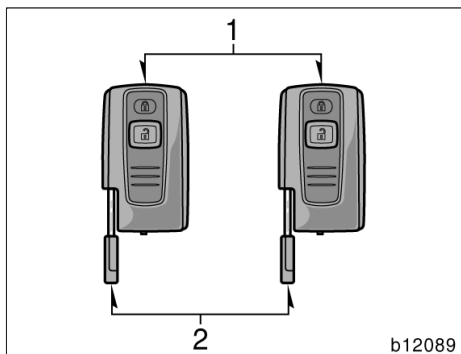

Nyckeln är en kombination av fjärrkontrollnyckel och mekanisk nyckel. Den mekaniska nyckeln är avsedd för nödsituationer. Du kan öppna förardörren med den mekaniska nyckeln om fjärrkontrollnyckeln inte fungerar.

1. Fjärrkontrollnycklar—Med dessa nycklar kan låsa eller låsa upp samtliga sidodörrar och bakdörren. Om du behöver en ny nyckel behöver din auktoriserade Toyota-återförsäljare eller -verkstad eller annan verkstad med motsvarande kvalifikationer och utrustning låna en av nycklarna för att kunna göra en ny nyckel med inbyggd transponder.
2. Mekaniska nycklar (i fjärrkontrollnycklarna)—Dessa nycklar fungerar i förardörren och handskfacket.

I nyckelgreppet på nycklarna sitter ett transponderchip. Var försiktig så att du inte förlorar dessa nycklar. Vanliga kopior av dessa nycklar kan inte användas för att stänga av systemet eller starta motorn.

För att skydda saker i handskfacket mot stöld bör du endast lämna ifrån dig den mekaniska nyckeln till vakten på en bevakad parkering.

Eftersom alla sidodörrarna kan låsas utan nyckel bör du alltid ha med dig en reservnyckel om du skulle råka låsa in nycklarna i bilen.

OBSERVERA

Observera följande när du använder en nyckel med inbyggd transponder:

Fäst ingenting på nyckeln som kan utestänga elektromagnetiska vågor (t.ex. metallskydd).

Slå inte nyckeln hårt mot andra föremål.

Utsätt inte nycklarna för stark värme under någon längre stund, t.ex. på instrumentpanelen eller motorhuven i starkt solsken.

Lägg inte nyckeln i vatten och tvätta den inte i ultraljudstvätt.

Förvara inte nyckeln tillsammans med föremål som avger elektromagnetiska vågor, t.ex. en mobiltelefon.

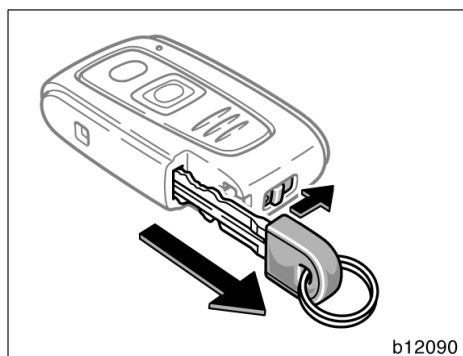

ANVÄNDA MEKANISK NYCKEL

När du använder den mekaniska nyckeln som är placerad i sidan på fjärrkontrollnyckeln, tryck låsspärren i pilens riktning och drag ut den mekaniska nyckeln som bilden visar. Stoppa tillbaka den mekaniska nyckeln genom att föra låsspärren i pilens riktning och skjuta in den mekaniska nyckeln. Stoppa alltid tillbaka den mekaniska nyckeln när du inte använder den.

Eftersom dörrarna kan låsas utan nyckel bör du alltid ha med dig en reservnyckel om du skulle råka låsa in nycklarna i bilen.

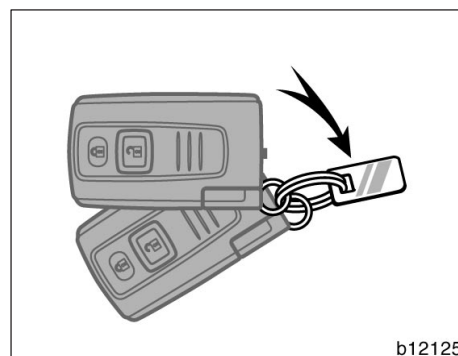

BRICKA MED NYCKELNUMMER

Ditt nyckelnummer finns på nyckelbrickan. Förvara nyckelbrickan på en säker plats, t.ex. i plånboken—inte i bilen.

Om du skulle förlora nycklarna eller behöva extranycklar kan varje auktoriserad Toyota-återförsäljare eller -verkstad eller annan verksamhet med motsvarande kvalifikationer och utrustning göra dubblettnycklar med hjälp av nyckelnumret.

Vi rekommenderar att du antecknar nyckelnumret och förvarar det på säker plats.

Startspärr

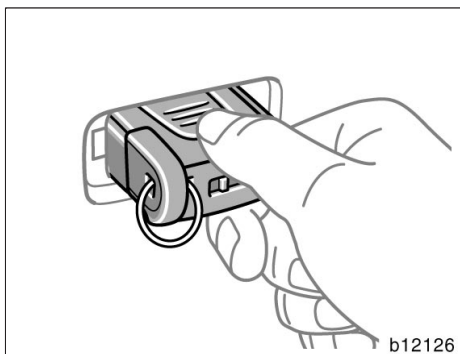

Startspärren är ett stöldskyddssystem. När du sätter nyckeln i nyckelhålet sänder transponderchipet i fjärrkontrollnycklarna en elektronisk kod till bilen. Motorn startar bara om den elektroniska koden i chipet överensstämmer med den ID-kod som är lagrad i bilen.

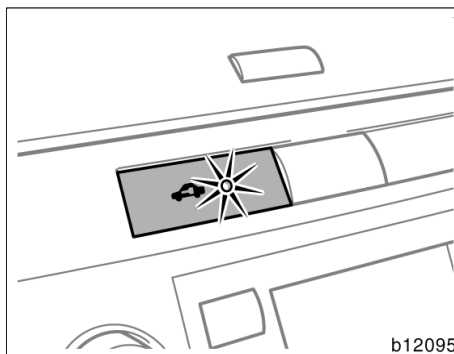

Utan Toyotas system för parkeringsassistans

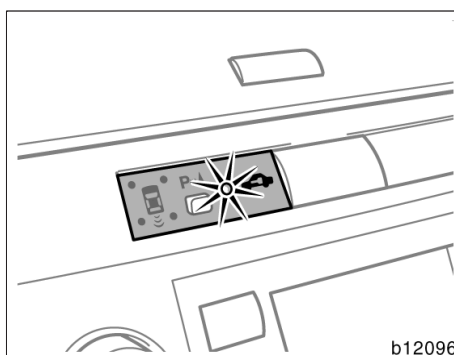

Med Toyotas system för parkeringsassistans

Systemet aktiveras automatiskt när du tar ut nyckeln ur nyckelhålet. Stöldskyddsindikatorn blinkar för att visa att billarmet är aktivt.

Om något av följande skulle inträffa skall du kontakta en auktoriserad Toyota-återförsäljare eller -verkstad eller annan verksamhet med motsvarande kvalifikationer och utrustning.

- Indikeringslamporna släcks inte.
- Indikeringslampan börjar inte blinka när nyckeln tas ur nyckelhålet.
- Indikeringslampan blinkar oregelbundet.

När du sätter in den registrerade nyckeln i nyckelhålet stängs systemet automatiskt av och du kan starta motorn. Indikeringslampan släcks.

Om du behöver en ny nyckel måste din auktoriserade Toyota-återförsäljare eller -verkstad eller annan verksamhet med motsvarande kvalifikationer och utrustning få ditt nyckelnummer och fjärrkontrollnycklarna. Det finns dock en gräns för hur många extranycklar som kan tillverkas åt dig.

Vanliga kopior av dessa nycklar kan inte användas för att stänga av systemet eller starta motorn.

OBSERVERA

Försök inte modifiera, demontera eller koppla bort startspärrsystemet. Systemets funktion garanteras inte om det utsätts för oauktoriserad ändring eller modifiering.

Corolla Verso_SW (L/O 0402)

24

NYCKLAR OCH DÖRRAR

Detta startspärssystem, modell RI-24KTY överensstämmer med de väsentliga kraven och övriga anvisningar i Direktiv 1999/5/EC.

R&TTE Declaration of Conformity

We,

Manufacturer's Name: Tokai Rika Co., Ltd.
Manufacturer's Address: 260, Oguchi-cho, Niwa-gun, Aichi-ken, 480-0195, Japan

hereby declare under our sole responsibility that the product:

Product Name: Amplifier
Product Model Number: RI-24KTY

to which this declaration relates is in conformity with the essential requirements and other relevant requirements of the R&TTE Directive (1999/5/EC). The product is compliant with the following standards and/or other normative documents:

Safety: EN60950-1
EMC: Part III, Regulation ECE No.97
Spectrum: EN300 330-2

Supplementary information:

* Notified Body involved	TNO Certification B.V., P. O. Box 15, 9822 ZG Nielerk, The Netherlands Identification Number: 0336
* Technical Construction File kept by	TRB Limited 1 TRB Drive, St. Asaph Business Park, St. Asaph, Denbighshire, LL17 OJB, The United Kingdom
* CE mark	CE0336
* Member states intended for use	EU and EFTA
* Member states with restrictive use	None

Date: May 13, 2003

Signature:

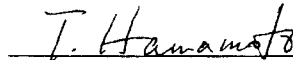

Tadanao Hamamoto

Position of the signatory:

General Manager,
Electronics Engineering Div.

Sidodörrar—

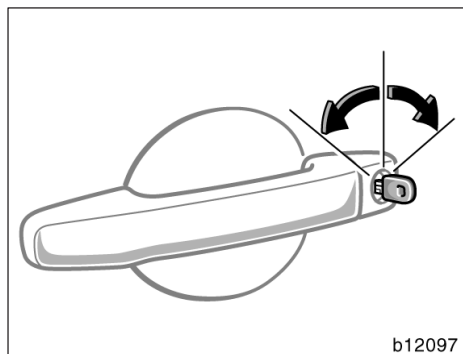

LÅSA OCH LÅSA UPP MED MEKANISK NYCKEL

Sätt in den mekaniska nyckeln i nyckelhålet och vrid om.

Låsa: Vrid nyckeln framåt.

Låsa upp: Vrid nyckeln bakåt.

Alla sidodörrarna låses och låses upp samtidigt med förardörren.

När kupébelysningen är i "DOOR"-läge och alla sidodörrarna och bakdörren låses upp samtidigt antingen med den mekaniska nyckeln eller fjärrkontrollnyckeln tänds kupébelysningen och lyser i cirka 15 sekunder innan den slocknar. (Se "Kupébelysning" på sid 135 och "Läslampor" på sid 136 I samt "Nyckelhålsbelysning" på sid 137 i del 1-4 för att få mer information.)

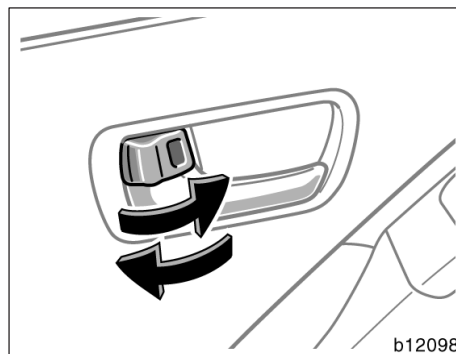

LÅSA OCH LÅSA UPP MED LÅSKNAPPEN PÅ INSIDAN

Använd låsknappen.

Låsa: Tryck knappen framåt.

Låsa upp: Drag knappen bakåt.

Om du vill låsa dörren utifrån trycker du ner knappen innan du stänger dörren. Håll sedan upp dörrhandtaget på utsidan medan du stänger framdörren. Kontrollera att du inte har glömt nycklarna i bilen.

Låstangenten på insidan stannar inte kvar i låst läge om förardörren är öppen med startnyckeln i nyckelhålet.

Låsta dörrar låses upp om du försöker att låsa någon dörr från förardörren medan förardörren är öppen och startnyckeln sitter i nyckelhålet.

När förardörren är låst kan den öppnas med det invändiga dörrhandtaget, även om låsknappen är i låst läge.

Modeller med dubbelsidigt låssystem: Om dubbelsidig låsning är aktiverad kan dörrarna inte låsas upp med någon av de invändiga låsknapparna. (Se "—Dubbelsidigt låssystem" på sid 35 i den här delen.)

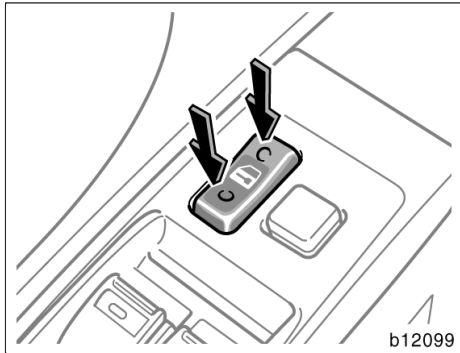

LÅSA OCH LÅSA UPP MED CENTRAL-LÅSTANGENTEN

Tryck på tangenten.

Låsa: Tryck på tangentens framkant.

Låsa upp: Tryck på tangentens bakre kant.

När du trycker på tangenten låses alla sidodörrarna och bakhjulet, och låses upp, samtidigt.

Om du gör något av följande i ACC-läge, om motorn är avstängd, eller om startnyckeln är urtagen kan ingen av sidodörrarna eller bakhjulet låses upp med centrallåstangenten.

- Lås alla sidodörrarna och bakhjulet med fjärrkontrollnyckeln.
- Tryck centrallåstangenten på förardörren till låst läge och stäng förardörren medan du håller upp det yttre dörrhandtaget.
- Lås alla sidodörrarna och bakhjulet samtidigt med förardörren.

Centrallåstangenten kan aktiveras på följande sätt.

- Växla startknappsystemet till IG-ON.
- Lås alla sidodörrarna och bakluckan samtidigt med förardörren.

- Lås upp alla sidodörrarna och bakhjulet med fjärrkontrollnyckeln.
- Lås upp förardörren med den invändiga låsknappen och lås därefter upp alla sidodörrarna med centrallåstangenten.

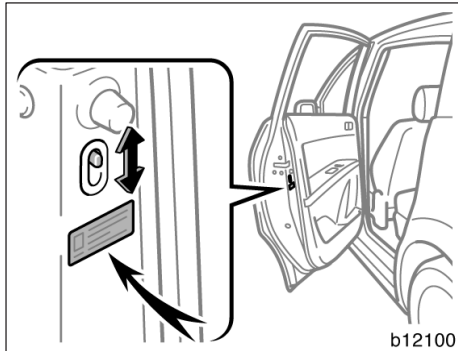

BARNSÄKRA LÅS PÅ BAKDÖRRAR

Skjut spärren till "LOCK"-läget som dekalen visar.

När det barnsäkra låset är aktiverat kan bakdörren inte öppnas med det invändiga dörrhandtaget. Vi rekommenderar att du använder barnspärren om du har småbarn i bilen.

VARNING

- Kontrollera att dörrarna är stängda innan du kör iväg.
- Använd de barnsäkra låsen om du har småbarn i baksätet, så att de inte kan råka öppna dörrarna under körning.
- Om dörrarna lämnas olåsta under körning kan de snabbare öppnas utifrån för att underlätta hjälp om du råkar ut för en olycka.

—Trådlös fjärrkontroll

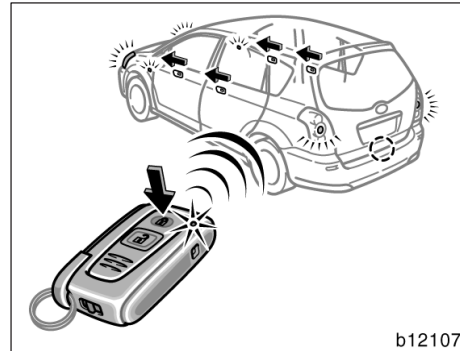

Låsa

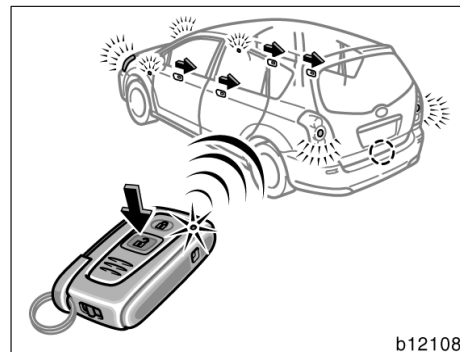

Låsa upp

Bilens fjärrlåssystem är avsett för låsning eller upplåsning av alla sidodörrarna och bakluckan på cirka 1 meters avstånd från bilen.

LÅSA OCH LÅSA UPP MED FJÄRRKONTROLLNYCKEL

Tryck lugnt och stadigt på tangenterna när du låser eller låser upp sidodörrarna och bakdörren. Indikeringslampan i nyckelgreppet blinkar en gång.

När du låser med fjärrkontrollnyckeln kan ingen av dörrarna låsas upp med central-låstangenten. Centrallåstangenten kan aktiveras igen om du låser upp med fjärrkontrollnyckeln. (Se "Sidodörrar" på sid 25 i den här delen.)

Om din bil har dubbelt låssystem kan du ställa in och koppla bort systemet med fjärrkontrollnyckeln. (Se "Dubbelzijdigt låssystem" på sid 35 i den här delen.)

Låsa: Tryck på knappen "🔒" (låsa). Alla sidodörrar samt bakluckan låses samtidigt. Körriktningsvisarna blinkar en gång.

Kontrollera att alla sidodörrar och bakluckan verkligen är låsta.

Om någon av sidodörrarna eller bakdörren inte är helt stängd går dörrarna inte att låsa med "🔒" (lås-)knappen.

Låsa upp: Tryck på knappen "🔓" (låsa upp). Alla sidodörrarna och bakluckan låses upp samtidigt. Körriktningsvisarna blinkar två gånger.

När alla dörrarna och bakdörren låses upp samtidigt med fjärrkontrollnyckeln tänds kupébelysningen och läslamporna i cirka 15 sekunder, varefter de slocknar även om dörrarna inte öppnas. Kupébelysningen måste vara inställd i "DOOR"-läge. (Se "Kupébelysning" på sid 135 och "Läslampor" på sid 136 i del 1-4 för att få mer information.)

Du har 30 sekunder på dig att öppna någon av dörrarna efter att du låst upp dem med fjärrkontrollsystemet. Om du inte öppnar någon av sidodörrarna eller bakluckan under den tiden låses alla dörrar automatiskt igen.

Låsningen respektive upplåsningen upprepas inte om du håller in knappen "🔒" (låsa) eller "🔓" (låsa upp). Släpp tangenten och tryck en gång till.

FJÄRRKONTROLLNYCKELN

Fjärrkontrollnyckeln är en elektronisk komponent. Observera följande för att inte skada nyckeln.

- Låt inte nyckeln ligga där det kan bli mycket varmt, t ex på instrumentbrädan.
- Tag inte isär den.
- Slå den inte hårt mot andra saker och var försiktig så att du inte tappar den.
- Lägg den inte i vatten.

Det går att använda upp till fyra fjärrkontrollnycklar för en och samma bil. Kontakta en auktoriserad Toyota-återförsäljare eller verkstad eller annan verksamhet med motsvarande kvalifikationer och utrustning för att få mer information.

Om fjärrkontrollnyckeln inte fungerar alls eller inte fungerar på normalt avstånd eller om indikeringslamporna på nyckeln lyser svagt eller inte alls:

- Om det finns en radiosändare i närheten, t ex tillhörande en radiostation eller flygplats, som kan störa fjärrkontrollens funktion.
- Om batteriet är urladdat. Kontrollera batteriet i nyckeln. Byt batteri enligt anvisningarna i "BYTE AV BATTERI".

Vänd dig till en auktoriserad Toyotaåterförsäljare eller –verkstad eller annan verksamhet med motsvarande kvalifikationer och utrustning om du förlorar fjärrkontrollnyckeln. Gör helst detta omedelbart för att minimera risken för stöld eller en olycka. (Se även "Om du blir av med nycklarna" på sid 342 i del 4.)

BYTE AV BATTERI

Ett litiumbatteri av typen CR2032 eller motsvarande skall användas. Använd en specialmejsel.

VARNING

Vidtag åtgärder så att inte småbarn får i sig det gamla batteriet eller några andra delar.

OBSERVERA

Se upp så att du inte tappar bort några delar när du byter batteri.

Byt bara ut batteriet mot ett likadant eller av motsvarande typ som rekommenderas av en auktoriserad Toyota-återförsäljare eller –verkstad eller annan verksamhet med motsvarande kvalifikationer och utrustning.

Följ gällande bestämmelser för deponering av använda batterier.

Gör så här vid byte av batteri:

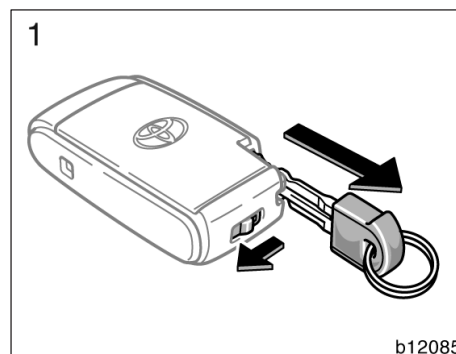

1. För låsspärren i pilens riktning, och tag bort den mekaniska nyckeln.

Corolla Verso_SW (L/O 0402)

30

NYCKLAR OCH DÖRRAR

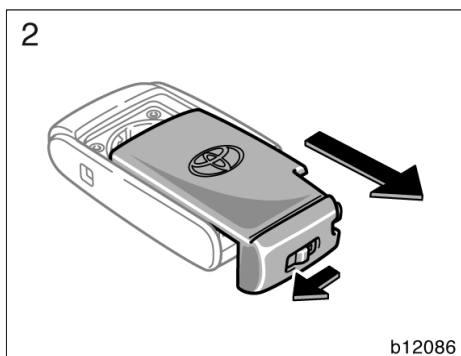

2. För låsspärren i pilens riktning och tag bort skyddet.

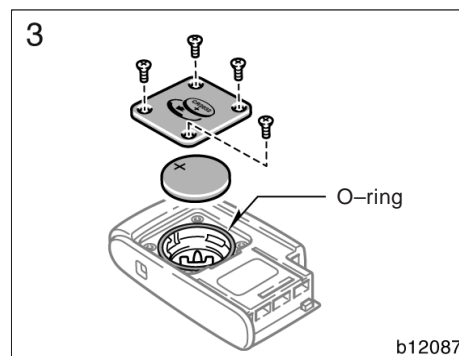

3. Skruva ur de 4 skruvarna och lyft bort locket. Tag bort det urladdade batteriet och lägg i ett nytt med den positiva sidan (+) uppåt.

OBSERVERA

Kontaktblecken får inte böjas.

4. Montera tillbaka locket med de 4 skruvarna. Kontrollera att en O-ring finns i modulen som bilden visar.
5. Sätt tillbaka skyddet och den mekaniska nyckeln genom att föra låsspärren i pilens riktning.
6. Kontrollera att indikeringslampan tänds när du trycker på någon av tangenterna på nyckeln.

OBSERVERA

Kontrollera att batteriets positiva sida sitter uppåt.

Byt inte batteri med våta händer. Fukt kan orsaka rost.

Du skall inte vidröra eller flytta komponenter inne i sändaren, det kan försätta sändaren ur funktion.

Corolla Verso_SW (L/O 0402)

Var försiktig så att du inte böjer elektroden i batterifacket och så att inte smuts eller olja fastnar på modulen.

Var försiktig så att du inte tappar skruvarna och O-ringen.

Kontrollera att nyckeln fungerar som den skall efter batteribytet. Om nyckeln ändå inte fungerar som den skall bör du kontakta en auktoriserad Toyota-återförsäljare eller -verkstad, eller annan verkstad med motsvarande kvalifikationer och utrustning.

Corolla Verso_SW (L/O 0402)

32

NYCKLAR OCH DÖRRAR

Denna fjärrkontrollsändare, modell B21TA, överensstämmer med de väsentliga kraven och övriga anvisningar i Direktiv 1999/5/EC.

R&TTE Declaration of Conformity

We,

Manufacturer's Name: Tokai Rika Co., Ltd.
Manufacturer's Address: 260, Oguchi-cho, Niwa-gun, Aichi-ken, 480-0195, Japan

hereby declare under our sole responsibility that the product:

Product Name: Card Key
Product Model: B21TA

to which this declaration relates is in conformity with the essential requirements and other relevant requirements of the R&TTE Directive (1999/5/EC). The product is compliant with the following standards and/or other normative documents:

Safety: EN60950-1
EMC: EN301 489-1 & -3
Spectrum: EN300 220-3

Supplementary information:

* Technical File kept by	TRB Limited 1 TRB Drive, St. Asaph Business Park, St. Asaph, Denbighshire, LL17 OJB, The United Kingdom
* CE mark	
* Member states intended for use	EU and EFTA
* Member states with restrictive use	None

Date: May 13, 2003

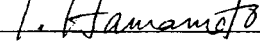
Signature: 

Tadanao Hamamoto

Position of the signatory: General Manager,
Electronics Engineering Div.



VARNING

- Om batteriet inte placeras i modulen på rätt sätt föreligger explosionsrisk.
- Använd endast samma eller likvärdigt batteri som tillverkaren rekommenderar.
- Följ tillverkarens anvisningar för deponering av använda batterier.

Corolla Verso_SW (L/O 0402)

34

NYCKLAR OCH DÖRRAR

Denna fjärrkontrollmottagare, modell B22RA, överensstämmer med de väsentliga kraven och övriga anvisningar i Direktiv 1999/5/EC.

R&TTE Declaration of Conformity

We,

Manufacturer's Name: Tokai Rika Co., Ltd.

Manufacturer's Address: 260, Oguchi-cho, Niwa-gun, Aichi-ken, 480-0195, Japan

hereby declare under our sole responsibility that the product:

Product Name: Receiver

Product Model: B22RA

to which this declaration relates is in conformity with the essential requirements and other relevant requirements of the R&TTE Directive (1999/5/EC). The product is compliant with the following standards and/or other normative documents:

Safety: EN60950-1
EMC: EN301 489-1 & -3
Spectrum: EN300 220-3

Supplementary information:

* Technical File kept by	TRB Limited 1 TRB Drive, St. Asaph Business Park, St. Asaph, Denbighshire, LL17 OJB, The United Kingdom
* CE mark	
* Member states intended for use	EU and EFTA
* Member states with restrictive use	None

Date:

25 July, 2003

Signature:



Position of the signatory:

Tadanao Hamamoto
General Manager,
Electronics Engineering DIV.

—Dubbelt låssystem

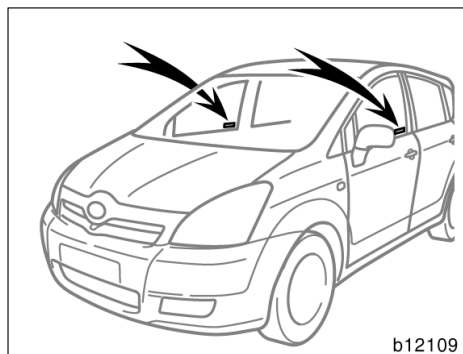

Det dubbelsidiga låssystemet är ett stöldskydd. Dekaler på de främre sidodörrarna visar att bilen har dubbelsidigt låssystem. Systemet aktiveras när du låser alla sidodörrarna och bakdörren med fjärrkontrollnyckeln. När systemet är aktiverat kan sidodörrarna och bakdörren varken låsas upp inifrån eller utifrån.

VARNING

Det dubbelsidiga låssystemet får aldrig aktiveras medan det finns människor i bilen eftersom varken sidodörrarna eller bakluckan kan öppnas inifrån bilen. Tryck på fjärrkontrollnyckelns "🔓" (upplåsnings)-del om du skulle låsa dörrarna av misstag.

AKTIVERA SYSTEMET

1. Stäng av motorn eller välj ACC-läge och ta bort nyckeln från nyckelhålet.
2. Be alla passagerarna att stiga ur bilen.
3. Öppna och stäng förardörren. Kontrollera att alla sidodörrarna och bakdörren verkligen är låsta.
4. Tryck på "🔒" (låsa) på fjärrkontrollen TVÅ GÅNGER inom 5 sekunder.

Systemet kan inte aktiveras förrän du använder fjärrkontrollnyckeln.

Bilens körriktningsvisare blinkar en gång för varje gång du trycker på "🔒" (lås)knappen.

FRÅNKOPPLING AV SYSTEMET

Tryck på "🔓" (låsa upp) på fjärrkontrollen.

Bilens körriktningsvisare blinkar två gånger för att bekräfta att systemet är inaktiverat.

Du kan öppna förardörren med den mekaniska nyckeln om batteriet i fjärrkontrollnyckeln är slut.

TESTA SYSTEMET

1. Öppna alla fönster.
2. Stäng av motorn eller välj ACC-läge och ta bort nyckeln från nyckelhålet.
3. Be alla passagerarna att stiga ur bilen.
4. Öppna och stäng förardörren. Kontrollera att alla sidodörrarna och bakluckan verkligen är låsta.
5. Tryck på "🔒" (låsa) på fjärrkontrollen TVÅ GÅNGER inom 5 sekunder.

6. Försök att låsa upp alla sidodörrarna inifrån.

Den invändiga låsknappen bör återgå till låst läge.

7. Tryck på "🔓" (låsa upp) på fjärrkontrollen och kontrollera att systemet är fränkopplat.

Om systemet inte fungerar som det skall bör du uppsöka en auktoriserad Toyota-återförsäljare eller -verkstad eller annan verkstad med motsvarande kvalifikationer och utrustning för kontroll.

Elektriska fönsterhissar

Fönstren kan öppnas och stängas med reglagen i respektive sidodörr.

Elfönsterhissarna kan användas när läge IG-ON aktiveras.

Klämningsskydd: Om något vid automatisk stängning kläms fast mellan fönsterrutan och fönsterbågen vänder fönstret omedelbart och går ned till halvöppet.

Om man råkar stöta till rutan kan funktionen utlösas även om inget har fastnat i fönstret.

Om elfönsterhissen inte fungerar automatiskt eller om klämskyddet inte fungerar som det skall kan du normalisera elfönsterhissen med tangenten på den aktuella dörren.

Normalisering av elfönsterhiss:

1. Medan elfönsterhissen rör sig antingen uppåt eller nedåt kopplar du bort batteriet. Koppla därefter tillbaka det.
2. Drag upp tangenten tills fönstret stängs och håll kvar tangenten i 2 sekunder.

Kontrollera att det går att öppna och stänga fönstret automatiskt. Om elfönsterhissen inte fungerar som den skall bör du låta kontrollera den av en auktoriserad Toyota-återförsäljare eller -verkstad eller annan verkstad med motsvarande kvalifikationer och utrustning.

VARNING

- Försök aldrig att aktivera klämskyddet genom att avsiktligt placera någon kroppsdel mellan rutan och fönsterkarmen.
- Klämskyddet kan sättas ur funktion om något fastnar i fönstret strax innan det stängs helt.

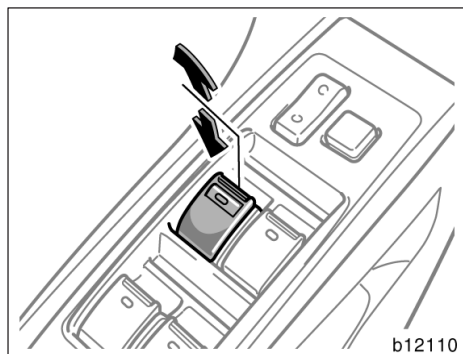

ÖPPNA OCH STÄNGA FÖNSTRET PÅ FÖRARSIDAN

Använd reglaget i förarens dörr.

Normal användning: Fönstret rör sig så länge du håller in tangenten.

Öppna: Tryck lätt på tangenten.

Stänga: Drag tangenten lätt uppåt.

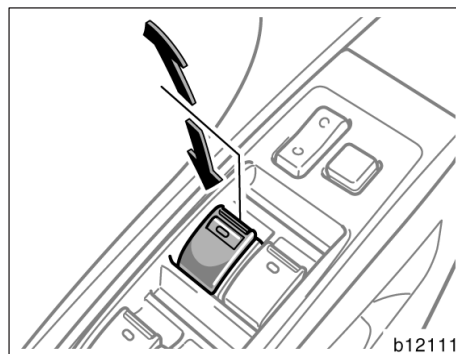

Automatisk funktion: Tryck ned eller drag upp tangenten helt och släpp den. Fönstret kommer då att öppnas eller stängas helt. Du kan stoppa fönstret halvvägs genom att föra reglaget lätt uppåt eller nedåt och släppa det.

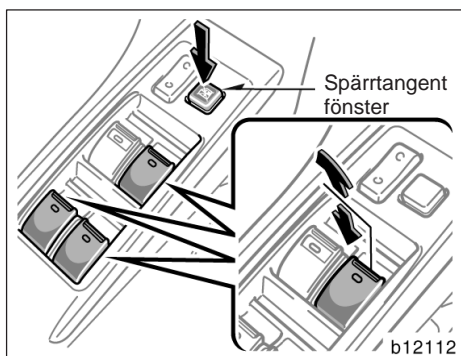

Med elfönsterhissar bak

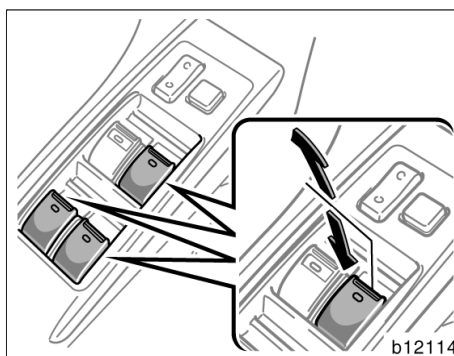

Med elfönsterhissar bak

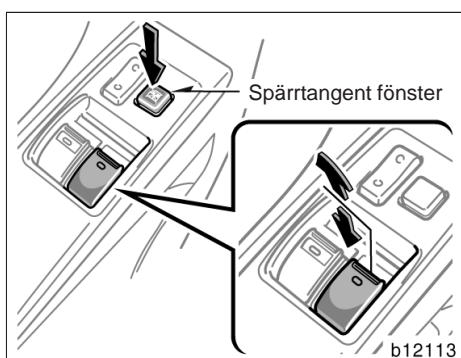

Utan elfönsterhissar bak

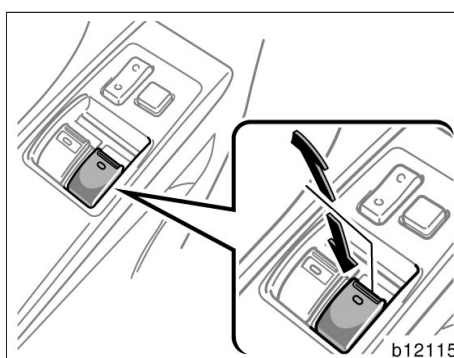

Utan elfönsterhissar bak

ÖPPNA OCH STÅNGA FÖNSTRET PÅ PASSAGERARSIDORNA

Använd tangenten på respektive passagerardörr eller tangenterna på förardörren för att öppna eller stänga passagerarnas fönster.

Normal användning: Fönstret rör sig så länge du håller in tangenten.

Öppna: Tryck lätt på tangenten.

Stänga: Drag tangenten lätt uppåt.

Om du trycker in spärrtangenten i förardörren kan fönstren i sidodörrarna varken öppnas eller stängas.

Indikeringslampor i tangenterna visar vilka tangenter som kan användas.

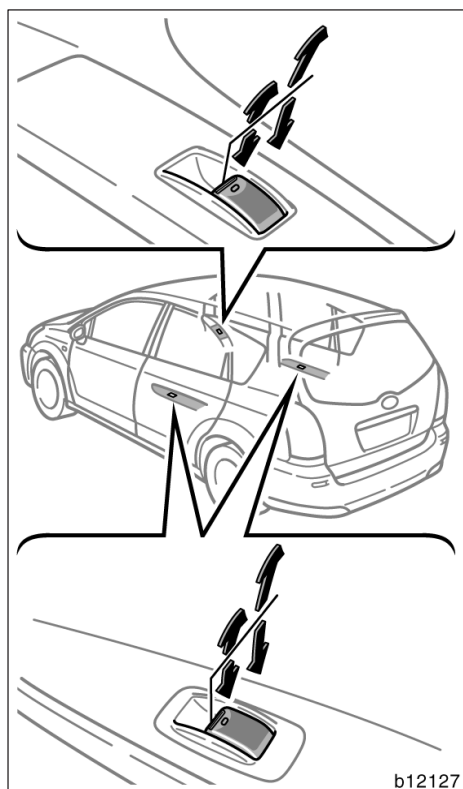

Med elfönsterhissar bak

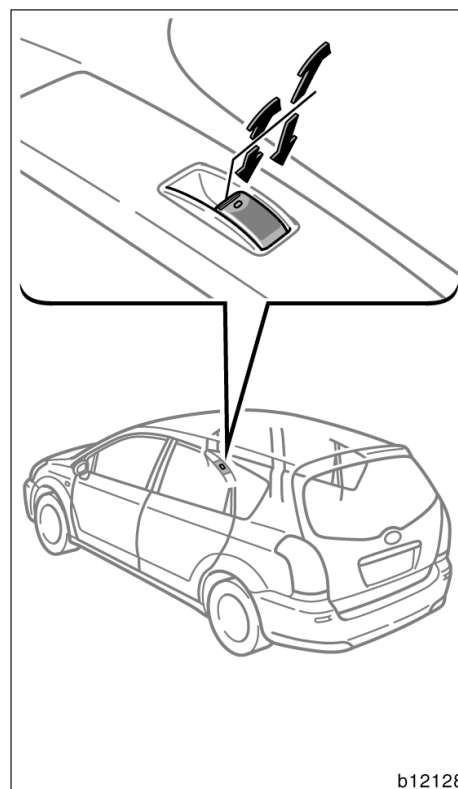

Utan elfönsterhissar bak

Automatisk funktion: Tryck ned eller drag upp tangenten helt och släpp den. Fönstret kommer då att öppnas eller stängas helt. Du kan stoppa fönstret halvvägs genom att föra reglaget lätt uppåt eller nedåt och släppa det.

VARNING

Observera följande för att undvika allvarliga personskador.

- Kontrollera att ingen är nära fönstren innan du stänger dem med fönsterhissfunktionen. Kontrollera också att passagerarnas händer, huvud och andra kroppsdelar är fullständigt inuti bilen. Om någon fastnar med hals, huvud eller händer i ett fönster finns det risk för svåra skador. Fönsterhissarna skall alltid hanteras med gott omdöme.
- Låt aldrig små barn använda fönsterhissreglagen utan tillsyn. Spärra fönsterhissarna med fönsterlåstangenten när det finns barn i bilen.
- Kontrollera att du har tagit ur nyckeln från nyckelhålet när du lämnar bilen.
- Lämna aldrig någon (speciellt inte ett litet barn) ensam i bilen, och absolut inte om nyckeln sitter i nyckelhålet. Annars kan han/hon använda reglagen till elfönsterhissarna och riskera att fastna i fönstret. Personer som lämnas ensamma i bilen (speciellt små barn) kan orsaka svåra olyckor.

Bakdörr

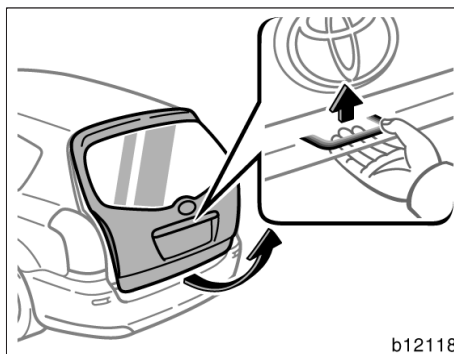

Öppna bakdörren genom att trycka upp dörröppnaren varpå dörren öppnas.

Bakdörren kan öppnas när bilen står still. Bakdörren kan låsas och låsas upp på följande sätt.

- Öppna och stäng med centrallåstangenten. (Se "Sidodörrar" på sid 25 i den här delen.)
- Använd den trådlösa fjärrkontrollen (Se "Fjärrkontrollsystemet" på sid 27 i den här delen.)
- Alla sidodörrarna och bakdörren låses och låses upp samtidigt med förardörren. (Se "Sidodörrar" på sid 25 i den här delen.)

När alla sidodörrarna och bakdörren låses upp samtidigt med en nyckel tänds läslamporna fram och nyckelhålsbelysningen. Lamporna lyser i cirka 15 sekunder och slocknar därefter. (Se "Kupébelysning" på sid 135 och "Läslampor" på sid 136 i samt "Nyckelhålsbelysning" på sid 137 i del 1-4 för att få mer information.)

Om bakdörrsöppnaren inte fungerar, se "Om öppnaren till bakluckan inte fungerar" på sid 343 i del 4.

Om bilens batteri har kopplats bort eller är dåligt laddat, kommer bakdörren att låsas automatiskt efter att du anslutit, bytt ut eller laddat upp batteriet. Kontrollera att du inte har glömt nycklarna i bilen.

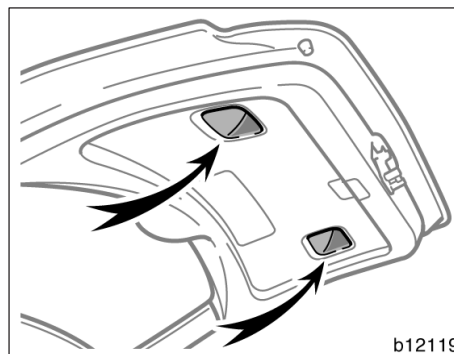

Stäng bakdörren med hjälp av det invändiga handtaget.

Stäng bakdörren genom att fälla ner den och trycka på den så att den stängs. Försök att dra upp bakdörren för att kontrollera att den är ordentligt stängd.

Avsnittet "Säkerhetsanvisningar vid lastning" på sid 298 i del 2 innehåller säkerhetsanvisningar vid lastning av bilen.

! VARNING

Håll alltid bakdörren stängd under färd. Den måste vara stängd, för att förhindra att saker ramlar ut och att avgaser sugas in i bilen.

OBSERVERA

Undvik skada på bakdörrens dämpare genom att inte utöva onödig kraft på dem, måla dem inte och se till att inget smuts eller liknande fastnar på dem.

Motorhuv

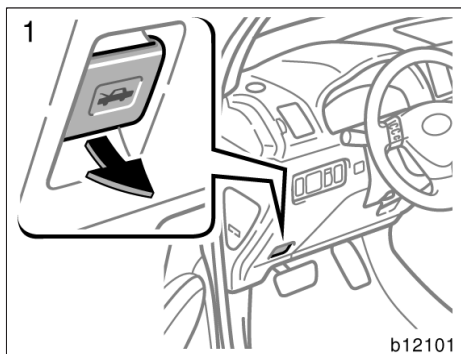

Öppna motorhuv:

1. Drag i motorhuvspärren. Motorhuv
öppnas en bit.

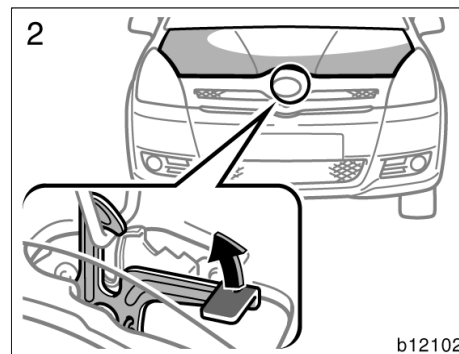

2. Ställ dig framför bilen, drag upp
spärren och lyft upp huv.

 **VARNING**

Kontrollera att motorhuv
är säkert stängd innan du
börjar köra. Om mo-
torhuv flyger upp under körning
kan det leda till en olycka.

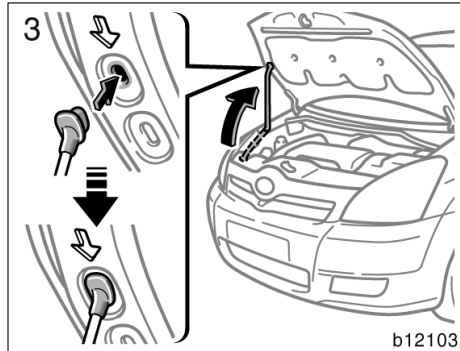

3. Ställ upp motorhuvn genom att sätta in stödstaget i urtaget i huvn.

För stödstaget rakt uppåt för att kunna placera det i urtaget. Om du för det åt sidan eller mot bilens kupé kan det lossna.

Kontrollera att du inte har glömt några verktyg, trasor eller dylikt innan du stänger huvn. Lägg ned och sätt fast stödstaget i sin hållare så att det inte ligger och skramlar. Fäll ner huvn och släpp den så att den låser ordentligt. Tryck lätt på framkanten för att stänga den, om det behövs.

! VARNING

Kontrollera att stödstaget är noga fastsatt i sin hållare och hindrar huvn från att ramla ner på ditt huvud eller kropp.

OBSERVERA

Se till att du lägger ner stödstaget i dess hållare innan du stänger motorhuvn. Om huvn stängs och stödstaget är uppfällt kan motorhuvn skadas.

Tanklock

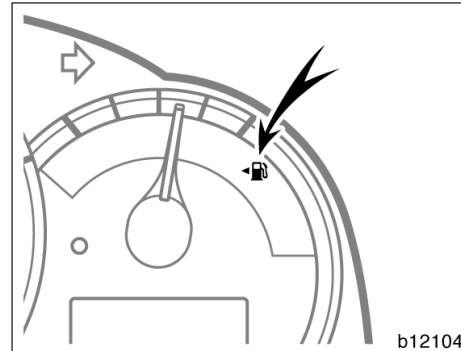

Symbolen visar att tankluckan finns på bilens vänstra sida.

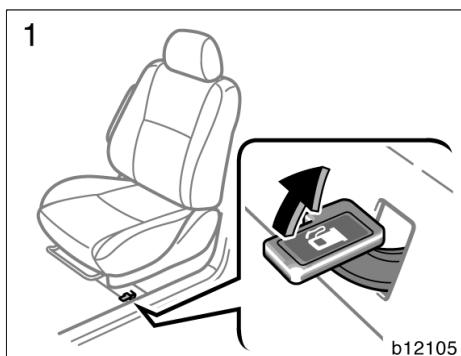

1. Drag upp spaken för att öppna tanklocket.

Stäng av motorn vid tankning.

! VARNING

- Rök inte, använd inte öppen eld och undvik gnistbildning under tankningen. Bränsleångor är brandfarliga.
- Tag inte bort tanklocket för snabbt när du öppnar det. Om det är varmt ute kan trycket i tanken göra att bränslet sprutar ut ur påfyllningsröret om locket plötsligt tas bort.

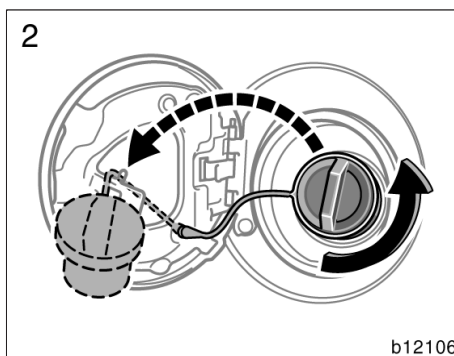

2. Tag bort tanklocket genom att långsamt vrida det moturs. Gör en kort paus innan du tar bort locket. Häng locket i remmen, som bilden visar.

Ofta hörs ett lätt väsljud när man tar bort tanklocket. Skruva locket medsols tills det klickar till när du har tankat klart.

! VARNING

- Kontrollera att locket är väl fastskruvat för att undvika bränslespill vid en eventuell olycka.
- Tanklocket är avsett att reglera trycket i bränsletanken. Därför rekommenderar Toyota användning av Toyota originaltanklock. Annat tanklock av motsvarande kvalitet kan även användas.

Elmanövrerad taklucka

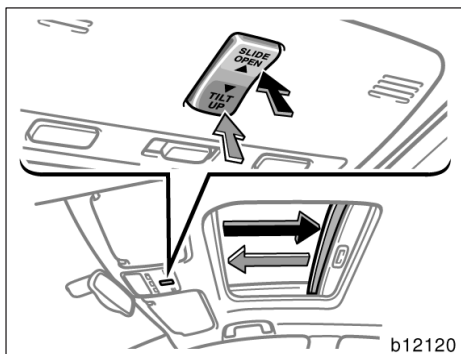

Öppning framåt/bakåt

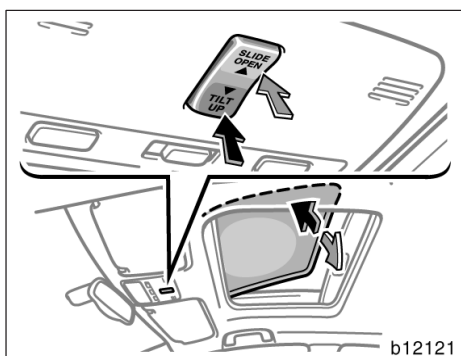

Tippning uppåt/nedåt

Tryck på strömbrytaren bredvid läslampans fram och kupébelysningen när du vill använda takluckan.

Takluckan kan användas när läge IG-ON aktiveras.

Solskyddet kan öppnas och stängas för hand.

Automatisk funktion—

Öppna: Tryck på tangentens "SLIDE OPEN"-sida.

Taket öppnas helt. För att stoppa takluckan halvvägs, tryck på lätt på tangentens "SLIDE OPEN-" eller "TILT UP"-sida.

Solskyddet öppnas samtidigt med takluckan.

Stänga: Tryck på tangentens "TILT UP"-sida.

Taket stängs automatiskt helt. För att stoppa takluckan halvvägs, tryck på lätt på tangentens "SLIDE OPEN-" eller "TILT UP"-sida.

Manuell funktion—

Öppna takluckan på glänt genom att trycka lätt på tangentens "SLIDE OPEN"-sida sedan släppa den.

Stäng takluckan litet genom att trycka lätt på tangentens "TILT UP"-sida sedan släppa den.

Automatisk uppfällning—

Fälla upp: Tryck på tangentens "TILT UP"-sida.

Taket tippas upp automatiskt. För att stoppa takluckan halvvägs, tryck på lätt på tangentens "SLIDE OPEN-" eller "TILT UP"-sida.

Fälla ned: Tryck på tangentens "SLIDE OPEN"-sida.

Taket tippas ned automatiskt. För att stoppa takluckan halvvägs, tryck på lätt på tangentens "SLIDE OPEN-" eller "TILT UP"-sida.

Manuell uppfällning—

Fäll upp takluckan litet genom att trycka lätt på tangentens "TILT UP"-sida sedan släppa den.

Fäll ned takluckan litet genom att trycka lätt på tangentens "SLIDE OPEN"-sida sedan släppa den.

Klämningsskydd:

- Om något skulle fastna mellan takluckan och ramen under stängning stannar den omedelbart på mitten i öppet läge.
- Om något skulle fastna mellan takluckan och ramen vid nedfällning stannar luckan omedelbart på mitten i öppet läge.

Om takluckan utsätts för ett hårt slag kan det hända att denna funktion griper in, utan att något har blivit klämt mellan takluckan och takkanten.

Om takluckan inte fungerar automatiskt eller om klämskyddet inte fungerar på rätt sätt, bör du normalisera takluckan.

Att normalisera takluckan:

1. Tryck på tangentens "TILT UP"-sida och håll den nedtryckt tills takluckans rörelse upphör. Släpp sedan tangenten.
2. Efter 10 sekunder, tryck in och håll kvar tangenten på "TILT UP"-sidan tills takluckan tippas uppåt helt och därefter automatiskt tippas nedåt litet grann.
3. Släpp tangenten. Inom 5 sekunder, tryck ned och håll kvar "TILT UP"-sidan igen tills följande har ägt rum.
 - Fäll ned
 - Skjut på luckan för att öppna
 - Skjut på luckan för att stänga

När ovanstående är utfört är normaliseringen avslutad.

Kontrollera att det går att öppna och stänga takluckan automatiskt. Om takluckan inte fungerar som den skall bör du låta kontrollera den av en auktoriserad Toyota-återförsäljare eller -verkstad eller annan verksamhet med motsvarande kvalifikationer och utrustning.

VARNING

Observera följande för att undvika allvarliga personskador.

- Håll huvud, händer och andra kroppsdelar borta från taköppningen under körning. Allvarliga skador kan annars uppstå om bilen stannar plötsligt eller utsätts för en olyckshändelse.
- Kontrollera att ingen är nära takluckan innan du stänger den. Se alltid till att ingen har huvud, händer eller andra kroppsdelar i taköppningen. Om någon fastnar med hals, huvud eller händer i taköppningen finns det risk för svåra skador. Kontrollera att takluckan kan stängas utan risk om du låter någon annan göra det.
- Kontrollera att du har tagit ur nyckeln från nyckelhålet när du lämnar bilen.
- Lämna aldrig någon (speciellt inte ett litet barn) ensam i bilen, och absolut inte om nyckeln sitter i nyckelhålet. Annars kan han/hon använda reglagen till takluckan och fastna i taköppningen. Personer som lämnas ensamma i bilen (speciellt små barn) kan orsaka svåra olyckor.
- Sitt aldrig på taket i närheten av takluckan.
- Försök aldrig att aktivera klämskyddet genom att avsiktligt placera någon kroppsdel mellan rutan och fönsterkarmen.
- Klämskyddet kan sättas ur funktion om något fastnar i takluckan precis innan den stängs helt.

Del 1–3 INSTRUMENT OCH MANÖVERORGAN

Säten, bälten, ratt och speglar

• Säten	48
• Framsäten	48
• Baksäte	50
• Armstöd	60
• Nackskydd	61
• Eluppvärmda stolar	62
• Säkerhetsbälten	63
• Krockkudde och knärockkudde för föraren, krockkudde för framsätesspassageraren	74
• Sidokrockkuddar	84
• Manuellt i- och urkopplingssystem, krockkudde	90
• Sidokrockkuddar och sidokrockgardiner	92
• Bilbarnstol	101
• Höjdställbar ratt med teleskopfunktion	125
• Yttre backspeglar	126
• Invändig backspegel med bländskydd	127
• Invändig backspegel med automatisk avbländning	128
• Sminkspeglar	129

Säten

Under körning bör alla passagerare sitta med uppfällda ryggstöd, lutade mot ryggstödet och väl fastspända med sina säkerhetsbälten.

VARNING

- Börja inte köra förrän alla passagerare sitter ordentligt på plats. Ingen får sitta på ett nerfällt ryggstöd eller i last- eller bagageutrymmet. Den som inte sitter rätt och väl fastspänd kan skadas mycket allvarligt vid en häftig inbromsning eller en eventuell olycka.
- Låt aldrig någon ställa sig upp eller flytta sig i bilen under körning. Risken för allvarliga skador vid en häftig inbromsning eller en eventuell olycka är mycket stor.

Framsäten—

—Extra försiktighet i framsätet

VARNING

Sidokrockkuddarna är monterade i förarstolen och i framsätespassagerarens stol. Var försiktig och tänk på följande.

- Sitt inte lutad mot en framdörr. En sidokrockkudde blåses upp mycket snabbt och med våldsam kraft. Den som sitter för nära riskerar att få livsfarliga skador.
- Använd inga tillbehör på stolarna som kan hindra uppblåsningen av sidokrockkuddarna och orsaka livshotande personskador. Följden kan bli att utlösningen inte sker på rätt sätt eller risk för livsfarliga eller svåra skador.
- Utför inga ändringar av och byt inte ut framstolar som innehåller sidokrockkuddar, eller stolarnas klädsel. Det finns stor risk att systemet plötsligt och oväntat utlöses med livsfarliga personskador som följd, eller att systemet inte fungerar när det behövs. Kontakta en auktoriserad Toyota-återförsäljare eller -verkstad eller annan verksamhet med motsvarande kvalifikationer och utrustning om du absolut måste göra ändringar av detta slaget.

—Försiktighetsanvisningar vid stolinställning

Ställ in förarstolen så att du har pedaler, ratt och reglage bekvämt inom räckhåll och ser instrumenten bra.

VARNING

- Gör inga inställningar under körning eftersom du riskerar att tappa kontrollen över bilen om sätet plötsligt ändrar läge.
- Var försiktig så att du inte skadar någon passagerare eller bagage när du ställer in stolen.
- När du ställt in stolen i rätt läge, skjut den framåt och bakåt för att kontrollera att den åter är fastlåst.
- Placera inga föremål under stolarna. Föremålen kan hindra låsmekanismen eller få den att släppa så att stolen plötsligt flyttar sig och du tappar kontrollen över körningen.
- Stick aldrig in handen under stolen när du skall ställa om den. Det är stor risk att du klämmer fingrarna.

—Inställning av framsätena

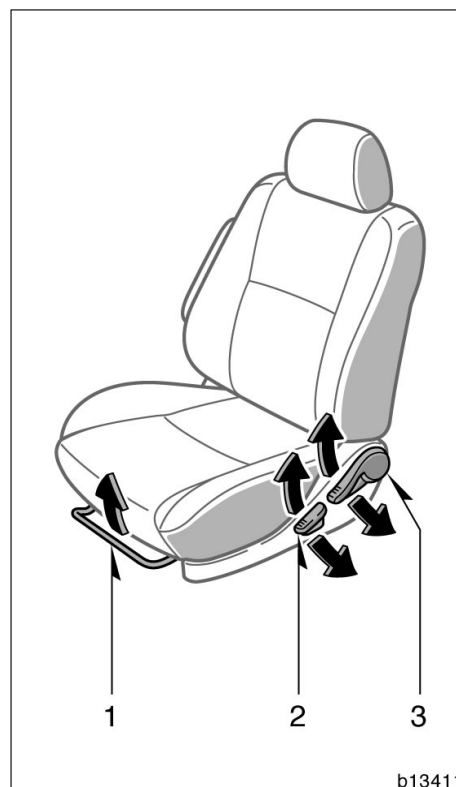

1. HANDTAG FÖR INSTÄLLNING I LÄNGDLED

Fatta tag på handtagets mitt och drag uppåt. Skjut stolen till önskat läge med hjälp av kroppstyngden och släpp spaken.

2. HANDTAG FÖR INSTÄLLNING I LÄNGDLED

Tryck spaken uppåt eller nedåt.

3. SPAK FÖR INSTÄLLNING AV RYGGSTÖDETS LUTNING

Tryck spaken uppåt eller nedåt.

! VARNING

- Inställningar får aldrig göras medan bilen är i rörelse.
- För att minska risken att glida under bältet vid en eventuell olycka skall ryggstödet inte vara mer tillbakalutad än nödvändigt. Säkerhetsbältena ger maximalt skydd vid kollisioner framifrån eller bakifrån om föraren och passagerarna sitter upprätt och ordentligt bakåtlutade mot ryggstöden. Om man sitter mycket tillbakalutad kan bältet glida upp över höfterna och trycka direkt mot magen. Risken för personskador vid en frontalkollision ökar ju mer bakåtlutad ryggstödet är.
- När ryggstödet lutning är inställd, pressa litet extra mot ryggstödet för att kontrollera att det sitter fast.

! VARNING

- Inställningar får aldrig göras medan bilen är i rörelse.
- Var försiktig så att du inte skadar någon passagerare eller bagage när du ställer in stolen.
- När du ställt in stolen i rätt läge, skjut den framåt och bakåt för att kontrollera att den åter är fastlåst.
- När ryggstödet lutning är inställd, pressa litet extra mot ryggstödet för att kontrollera att det sitter fast.
- När du fäller tillbaka sätet till sitt ursprungliga läge bör du observera följande för att undvika personskador vid häftig inbromsning eller en olycka.
Kontrollera att stolen sitter fast genom att skjuta den framåt och bakåt medan du håller fast ryggstödet överkant eller genom att lyfta upp sittdynan i framkanten. Om sätet sitter löst finns det risk att säkerhetsbältena inte har avsedd verkan.
Kontrollera att säkerhetsbältena inte är vridna eller har fastnat under sittdynan. Se till att säkerhetsbältena sitter rätt och är klara för användning.
- Var försiktig så att du inte klämmer händer eller fötter i stolen.
- Kontrollera att varken passagerare eller bagage är i närheten av sätet när det flyttas.

Bagageutrymmet blir större om du fäller ned sätena. Avsnittet "Säkerhetsanvisningar vid lastning" på sid 298 i del 2 innehåller säkerhetsanvisningar vid lastning av bilen.

—Inställning av andra sätetraden

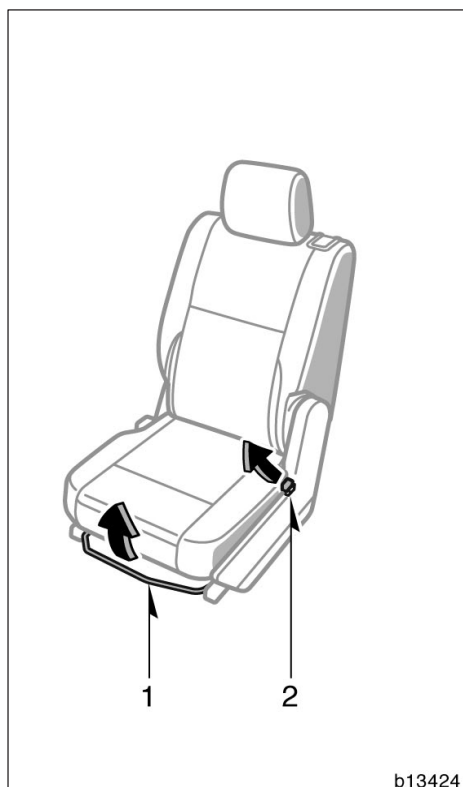

Ytterplats



Mittensätet

1. HANDTAG FÖR INSTÄLLNING I LÄNGDLED

Fatta tag på handtagets mitt och drag uppåt. Skjut stolen till önskat läge med hjälp av kroppstyngden och släpp spaken.

2. VRED FÖR INSTÄLLNING AV RYGG- STÖDETS LUTNING

Luta dig framåt och drag i vredet. Luta dig sedan bakåt till önskat läge och släpp vredet.

3. SPAK FÖR INSTÄLLNING AV RYGG- STÖDETS LUTNING

Drag i spaken och tryck ryggstödet framåt eller drag det bakåt till önskad vinkel, släpp spaken.

! VARNING

För att minska risken att glida under bältet vid en eventuell olycka skall ryggstödet inte vara mer tillbakalutat än nödvändigt. Bältena ger maximalt skydd vid kollisioner framifrån eller bakifrån om passagerarna sitter rakt upp och ordentligt bakåtlutade mot ryggstöden. Om man sitter mycket tillbakalutad kan bältet glida upp över höfterna och trycka direkt mot magen. Risken för personskador vid en frontalkollision ökar ju mer bakåtlutat ryggstödet är.

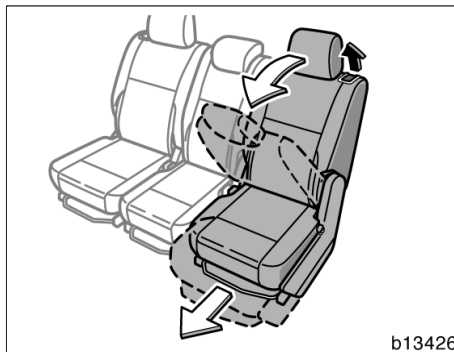
—Flytta andra sätet för insteg till tredje sätet**För att underlätta insteg till tredje stolsraden:**

1. Lyft upp spaken överst på ryggstödet.
Stolen skjuts framåt.

2. Skjut fram stolen så långt det går.

När alla passagerare är på plats, lyft upp ryggstödet och kontrollera att stolen är fastlåst.

! VARNING

När stolen är i rätt läge skall du skjuta den framåt och bakåt för att kontrollera att det är ordentligt fastlåst.

—Nedfällning av andra stolsraden

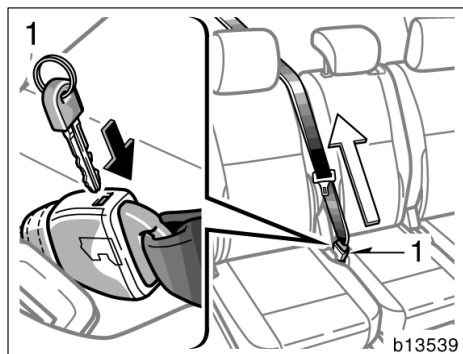

FÖRE NEDFÄLLNING AV ANDRA STOLS- RADEN

1. Innan mittryggstödet fälls ned skall bältet som hör till mittplatsen kopplas loss så att det inte skadas.

Sätt in den mekaniska nyckeln i hålet på spännet för att lossa låsblecket 1 (med hake) och låt bältet rullas upp.

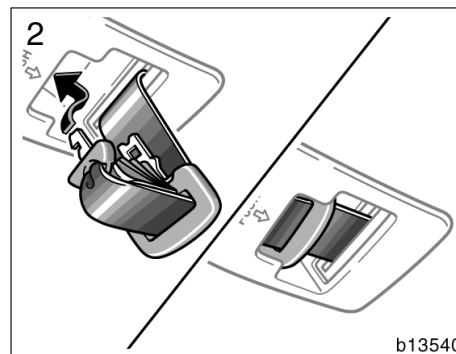

2. För in låstungen till mittplatsens bälte i kåpan. Kontrollera att låsblecken är ordentligt fastlåsta i kåpan.

OBSERVERA

Du måste stoppa undan låsblecken innan du fäller ryggstödet.

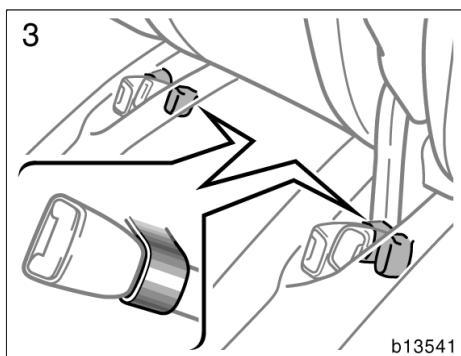

3. Se till att bältenas låsspännen förs genom öglorna på sittdynorna.

Då kan låsen inte falla ut när du fäller ned ryggstödet.

OBSERVERA

Du måste stoppa undan låsspännena innan du fäller ned ryggstödet.

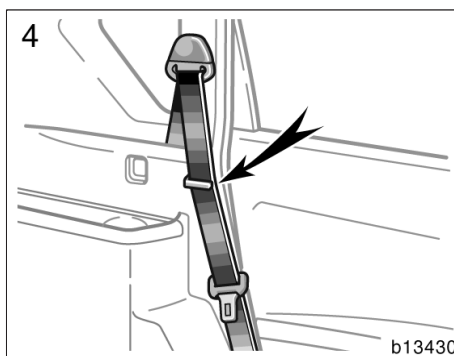

4. Kontrollera att det yttre säkerhetsbältet sitter i hållaren när du fäller andra stolsraden.

Det förhindrar skador på bältet.

! VARNING

Säkerhetsbältet måste tas bort från hållaren när det skall användas.

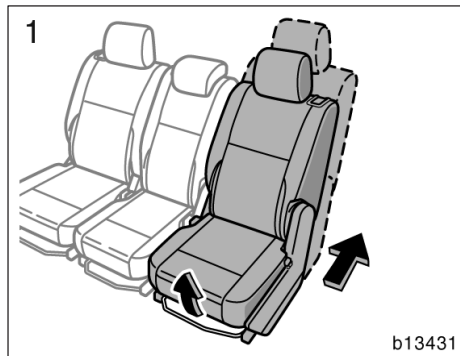

NEDFÄLLNING AV ANDRA STOLSRADEN

1. Fatta tag mitt på justerspaken och drag den uppåt. Skjut sedan stolen bakåt så långt det går.

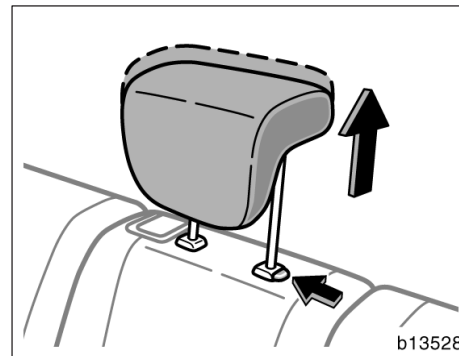

Endast mittensätet Drag upp nackskydden så långt det går.

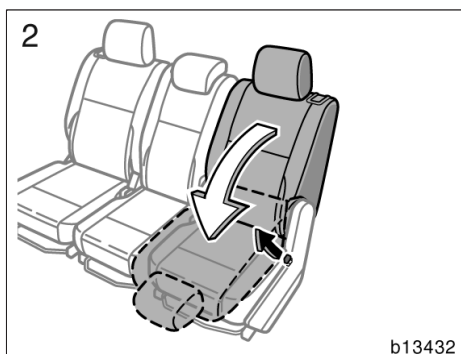

Ytterplats

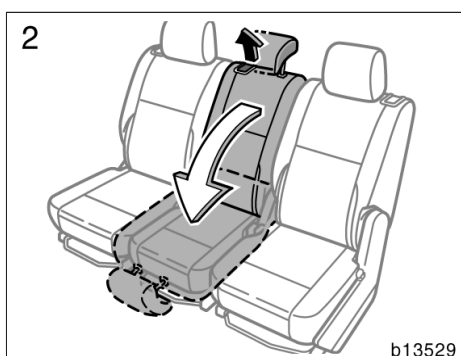

Mittensätet

2. Ytterplats: Drag i ryggstödetts inställningsvred och fäll ner ryggstödet tills det låses på plats.

Mittensätet: Drag i ryggstödetts inställningsspak och fäll ner ryggstödet tills det låses på plats.

VARNING

Var försiktig så att du inte skadar någon passagerare eller bagage när du justerar sätet.

Bagageutrymmet blir större om du fäller ned sätena. Avsnittet "Säkerhetsanvisningar vid lastning" på sid 298 i del 2 innehåller säkerhetsanvisningar vid lastning av bilen.

FÄLLA TILLBAKA RYGGSTÖDEN

Ytterplats: Drag i ryggstödetts inställningsvred och fäll upp ryggstödet tills det låses på plats.

Mittensätet: Drag i ryggstödetts inställningsspak och fäll upp ryggstödet tills det låses på plats.

VARNING

När du har fällt tillbaka ryggstödet till upprätt läge skall du vidtaga följande åtgärder för att undvika personskador vid häftig inbromsning eller en olycka.

- Kontrollera att sätet sitter riktigt fast genom att trycka framåt och bakåt i ryggstödetts överkant. Om sätet sitter löst finns det risk att säkerhetsbältena inte har avsedd verkan.
- Kontrollera att säkerhetsbältena inte är vridna eller har fastnat i ryggstödet. Se till att säkerhetsbältena sitter rätt och är klara för användning.

—Nedfällning av tredje stolsraden

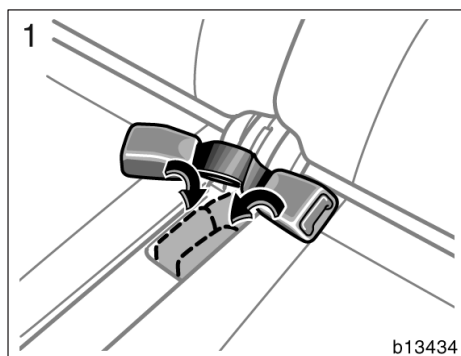

INNAN DU FÄLLER NED TREDJE STOLSRADEN

1. Stoppa undan låsspännena, som bilden visar.

Då kan låsen inte falla ut när du fäller ned den tredje stolsraden.

OBSERVERA

Du måste sätta fast låsen för säkerhetsbältena innan du fäller ihop det tredje sätet.

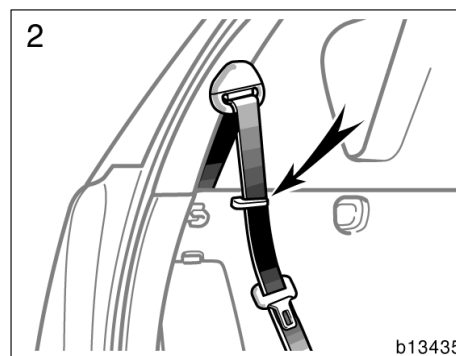

2. Kontrollera att bältets axedel sitter i hållarna när du fäller det tredje sätet.

Det förhindrar skador på bältet.



VARNING

Säkerhetsbältet måste tas bort från hållaren när det skall användas.

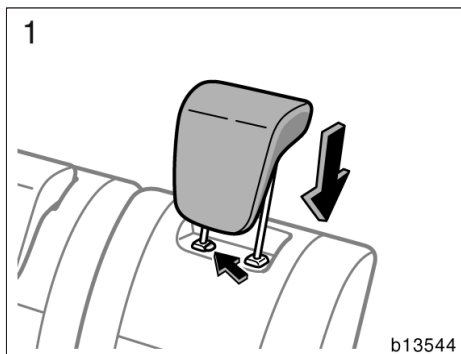

NEDFÄLLNING AV TREDJE STOLSRADEN
1. Tryck ner nackskydden så långt det går.

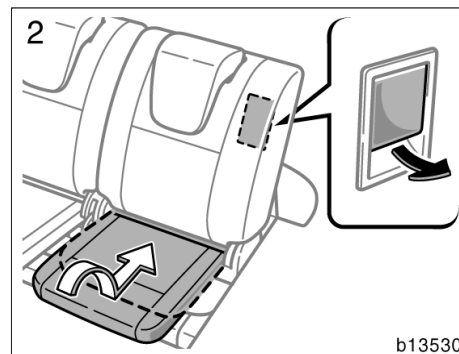

2. Drag upp spaken bakom ryggstödet.
Sittdynan fälls in automatiskt.

Om sittdynan inte fälls in automatiskt kan den tryckas in för hand.

 **VARNING**

Sitt inte på det sätet när sittdynan är infälld.

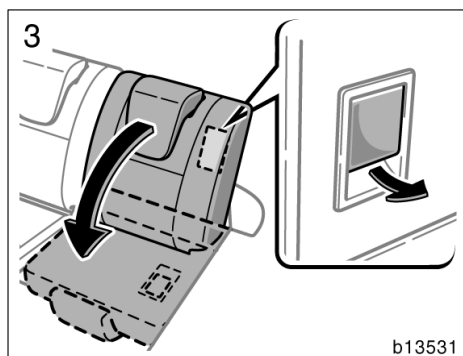

3. Håll upp spaken och fäll ned ryggsstödet efter det att sittdynan har fällts in.

! VARNING

Var försiktig så att du inte skadar någon passagerare eller bagage när du justerar sätet.

Bagageutrymmet blir större om du fäller ned sätena. Avsnittet "Säkerhetsanvisningar vid lastning" på sid 298 i del 2 innehåller säkerhetsanvisningar vid lastning av bilen.

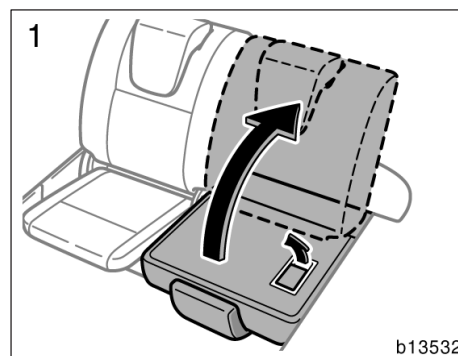

- UPPFÄLLNING AV TREDJE STOLSRADEN**
1. Drag upp spaken bakom ryggsstödet och fäll upp ryggsstödet.

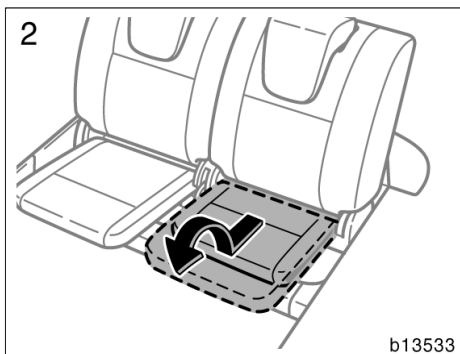

2. Drag ut sittdynan helt och tryck ned den för att låsa den på plats.

! VARNING

När du återställer ryggstödet till upprätt läge och sittdynan till sitt ursprungliga läge bör du observera följande för att undvika personsador vid en kollision eller häftig inbromsning.

- Kontrollera att ryggstödet och sittdynan sitter ordentligt fast genom att skjuta ryggstödet framåt och bakåt medan du håller fast i överkanten eller genom att försöka dra upp sittdynan. Om sätet sitter löst finns det risk att säkerhetsbältena inte har avsedd verkan.
- Kontrollera att säkerhetsbältena inte är vridna eller har fastnat i ryggstödet eller sittdynan. Se till att säkerhetsbältena sitter rätt och är klara för användning.

Armstöd

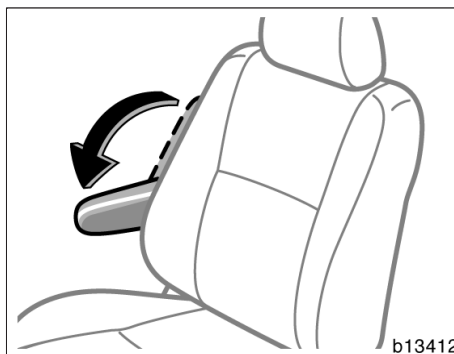

Drag ner armstödet när det skall användas.

OBSERVERA

Undvik att placera tunga föremål på armstödet så att det inte skadas.

Nackskydd

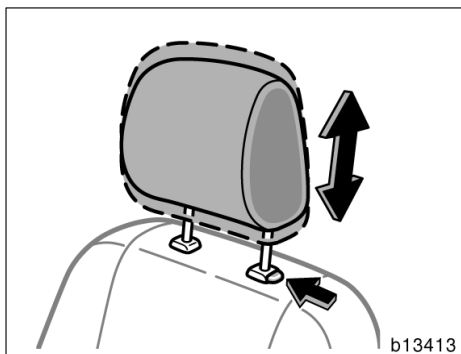

Framsäte och ytterplatser i andra stolsraden

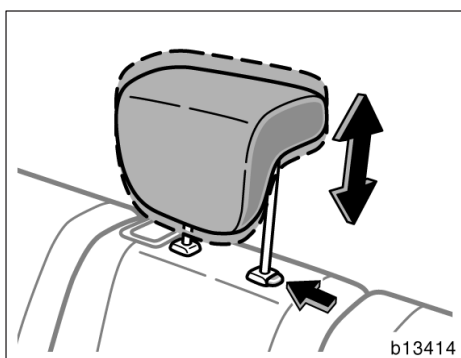

Mittplatsen i andra stolsraden

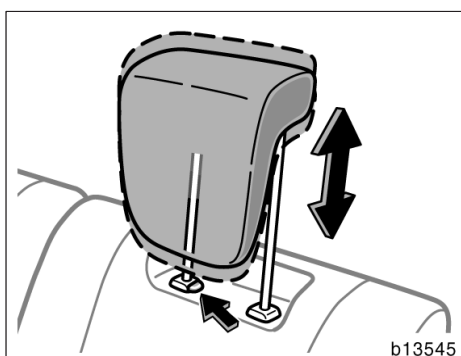

Tredje sätesraden

Av säkerhetsskäl är det viktigt ställa in nackskydden rätt före avfärd.

Höja: Drag det uppåt.

Sänka: Håll in spärren och tryck nackskyddet nedåt.

Nackskyddet till andra stolsradens mittplats—Om någon sitter på mittplatsen i baksätet skall mittnackskyddet alltid dras upp till spärrläget.

Nackskyddet är mest effektivt när det sitter nära huvudet. Därför bör ingen ha en kudde bakom ryggen.

VARNING

- Ställ in nackskyddet så att mitten ligger i höjd med öronens överkant.
- Kontrollera att nackskyddet sitter fast efter inställningen.
- Kör aldrig med nackskydden borttagna.

Eluppvärmda stolar

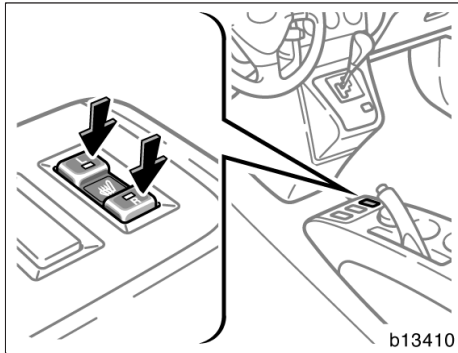

Koppla på värmen i stolarna genom att trycka på strömbrytarna ("L" för vänster stol och "R" för höger stol i framsätet). En indikeringslampa tänds när stolvärmen är i funktion.

Tryck en gång till på strömbrytaren för att stänga av.

Stolsvärmen kan användas i läge IG-ON.

VARNING

Var försiktig vid användning av elvärmen så att ingen känner obehag eller bränner sig. Var särskilt försiktig med:

- Spädbarn, småbarn, äldre personer, sjuka och handikappade.
- Personer med ömtålig hud
- Personer som är mycket utmattade.
- Personer som är påverkade av alkohol eller mediciner (sömnmedel, influensamediciner etc.)

För att stolen inte skall bli överhettad får du inte lägga en filt, kudde eller annat isolerande material som täcker stolen när elvärmen är påkopplad.

OBSERVERA

- ◆ *Belasta inte stolsdynan ojämnt med något tungt föremål och stick inte något vasst föremål i stolsdynan (t.ex. en nål eller en spik).*
- ◆ *Rengör inte sätena med organiska lösningsmedel (thinner, lacknafta, fotogen, rödsprit etc). Sådana ämnen kan skada värmetrådarna och klädseln.*
- ◆ *För att undvika att batteriet laddas ur bör eluppvärmningen stängas av när motorn är avstängd.*

Säkerhetsbälten— —Säkerhetsbälten, försiktighetsåtgärder

Toyota framhåller med styrka att förare och alla passagerare ska använda säkerhetsbältena vid alla tillfällen. Om man inte använder säkerhetsbältet ökas väsentligt risken för skador och/eller skadornas svårighetsgrad vid en eventuell olycka.

Säkerhetsbältena i din bil är avsedda att användas av personer av vuxenstorlek, dvs som är tillräckligt stora att använda dem.

Barn. Använd bilbarnstol avpassad för barnets storlek tills barnet är tillräckligt stort för att använda de vanliga säkerhetsbältena. Toyota rekommenderar användning av bilbarnstolar som uppfyller standarden "ECE No. 44". Se "Bilbarnstolar" på sid 101 i den här delen.

Barn som vuxit ur bilbarnstolen skall alltid använda bilens ordinarie säkerhetsbälte och eventuellt sitta på en bälteskudde:

- Modeller med baksäte—Placera barnet i baksätet och använd säkerhetsbältet. Olycksstatistiken visar att barn som sitter rätt fastspända i baksätet är säkrare än om de sitter i framsätet.
- Modeller utan baksäte—Vi rekommenderar att du installerar baksäte och säkerhetsbälten i din bil. Hör med en auktoriserad Toyota-återförsäljare eller verkstad, eller annan verkstad med motsvarande kvalifikationer och utrustning om baksäte och säkerhetsbälten kan installeras i din bil.

Om sådan installation är möjlig skall du placera barnet i baksätet och använda säkerhetsbältet. Olycksstatistiken visar att barn som sitter rätt fastspända i baksätet är säkrare än om de sitter i framsätet. Om sådan installation inte är möjlig kan du placera barnet i framsätet och använda säkerhetsbältet.

Om barnet måste sitta i framsätet skall säkerhetsbältet sitta rätt och vara väl spänt. Om barnet inte använder bälte kan den blixtnabba uppblåsningen av en krockkudde vid en olycka kan göra att barnet får livshotande eller allvarliga skador.

Låt aldrig ett barn stå upp eller stå på knä på baksätet eller framsätet. Barn som inte är väl fastspända löper risk att skadas svårt eller dö vid en kraftig inbromsning eller kollision. Låt inte heller barnen sitta i knät på dig. Det ger inte tillräckligt kollisionsskydd.

Gravida kvinnor. Toyota rekommenderar användning av säkerhetsbälte. Rådgör med din läkare för specifika rekommendationer. Midjebältet skall sitta så lågt som möjligt och vara väl spänt över höfterna, inte över midjan.

Skadade personer. Toyota rekommenderar användning av säkerhetsbälte. Rådgör med läkare om särskilda rekommendationer beroende på skadans typ.

Om du skall använda bilen i ett land där någon särskild typ av bälte krävs kan en auktoriserad Toyota-återförsäljare eller verkstad eller annan verksamhet med motsvarande kvalifikationer och utrustning hjälpa dig med byte eller montering.

VARNING

Alla som färdas i bilen måste sitta rätt fastspända under färd. Risken för svåra skador eller dödsfall ökar annars betydligt vid en kraftig inbromsning eller kollision.

Observera följande när du använder bältet:

- Varje säkerhetsbälte är avsett för endast en person. Använd aldrig ett bälte för två eller flera personer och absolut inte för en vuxen och ett barn samtidigt.
- Undvik att luta ryggstöden alltför mycket bakåt. Säkerhetsbältena ger bäst skydd när ryggstödet är upprätt. (Se anvisningarna för inställning av stolarna.)

- Var noga med att inte skada bältena eller dess fästen. Se till så att bältena inte kommer i kläm i stolar eller dörrar.
- Kontrollera säkerhetsbältena med jämna mellanrum. Se efter om det finns skärskador och slitage, och att inga delar har lossnat. Skadade delar måste bytas. Tag inte isär bältena och ändra inte systemet.
- Håll bältena rena och torra. Om bältena behöver rengöras skall du använda en mild tvällösning eller ljummet vatten. Använd aldrig blekmedel, färg eller starka tvättmedel—detta kan förstöra säkerhetsbältena. (Se "Invändig rengöring" på sid 349 i del 5.)
- Byt bältena (inklusive bultarna) om bilen har utsatts för en kraftig kollision. Alla delar i bältesanordningen måste bytas även om det inte finns några synliga skador.
- Om du behöver byta ut ett säkerhetsbälte rekommenderar Toyota att du monterar samma bältestyp som den ursprungliga, som uppfyller förordningen "ECE No. 16", eller motsvarande. Kontakta en auktoriserad Toyota-återförsäljare eller -verkstad, eller annan verksamhet med motsvarande kvalifikationer och utrustning.

—Säkerhetsbälten

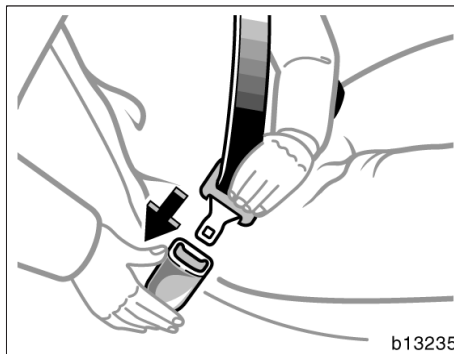

Ställ in stolen i önskat läge och sitt upprätt och lutad mot ryggstödet. Drag därefter ut bältet ur rullmekanismen och skjut in låsblecket i bälteslåset.

Det skall höras ett tydligt klick när låstungen låses fast i låset.

Rullbältets längd anpassas automatiskt till kroppsstorlek och stolens läge.

Rullmekanismen låser automatiskt bältet omedelbart vid en häftig inbromsning. Bältet låses också om du lutar dig framåt snabbt. Om du däremot rör dig sakta låser inte bältet och du kan röra dig tämligen obehindrat.

Om det inte går att dra ut säkerhetsbältet ur rullmekanismen, skall du rycka hårt en gång och sedan släppa. Sedan kan du dra ut det sakta.

Om du drar säkerhetsbältets axelrem i baksätet (modeller utan tredje stolsrad) eller på andra stolsraden (modeller med tredje stolsrad) så långt det går och sedan låter det rulla in jämnt och sakta, låses bältet i det läge där du stannar och kan inte dras ut igen. Denna funktion är avsedd att hålla fast en bilbarnstol i säkert grepp. (Se "Bilbarnstolar" på sid 101 i detta kapitel.) Du lossar bältet genom att först låta det dras in helt och därefter dra ut det igen.

 **VARNING**

- När du skjutit in låsblecket i låsspännet skall du kontrollera att låset verkligen är låst och att säkerhetsbältet inte är vridet.
- Peta inte in något i låset som hindrar låsningen, t.ex. ett mynt, ett gem, en glasspinne eller liknande.
- Om säkerhetsbältet inte fungerar som det skall bör du omedelbart kontakta en auktoriserad Toyota-återförsäljare eller -verkstad eller annan verksamhet med motsvarande kvalifikationer och utrustning. Använd inte platsen förrän bältet är lagat. Defekta bälten skyddar varken barn eller vuxna från skador.

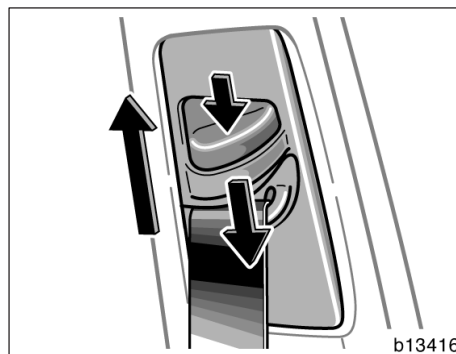

Säkerhetsbälten med ställbart övre fäste—

Ställ in axelfästet så det passar din egen kroppslängd.

Höja: Skjut fästet uppåt.

Sänka: Tryck in spärren och drag fästet nedåt.

Kontrollera sedan att fästet sitter fast i sitt nya läge.

 **VARNING**

Säkerhetsbältet skall alltid ligga stadigt över ena axeln. Bältet skall inte ligga mot halsen men inte heller så långt ut på axeln att det faller av. Om säkerhetsbältet inte sitter rätt minskar skyddet och risken för skador ökar vid en eventuell olycka.

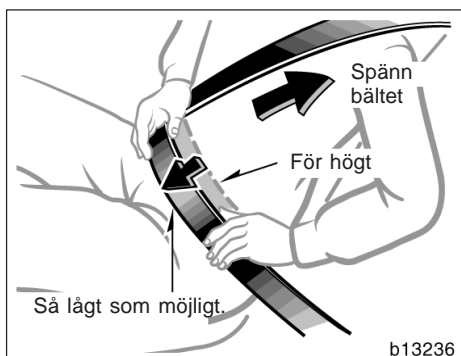

Placera bältet rätt över höfter och axel.
Placera midjeremmen så lågt som möjligt över höfterna—inte över midjan. Drag i överdelen så att det sitter helt sträckt mot kroppen.

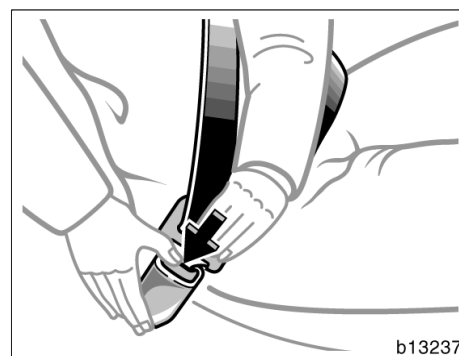

Lossa bältet genom att trycka på spärren och låt bältet rullas upp.

Om bältet inte rullas in ordentligt – drag ut det och kontrollera att det inte är vikt eller snott. Se sedan till att rullas in rätt och utan veck i rullmekanismen.

! VARNING

- Om midjeremmen sitter för högt och axelremmen sitter löst ökar risken för svåra skador genom att barnet kan glida under midjeremmen vid en kollision eller annan typ av olycka. Placera midjeremmen så lågt som möjligt över höfterna.
- Av säkerhetsskäl får den övre delen av bältet inte placeras under armen.

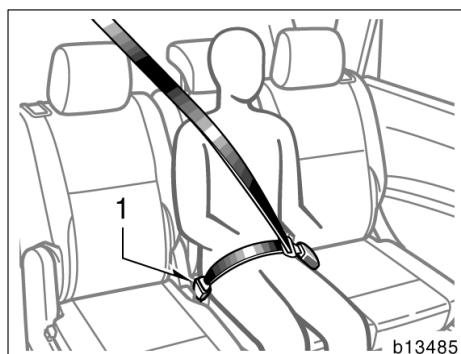

SÄKERHETSÄLT FÖR MITTPLATSEN I ANDRA STOLSRADEN

Säkerhetsbältet för andra stolsradens mittplats är ett 3-punktsbälte med två låsspännen. Båda låsen måste placeras rätt och låsas korrekt för att ge bältet rätt funktion.

Kontrollera att låsspänne 1 är ordentligt låst så att säkerhetsbältet i andra stolsraden kan användas.

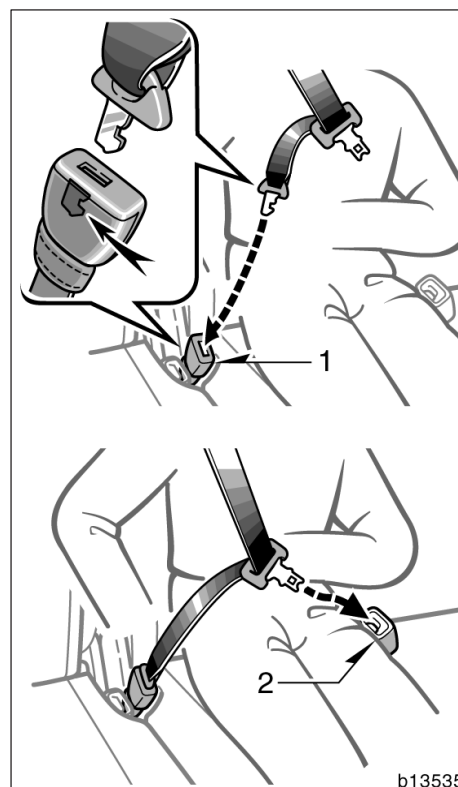

Två lås och låsbleck till mittplatsen i andra stolsraden

Bältet kan inte spännas på fel sätt eftersom de båda låsblecken har olika form.

Låsspänne 1—Motsvaras av låsbleck med hake

Låsspänne 2—Motsvaras av låsbleck med konkav ände

Passa in låsblecket med hake i låsspänne 1 och kontrollera att markeringen stämmer.

 **VARNING**

Se till att båda låsen är korrekt identifierade och låsta på säkert sätt. Om lås och låsbleck inte passar ihop kan det ge upphov till svåra skador vid en olycka eller kollision.

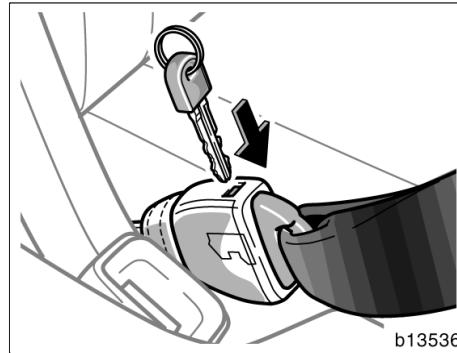

Sätt in den mekaniska nyckeln i hålet på låsspänne 1 för att lossa låsblecket med hake och låt bältet rullas upp.

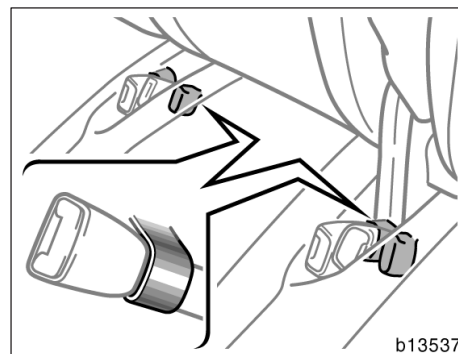
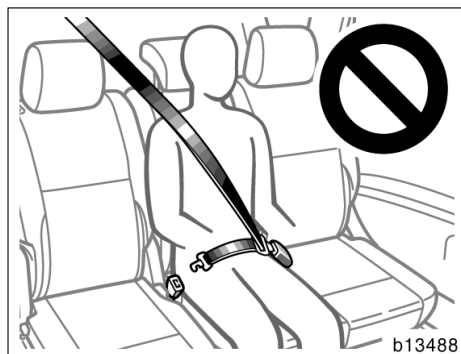

⚠ VARNING

Använd inte bältet till andra stolsradens mittplats om något av låsen har lossats. Att använda bara axelremmen eller midjeremmen kan medföra svåra skador vid en häftig inbromsning eller en kollision.

Se till att bältenas låsspänner förs genom öglorna på sittdynorna när bältena till andra stolsraden ska användas.

—Förvaring av låsblecken till
andra stolsradens mittenplats

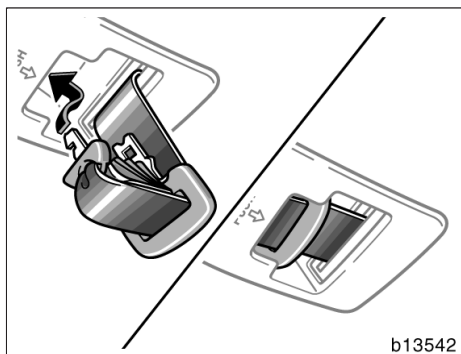

**FÖRVARING AV LÅSBLECK TILL ANDRA
STOLSRADENS MITTPLATS**

För in låstungen till mittplatsens bälte
i kåpan. Kontrollera att låsblecken är
ordentligt fastlåsta i kåpan.

Du måste stoppa undan säkerhetsbältets
låsbleck innan du fäller ryggstödet. (Se
"—Nedfällning av andra stolsraden" på sid
53 i den här delen.)

OBSERVERA

*Förvaring av låsblecken till andra
stolsradens mittplats, när de inte an-
vänds*

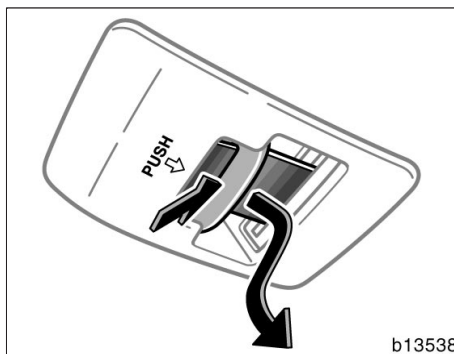

**DRAG UT LÅSBLECKEN TILL ANDRA
STOLSRADENS MITTPLATS**

Tryck in låsblecket och drag ut det från
skyddet.

—Förvaring av bälteslås i tredje stolsraden

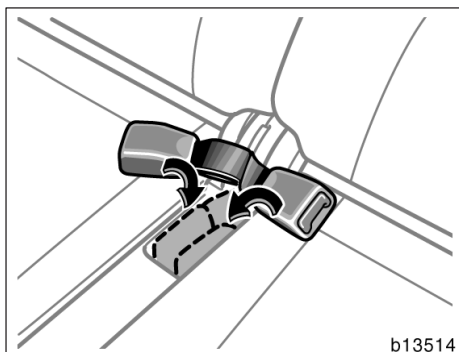

Bälteslåsen till tredje stolsraden kan stoppas undan när de inte används.

Du måste stoppa undan bälteslåsen till säkerhetsbältena innan du fäller ned tredje stolsraden. (Se "—Nedfällning av tredje stolsraden" på sid 57 i den här delen.)

—Framre bälten med bältessträckare

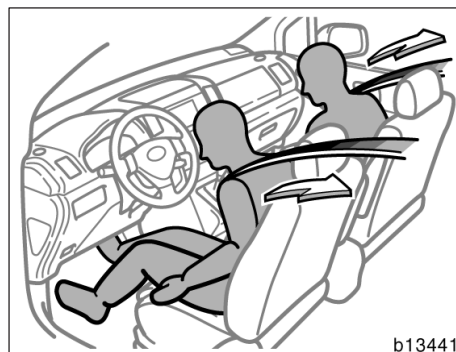

Bältena på förar- och den främre passagerarplatsen är försedda med bältessträckare som aktiveras vid en kraftig frontalkollision.

När sensorn i krockkuddesystemet känner av en kraftig frontalkollision dras bältena i framsätet snabbt in av bältessträckarna så att bältena håller de åkande säkert på plats.

Bältessträckarna aktiveras på passagerarplatsen även om ingen sitter där.

Kollisioner vid vissa hastigheter eller vinklar kan göra att bältessträckarna eller krockkuddarna inte utlöses alls.

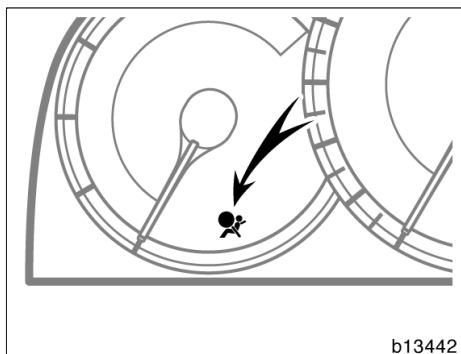

Indikeringslampan tänds i läge IG-ON. Den slocknar efter cirka sex sekunder. Detta innebär att bältessträckarna i framsätet fungerar som de skall.

Kontrollsystemet övervakar funktionen hos sensorerna till det centrala krockkuddesystemet, de främre krockkuddarna, sidokrockkuddarna, sido- och sidokrockgardinerna, sidokrockgardinerna, förarsätets läge, strömbrytaren till förarplatsens bälteslås, indikeringslampan till manuell in/urkoppling av krockkuddarna "AIRBAG OFF", bältessträckarna i framsätet, uppblåsningsanordningar, varningslampor, kablage och spänningskällor. (Närmare information finns i avsnittet "Kontrolllampor och varningssummer" på sid 149 i del 1-5.)

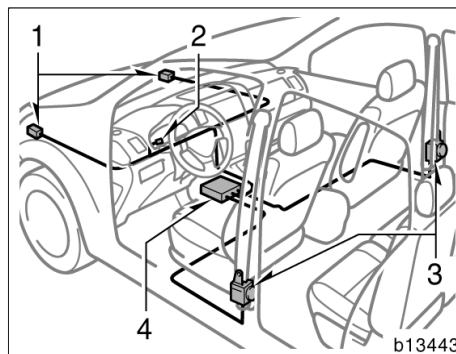

Framsätets bältessträckarsystem består huvudsakligen av följande delar, vars placering framgår av bilden.

1. Sensorer i fronten
2. Varningslampa, krockkuddesystemet
3. Bältessträckare i framsätet
4. Krockkuddesensor

Framsätets bältessträckare kontrolleras av krockkuddesensorerna. Sensorenheten består av kontrollsensor och krockkuddesensor.

När bältessträckarna utlöses hörs ett kraftigt ljud och små mängder rökliknande gas kan strömma ut. Denna gas är ofarlig och tyder inte på att det brinner i bilen.

När bältessträckarna har löst ut är säkerhetsbältet låst i rullmekanismen.

VARNING

Ändra inte, tag inte bort, slå inte på och öppna inte några komponenter såsom bältessträckarmodulerna, krockkuddesensorerna eller omgivande kablar och områden. Detta kan leda till att bältessträckarmekanismen i framsätet plötsligt utlöses eller att systemet upphör att fungera, vilket medför risk för dödsfall eller svåra skador.

Anvisningarna i det här avsnittet måste följas för att undvika dödsfall eller svåra skador. Kontakta en auktoriserad Toyota-återförsäljare eller -verkstad eller annan verksamhet med motsvarande kvalifikationer och utrustning beträffande eventuella reparationer eller ändringar.

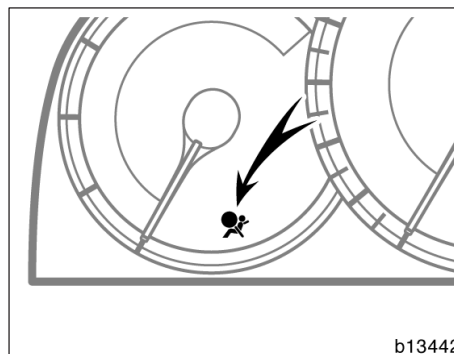

Bältessträckarsystemet är försett med en indikeringslampa som informerar föraren om eventuella problem. Om något av följande inträffar tyder det på en defekt i krockkudde- eller bältessträckarsystemen. Kontakta snarast en auktoriserad Toyota-återförsäljare eller -verkstad eller annan verksamhet med motsvarande kvalifikationer och utrustning för reparation.

- När läge IG-ON har valts tänds indikeringslampan inte, eller också förblir den tänd.
- Varningslampan tänds eller blinkar under körning.
- Om något av bältena i framsätet inte rullas upp eller inte går att dra ut på grund av att bältessträckarna har löst ut eller fungerar fel.

OBSERVERA

Utför inte någon av följande ändringar utan att först ha kontaktat en auktoriserad Toyota-återförsäljare eller -verkstad eller annan verksamhet med motsvarande kvalifikationer och utrustning. Det finns risk att du skadar systemet så att bältessträckarna inte fungerar vid en eventuell olycka.

- ◆ *Montering av elektronisk utrustning som mobil kommunikationsradio, kassettbandspelare eller CD-spelare.*
- ◆ *Reparation av eller i närheten av framsätets bältessträckare.*
- ◆ *Ändring av bilens fjädringssystem.*
- ◆ *Ändring av framvagnsstrukturen.*
- ◆ *Montering av grillskydd (viltskydd eller liknande), snöplog, vinsch eller annan utrustning på framvagnen.*
- ◆ *Reparation av eller i närheten av framvagn eller konsol.*

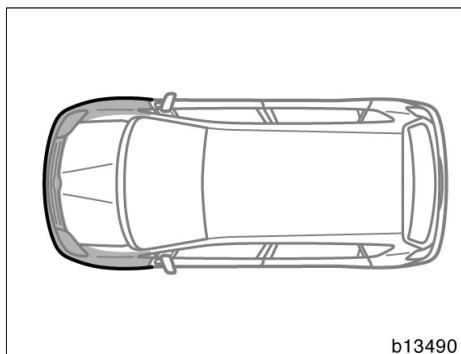

Om något av följande inträffar skall du snarast kontakta en auktoriserad Toyota-återförsäljare eller -verkstad eller annan verksamhet med motsvarande kvalifikationer:

- Om bilens front (skuggat parti på bilden) blivit skadad vid en kollision som inte varit så kraftig att bältessträckarna löst ut.
- Om någon av bältessträckarna eller angränsande partier blivit repiga, spruckna eller på annat sätt skadade.

Krockkudde för förare och framsätesspassagerare, knäckkrockkudde för föraren

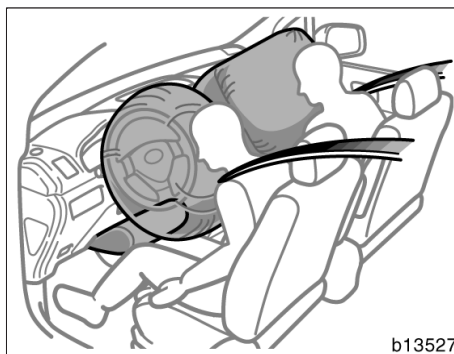

Krockkuddesystemet (SRS – Supplementary Restraint System) är avsett att ge föraren och framsätesspassageraren ytterligare skydd mot skador, utöver det primära skydd som säkerhetsbältena ger.

Vid en kraftig stöt i fronten blåses de främre krockkuddarna upp och bidrar i samverkan med bältena till en minskning av skaderisken. De främre krockkuddarna utlöses vid en kraftig stöt i fronten som kan orsaka svåra skador på förare och framsätesspassagerare. I samverkan med säkerhetsbältena som håller fast kropparna bidrar de främre krockkuddarna till att minska skadorna på förarens och framsätesspassagerarens huvud och bröst. Krockkudden på passagerarsidan löser ut även om den främre passagerarstolen är tom.

Använd alltid säkerhetsbältet på rätt sätt.

 **VARNING**

Det finns risk för dödsfall eller svåra skador om föraren eller framsätesspassageraren sitter för nära ratten eller instrumentbrädans nedre del då krockkudden blåses upp. Toyota rekommenderar därför med skärpa att:

- Föraren sitter så långt från ratten som möjligt utan att kontrollen över bilen påverkas.
- Framsätesspassageraren sitter så långt från instrumentbrädan som möjligt.
- Alla som färdas i bilen alltid sitter rätt fastspända med respektive bälten.

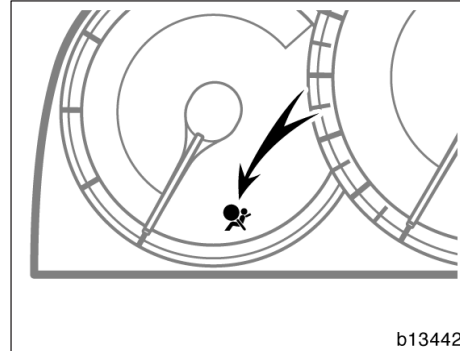

Indikeringslampan tänds i läge IG-ON. Den slocknar efter cirka sex sekunder. Detta innebär att framsätets krockkuddesystem fungerar korrekt.

Kontrollsystemet övervakar funktionen hos sensorerna till det centrala krockkuddesystemet, de främre krockkuddarna, sidokrockkuddarna, sido- och sidokrockgardinerna, sidokrockgardinerna, förarsätets läge, strömbrytaren till förarplatsens bälteslås, indikeringslampan till manuell in/urkoppling av krockkuddarna "AIRBAG OFF", bältessträckarna i framsätet, uppblåsningsanordningar, varningslampor, kablage och spänningskällor. (Närmare information finns i avsnittet "Kontrollampor och varningssummer" på sid 149 i del 1-5.)

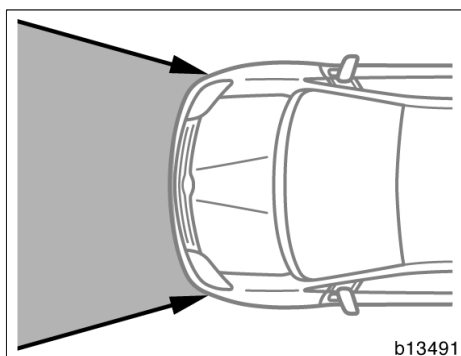

Krockkuddesystemet är avsett att utlösas vid en kraftig stöt i fronten inom det skuggade området mellan pilarna i bilden.

Krockkuddarna utlöses om kollisionskraften överstiger en viss tröskel, motsvarande en frontalkrock i cirka 25 km/h mot ett fast hinder som inte ger efter eller deformerar.

Om kraften i kollisionen understiger den givna gränsvärdet är det inte säkert att framsätets krockkuddar utlöses.

Denna lägsta hastighet vid vilken utlösning sker kan emellertid vara betydligt högre om bilen kör på ett föremål som deformerar eller flyttar sig, t.ex. en parkerad bil eller trafikskylt, eller vid en kollision där fronten av bilen kläms fast under lastbryggan på en lastbil eller liknande.

Om stöten är svagare än ovan angivet värde kommer krockkuddar och bältessträckare inte att utlösas alls.

Även i bil med krockkudde måste säkerhetsbälte alltid användas.

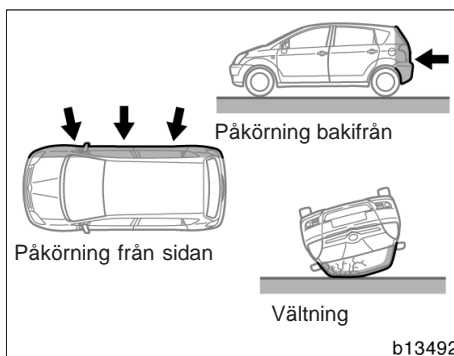

Krockkuddarna fram är inte avsedda att utlösas om bilen är utsatt för påkörning från sidan eller bakifrån, om bilen välter eller om den blir påkörd i låg hastighet framifrån.

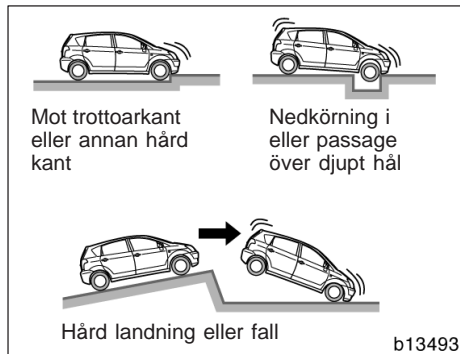

Framsätets krockkuddar kan lösas ut om bilens underrede utsätts för en kraftig stöt. Några exempel visas på bilden.

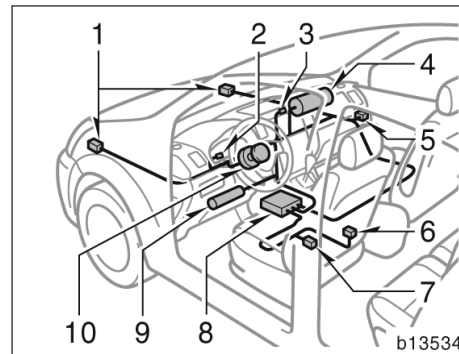

Krockkuddesystemet består i huvudsak av följande komponenter vars placering framgår av bilden.

1. Sensorer i fronten
2. Varningslampa, krockkuddesystemet
3. "AIRBAG OFF" indikeringslampa, krockkudde urkopplad
4. Krockkuddemodul på passagerarsidan (krockkudde och uppblåsningseenhet)
5. Manuell i- och urkoppling, krockkudde
6. Strömbrytare för förarplatsens bälteslås
7. Sensor för förarplatsens körställning
8. Krockkuddesensor
9. Knäckrockkuddemodul på förarsidan (krockkudde och uppblåsningseenhet)
10. Krockkuddemodul på förarsidan (krockkudde och uppblåsningseenhet)

Sensorenheten består av kontrollsensor och krockkuddesensor.

Vid en kraftig frontalkollision känner sensorerna av hastighetsminskningen så att systemet aktiverar krockkuddarnas uppblåsninganordningar. En kemisk reaktion startas i uppblåsningseenheterna och krockkuddarna blåses upp mycket snabbt med ofarlig gas. Den uppblåsta krockkudden fångar upp förarens eller passagerarens rörelse framåt.

När krockkuddarna blåses upp hörs en ganska skarp smäll och dessutom frigörs rök och damm tillsammans med den giftfria gasen. Denna rök tyder inte på att det brinner i bilen. Röken/gasen är helt ofarlig men den som har ömtålig hud kan känna viss hudirritation. Tvätta dig därför snarast om du fått rester av röken/gasen på huden för att förebygga eventuell hudirritation.

Krockkuddarna måste blåsas upp på bråkdelar av en sekund, och det krävs därför stor kraft för att blåsa upp dem. Eftersom systemet är konstruerat för att minska skadorna vid allvarliga olyckor kan det emellertid orsaka mindre hudskador och blåmärken.

Delar av krockkuddemodulen (rattnavet, nedre delen av instrumentpanelen) kan fortfarande vara heta efter flera minuter, men själva krockkuddarna blir inte heta. Krockkuddarna är endast avsedda att blåsas upp en gång.

Vid en kollision som är så kraftig att krockkuddarna blåses upp kan vindrutan krossas när bilen deformeras. I bilar med krockkudde på passagerarsidan kan vindrutan också skadas då den tar upp en del av kraften från den expanderande krockkudden.

VARNING

- **Krockkuddesystemet är uteslutande avsett som komplement till förarens och framsätesspassagerarens bilbälten. Personerna i framsätet kan dödas eller skadas svårt av krockkuddarna när de blåses upp om de inte använder säkerhetsbältena. Vid en plötslig inbromsning omedelbart före en krock kan föraren och framsätesspassageraren glida framåt i stolarna så att de hamnar omedelbart framför krockkuddarna som sedan kan lösas ut vid kollisionen. För att ha maximalt skydd vid en olycka måste föraren och alla passagerare använda säkerhetsbältet på rätt sätt. Ett ordentligt påsatt säkerhetsbälte minskar risken för dödsfall och svåra skador och även för att slungas ut ur bilen vid en olycka. Anvisningar och försiktighetsåtgärder i samband med användning av säkerhetsbältena finns i avsnittet "Säkerhetsbälten" på sid 63 i denna del.**
- **Spädbarn och småbarn som sitter fel och/eller är dåligt fastspända kan dödas eller skadas svårt då krockkuddarna blåses upp. Barn som är för små för att använda säkerhetsbälte skall sitta rätt fastspända i bilbarnstol. Toyota rekommenderar starkt att spädbarn och småbarn alltid placeras i baksätet och spänns fast på rätt sätt. Baksätet är den säkraste platsen för spädbarn och småbarn. Ytterligare anvisningar om installation av bilbarnstol finns i avsnittet "Bilbarnstol" på sid 101 i denna del.**

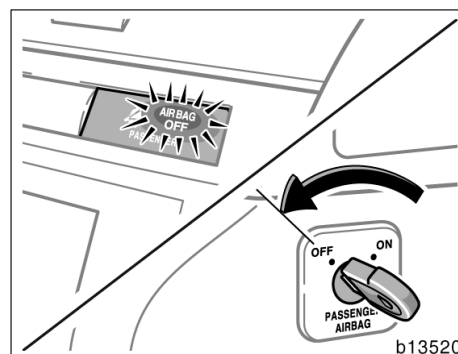
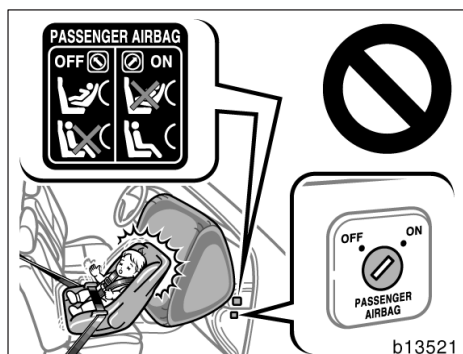

- **Bakåtvänd barnstol:** Placera aldrig en bakåtvänd bilbarnstol i framsätet om det manuella in/urkopplingsreglaget är i läge "ON". Om en olycka skulle inträffa kan den explosiva uppblåsningen av krockkudden på passagerarsidan döda eller skada barnet mycket allvarligt. En varningsdekal på instrumentpanelen på passagerarsidan är avsedd som påminnelse om att aldrig placera en bakåtvänd barnstol i framsätet.

Din bil har ett reglage för manuell i- och urkoppling av krockkudde. När du vrider reglaget till läge "ON" aktiveras krockkuddarna fram och på sidan av framsätesspassagerarplatsen. När du vrider reglaget till läge "OFF" kopplas de ur. Indikeringslampan tänds för att bekräfta att krockkuddarna har kopplats ur.

Se vidare "Manuellt i- och urkopplingsystem, krockkudde" på sid 90 i den här delen.

VARNING

- Du måste koppla ur krockkuddarna fram och på sidan av framsätesspassagerarplatsen om det är oundvikligt att en bilbarnstol placeras på den platsen.
- Placera aldrig en bakåtvänd bilbarnstol i på framsätesspassagerarens plats om krockkuddarna är aktiverade. Annars kan den explosiva uppblåsningen av krockkuddarna på passagerarsidan döda eller skada barnet mycket allvarligt.
- Om ingen bilbarnstol är installerad på framsätesspassagerarplatsen skall krockkuddarna vara aktiverade för att passageraren i framsätet skall undvika livshotande eller allvarliga skador. Kontrollera att indikeringslampan "AIRBAG OFF" är släckt.

- Om krockkuddarna urkopplas kan funktionen hos krockkuddesystemet reduceras i vissa olyckor och öka sannolikheten av allvarliga eller livshotande skador på passageraren i framsätet.

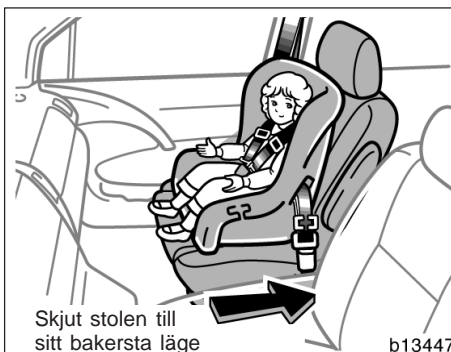

VARNING

- Bara om du absolut måste placera en framåtvänd bilbarnstol i framsätet skall sätet av säkerhetsskäl flyttas så långt bakåt, från krockkudden som möjligt. Skjut i så fall stolen till sitt bakersta läge. En krockkudde blåses upp med våldsam kraft och kan ge barnet livsfarliga skador.
- Låt inte ett barn, även om det sitter i en bilbarnstol, luta sig mot dörrarna eller mot sidan av ryggstödet i en bil som har sidokrockkuddar eller i en bil som har sidokrockkuddar och sidokrockgardiner. Om sidokrockkudden och/eller sidokrockgardinen blåses upp kan barnet få livsfarliga skador om det sitter för nära dörren.
- Ytterligare anvisningar om installation av bilbarnstol finns i avsnittet "Bilbarnstol" på sid 101 i denna del.

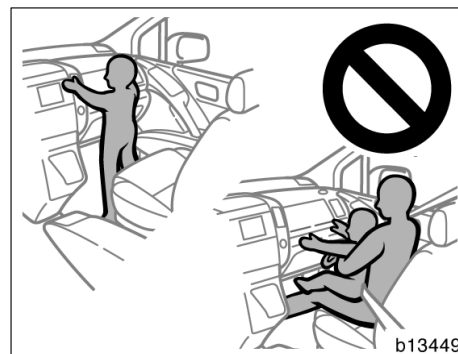

 **VARNING**

- Sitt inte på kanten av sätet och luta dig inte över instrumentbrädan under färd eftersom krockkuddarna fram blåses upp med våldsam kraft och hastighet. Den som sitter för nära riskerar att få livsfarliga skador. Sitt alltid upprätt och väl lutad mot ryggstödet. Använd alltid bilbältet på rätt sätt.

- Låt inte barn stå upp eller stå på knä på framsätet eftersom krockkuddarna i framsätet blåses upp med våldsam kraft och hastighet. Barnet riskerar då att få livsfarliga skador.
- Åk inte med ett barn i knät eller i armarna. Använd en bilbarnstol som monteras i baksätet. Ytterligare anvisningar om installation av bilbarnstol finns i avsnittet "Bilbarnstol" på sid 101 i denna del.

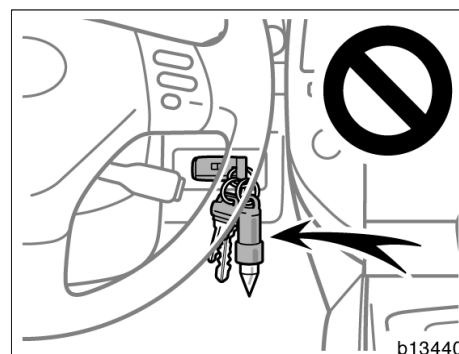
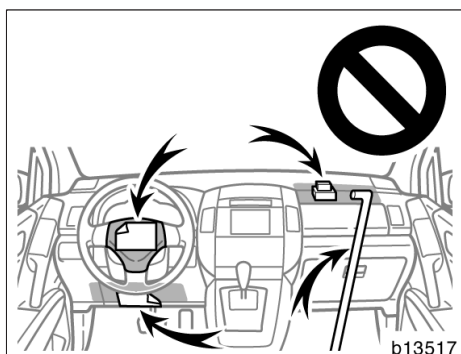

- Lägga inga föremål och låt inte husdjur åka på instrumentbrädan, vid instrumentpanelens nedre del eller framför den del av rattdynan som innehåller krockkudden. Installera heller inga tillbehör, t.ex. turbo-timer, på dessa platser. Uppblåsningen av krockkudden kan hindras. De kan också orsaka mycket allvarliga skador när de med mycket stor kraft slungas bakåt i kupén. Föraren och framsätesspassageraren skall inte heller hålla något i armarna eller ha något på knät.

- Tag inte bort och ändra inte på några kablar. Du får inte ta bort, ändra, slå på eller öppna delar såsom rattdyna, ratt, rattstångskåpa, skydd för krockkudden på passagerarsidan, framsätesspassagerarens krockkudde, knäckrockkudden på förarplatsen eller krockkuddesensorn. Om man manipulerar dessa detaljer kan krockkudden plötsligt blåsas upp eller systemet sättas ur funktion vilket medför risk för livsfarliga skador.

- Sätt inte fast tunga, vassa eller hårda föremål, t.ex. nycklar eller tillbehör i nyckelhålet. Sådana föremål kan begränsa kräckrockkuddens utlösning eller slungas in i kupén av kraften av en utlösande krockkudde och utgöra en fara.

Följ dessa instruktioner för att undvika svåra eller livshotande personskador. Kontakta en auktoriserad Toyota-återförsäljare eller -verkstad eller annan verksamhet med motsvarande kvalifikationer och utrustning beträffande eventuella reparationer eller ändringar.

OBSERVERA

Utför inte någon av följande ändringar utan att först ha kontaktat en auktoriserad Toyota-återförsäljare eller verkstad eller annan verksamhet med motsvarande kvalifikationer och utrustning. Ändringar av detta slag kan i vissa fall påverka framsätets krockkuddefunktion.

- ◆ *Montering av elektronisk utrustning som mobil kommunikationsradio, kassettbandspelare eller CD-spelare.*
- ◆ *Ändring av bilens fjädringssystem.*
- ◆ *Ändring av framvagnsstrukturen.*
- ◆ *Montering av grillskydd (viltskydd eller liknande), snöplog, vinsch eller annan utrustning på framvagnen.*
- ◆ *Reparation av eller i närheten av framskärmarna, framvagnens ytterkanter, konsolen, rattstången, ratten, instrumentpanelens nedre del eller instrumentbrädan i närheten av framsätesspassagerarens krockkudde.*

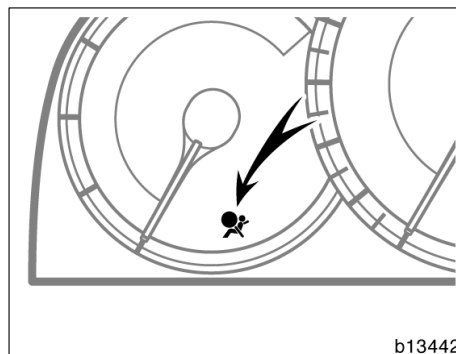

Framsätets krockkuddesystem är försett med en indikeringslampa som informerar föraren om eventuella problem. Följande tyder på att krockkuddesystemet inte fungerar som det skall. Kontakta snarast en auktoriserad Toyota-återförsäljare eller verkstad eller annan verksamhet med motsvarande kvalifikationer och utrustning för reparation.

- När läge IG-ON har valts tänds indikeringslampan inte, eller också förblir den tänd.
- Lampan tänds under körning.

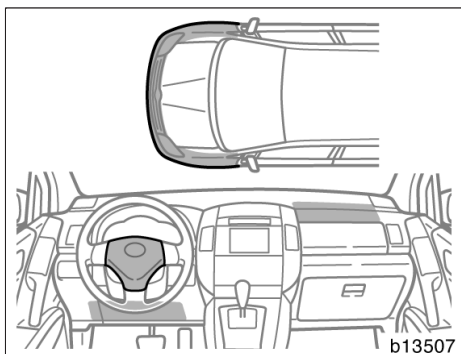

Om något av följande inträffar skall du snarast kontakta en auktoriserad Toyota-återförsäljare eller -verkstad eller annan verksamhet med motsvarande kvalifikationer:

- Framsätets krockkuddar har löst ut.
- Om frampartiet på bilen (det skuggade partiet på bilden) blivit utsatt för en skada men inte så kraftig att framsätets krockkuddesystem löst ut.
- Rattdynan, skyddet för passagerarsidans krockkudde eller instrumentpanelens nedre del (skuggade på bilden) är repade, spruckna eller skadade på annat sätt.

OBSERVERA

Lossa inte batterikablarna utan att först ha kontaktat en auktoriserad Toyota-återförsäljare eller -verkstad eller annan verksamhet med motsvarande kvalifikationer och utrustning.

Sidokrockkuddar

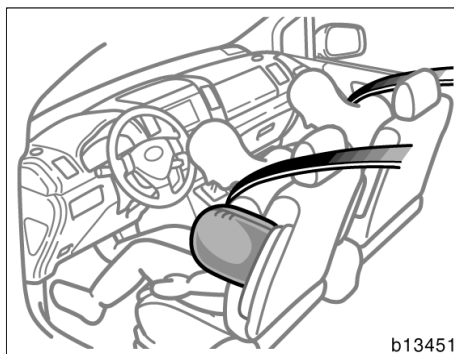

Sidokrockkuddarna är avsedda att ge föraren och framsätesspassageraren ytterligare skydd mot skador, utöver det skydd som ges av bilbältena.

Vid en kraftig kollision från sidan blåses krockkuddarna upp och bidrar i samverkan med bältena till en minskning av skaderisken. Sidokrockkuddarna minskar risken att föraren eller passageraren får skador på bröstet. Sidokrockkudden på passagerarsidan löser ut även om den främre passagerarstolen är tom.

Använd alltid säkerhetsbältet på rätt sätt.

! VARNING

En sidokrockkudde blåses upp med våldsamt kraft. För att undvika livshotande eller svåra skador skall förare och framsätesspassagerare:

- Använda säkerhetsbältena på rätt sätt.
- Sitta rätt i stolarna, ha ryggstöden uppresta och väl lutade mot ryggstöden.

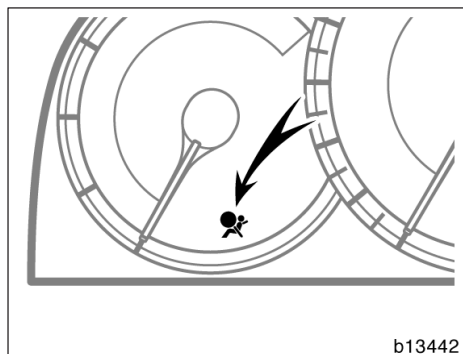

Indikeringslampan tänds i läge IG-ON. Den slocknar efter cirka sex sekunder. Detta innebär att sidokrockkuddesystemet fungerar som det skall.

Kontrollsystemet övervakar funktionen hos sensorerna till det centrala krockkuddesystemet, de främre krockkuddarna, sidokrockkuddarna, sido- och sidokrockgardinerna, sidokrockgardinerna, förarsätets läge, strömbrytaren till förarplatsens bälteslås, indikeringslampan till manuell in/urkoppling av krockkuddarna "AIRBAG OFF", bältessträckarna i framsätet, uppblåsningsanordningar, varningslampor, kablage och spänningskällor. (Närmare information finns i avsnittet "Kontrollampor och varningssummer" på sid 149 i del 1-5.)

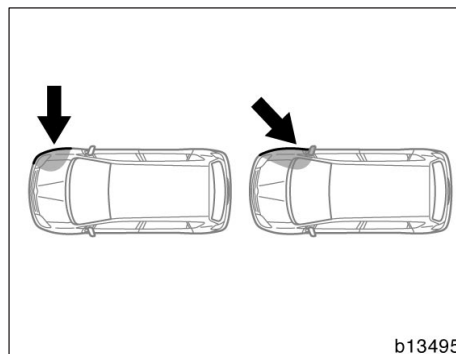

Sidokrockkuddesystemet reagerar eventuellt ej om bilen blir påkörd snett från sidan eller träffas på någon annan del än passagerarutrymmet, som bilden visar.

Sidokrockkuddarna är konstruerade så att de utlöses när det främre passagerarutrymmet utsätts för en kraftig påkörning från sidan.

Även i bil med krockkudde måste säkerhetsbälte alltid användas.

Corolla Verso_SW (L/O 0402)

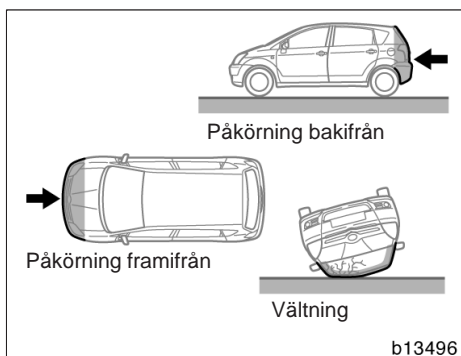

Sidokrockkuddarna är inte avsedda att utlösas om bilen är utsatt för påkörning framifrån eller bakifrån, om bilen rullar runt eller om den blir påkörd i låg hastighet från sidan.

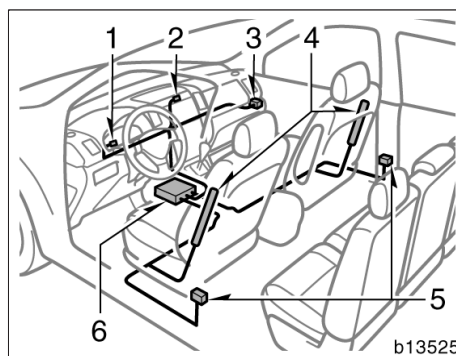

Sidokrocksystemet består i huvudsak av följande delar och placeringen framgår av bilden ovan.

1. Varningslampa, krockkuddesystemet
2. "AIRBAG OFF" indikeringslampa, krockkudde urkopplad
3. Manuell i- och urkoppling, krockkudde
4. Moduler i sidokrockkuddesystemet (krockkudde och uppblåsningsenhet)
5. Sensorer för sidokrockkuddar
6. Krockkuddesensor

Sidokrockkuddesystemet styrs av den centrala sensorenheten. Sensorenheten består av kontrollsensor och krockkuddesensor.

Vid en kraftig sidokollision reagerar sensorerna på stöten och utlöser tändaren till sidokrockkudden. En kemisk reaktion startas i uppblåsningsenheterna och krockkuddarna blåses upp mycket snabbt med ofarlig gas. Den uppblåsta krockkudden fångar upp förarens eller passagerarens rörelse i sidled.

När krockkuddarna blåses upp hörs en ganska skarp smäll och dessutom frigörs rök och damm tillsammans med den giftfria gasen. Denna rök tyder inte på att det brinner i bilen. Röken/gasen är helt ofarlig men den som har ömtålig hud kan känna viss hudirritation. Tvätta dig därför snarast om du fått rester av röken/gasen på huden för att förebygga eventuell hudirritation.

Krockkuddarna måste blåsas upp på bråkdelar av en sekund, och det krävs därför stor kraft för att blåsa upp dem. Eftersom systemet är konstruerat för att minska skadorna vid allvarliga olyckor kan det emellertid orsaka mindre hudskador och blåmärken.

Framstolarna kan vara varma under flera minuter efter utlösning, men själva krockkuddarna blir inte heta. Krockkuddarna är endast avsedda att blåsas upp en gång.



VARNING

- Krockkuddesystemet är konstruerat uteslutande som komplement till förarens och framsätesspassagerarens bilbälten. För att ha maximalt skydd vid en olycka måste föraren och alla passagerare använda säkerhetsbältet på rätt sätt. Ett ordentligt påsatt säkerhetsbälte minskar risken för dödsfall och svåra skador och även för att slungas ut ur bilen vid en olycka. Anvisningar och försiktighetsåtgärder i samband med användning av säkerhetsbältena finns i avsnittet "Säkerhetsbälten" på sid 63 i denna del.
- Spädbarn och småbarn som sitter fel och/eller är dåligt fastspända kan dödas eller skadas svårt då krockkuddarna blåses upp. Barn som är för små för att använda säkerhetsbälte skall sitta rätt fastspända i bilbarnstol. Toyota rekommenderar starkt att spädbarn och småbarn alltid placeras i baksätet och spänns fast på rätt sätt. Baksätet är den säkraste platsen för spädbarn och småbarn. Ytterligare anvisningar om installation av bilbarnstol finns i avsnittet "Bilbarnstol" på sid 101 i denna del.

- Låt inte ett barn luta huvudet eller någon annan kroppsdel mot framdörren eller mot stolsytan där sidokrockkudden blåses upp även om han/hon sitter i en bilbarnstol. En sidokrockkudde blåses upp med våldsam kraft och kan orsaka livsfarliga skador. Ytterligare anvisningar om installation av bilbarnstol finns i avsnittet "Bilbarnstol" på sid 101 i denna del.

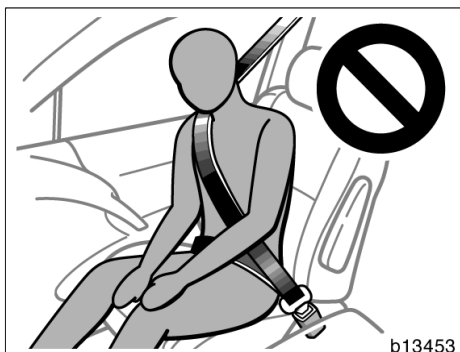

- Sitt inte lutad mot en framdörr. En sidokrockkudde blåses upp mycket snabbt och med våldsamt kraft. Den som sitter för nära riskerar att få svåra eller livshotande skador. Var extra försiktig om småbarn finns i bilen.
- Sitt rakt och luta dig bakåt mot ryggstödet. Fördela kroppsvikten jämnt över hela sätet. Belasta inte ytterkanten av främre ryggstöden och tryck inte hårt på dem om de är försedda med sidokrockkudde.

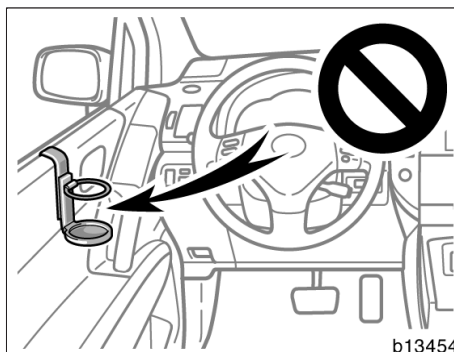

- Häng inte en burkhållare eller liknande på dörren. Om sidokrockkudden blåses upp kommer burkhållaren eller andra föremål att kastas åt sidan med mycket stor kraft och orsaka personskador. Detta kan leda till att sidokrockkudden inte fungerar när den behövs vilket kan orsaka livshotande skador. Föraren och framsätesspassageraren skall inte heller hålla något i armarna eller ha något på knät.
- Använd inga tillbehör på stolarna som kan hindra uppblåsningen av sidokrockkuddarna och orsaka livshotande personskador. Följden kan bli att utlösningen inte sker på rätt sätt eller risk för livsfarliga eller svåra skador.
- Utför inga ändringar av framstolar som innehåller sidokrockkuddar, eller stolarnas klädsel. Byt inte heller ut stolar som innehåller sidokrockkuddar. Det finns stor risk att systemet plötsligt och oväntat utlöses med livsfarliga personskador som följd, eller att systemet inte fungerar när det behövs.

Följ dessa instruktioner för att undvika svåra eller livshotande personskador. Kontakta en auktoriserad Toyota-återförsäljare eller -verkstad eller annan verksamhet med motsvarande kvalifikationer och utrustning beträffande eventuella reparationer eller ändringar.

OBSERVERA

Utför inte någon av följande ändringar utan att först ha kontaktat en auktoriserad Toyota-återförsäljare eller -verkstad eller annan verksamhet med motsvarande kvalifikationer och utrustning. Ändringar av detta slag kan i vissa fall påverka sidokrockkuddarnas funktion.

- ◆ *Montering av elektronisk utrustning som mobil kommunikationsradio, kassettbandspelare eller CD-spelare.*
- ◆ *Ändring av bilens fjädringssystem.*
- ◆ *Ändring av bilens konstruktion i sidan av passagerarutrymmet.*
- ◆ *Reparation på eller intill mittkonsolen, eller på framsätet.*

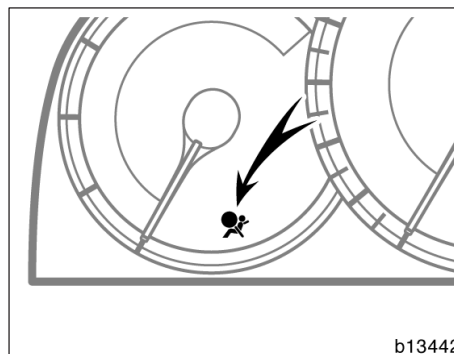

Krockkuddesystemet är försett med en varningslampan som informerar föraren om eventuella problem. Följande tyder på att krockkuddesystemet inte fungerar som det skall. Kontakta snarast en auktoriserad Toyota-återförsäljare eller -verkstad eller annan verksamhet med motsvarande kvalifikationer och utrustning för reparation.

- När läge IG-ON har valts tänds indikatorlampan inte, eller också förblir den tänd.
- Varningslampan tänds eller blinkar under körning.

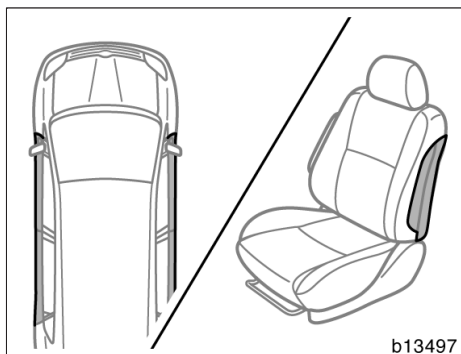

Om något av följande inträffar skall du snarast kontakta en auktoriserad Toyota-återförsäljare eller -verkstad eller annan verksamhet med motsvarande kvalifikationer:

- Sidokrockkuddarna har löst ut.
- Om dörrpartierna (skuggade på bilden) har blivit utsatt för en skada men inte så kraftig att sidokrockkuddarna löst ut.
- Om sidan på ryggstöden där sidokrockkudden sitter (skuggade partier på bilden) har blivit repad, sprucken eller på annat sätt skadad.

OBSERVERA

Lossa inte batterikablarna utan att först ha kontaktat en auktoriserad Toyota-återförsäljare eller -verkstad eller annan verksamhet med motsvarande kvalifikationer och utrustning.

Manuellt i- och urkopplingssystem, krockkudde (framsätesspassagerare)

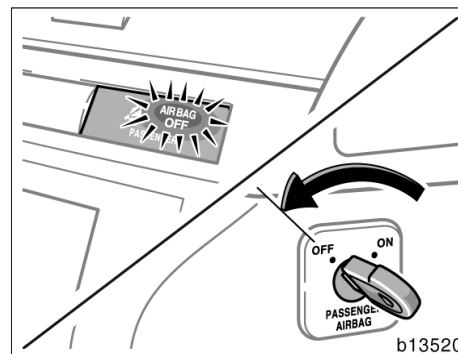

I/urkopplingssystemet för krockkuddar består av en manuell till/frånkontakt och en indikeringslampa. Kontakten kopplar endast ur krockkuddarna fram och på sidan av passagerarplatsen i framsätet. Indikeringslampan "AIRBAG OFF" tänds när krockkuddarna är urkopplade. Koppla bara ur krockkuddarna när en bakåtvänd bilbarnstol oundvikligen måste installeras på framsätesspassagerarens plats.

Kontakten till manuell i/urkoppling av krockkuddarna på instrumentpanelen på framsätesspassagerarsidan och indikeringslampan "AIRBAG OFF" är placerade mitt på instrumentpanelen.

Innan du använder den manuella i/urkopplingskontakten ska du först stanna bilen och välja läge IG-OFF. Öppna dörren till framsätesspassagerarplatsen, sätt in den mekaniska nyckeln i nyckelhålet och vrid om. Vrid nyckeln till läge "OFF" för att koppla ur krockkuddarna. Indikeringslampan "AIRBAG OFF" tänds för att bekräfta att krockkuddarna har kopplats ur när läge IG-ON är valt. (Se följande beskrivningar beträffande indikeringslampan.) Kom ihåg att ta bort nyckeln från låscylindern.

Modeller med sidokrockgardiner—Detta system kan inte koppla ur sidokrockgardinerna.

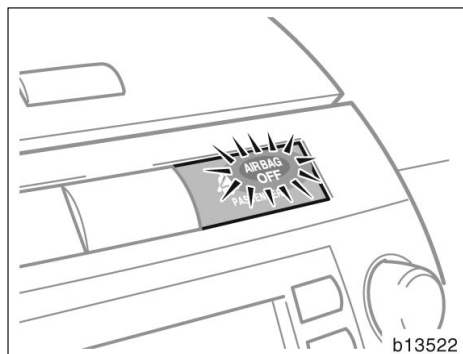

“AIRBAG OFF” indikeringslampan, krockkudde urkopplad

Indikeringslampan tänds i läge IG-ON. Den slocknar efter några sekunder. Det bekräftar att det manuella i/urkopplingsystemet fungerar korrekt. Efter några sekunder tänds indikeringslampan igen om kontakten är i läge “OFF” och krockkuddarna urkopplade.

Kontakta en auktoriserad Toyota-återförsäljare eller -verkstad eller annan verkstad med motsvarande kvalifikationer och utrustning om något av följande inträffar:

- Indikeringslampan tänds inte när läge IG-ON är valt.
- Lampan förblir tänd även om den manuella i/urkopplingskontakten har vridits till läge “ON”.
- Låscylindern kan inte vridas om.
- Varningslampan för krockkuddesystemet förblir tänd vare sig indikeringslampan “AIRBAG OFF” är tänd eller ej.

VARNING

- Du måste koppla ur krockkuddarna fram och på sidan av framsätesspassagerarplatsen om det är oundvikligt att en bilbarnstol placeras på den platsen.
- Placera aldrig en bakåtvänd bilbarnstol i på framsätesspassagerarens plats om krockkuddarna är aktiverade. Annars kan den explosiva uppblåsningen av krockkuddarna på passagerarsidan döda eller skada barnet mycket allvarligt.
- Om ingen bilbarnstol är installerad på framsätesspassagerarplatsen skall krockkuddarna vara aktiverade för att passageraren i framsätet skall undvika livshotande eller allvarliga skador. Kontrollera att indikeringslampan “AIRBAG OFF” är släckt.
- Om krockkuddarna urkopplas kan funktionen hos krockkuddesystemet reduceras i vissa olyckor och öka sannolikheten av allvarliga eller livshotande skador på passageraren i framsätet.

För ytterligare information, se “Krockkudde för förare och framsätesspassagerare, knäckrockkudde för föraren” på sid 74 i denna del.

Sidokrockkuddar och sidokrockgardiner

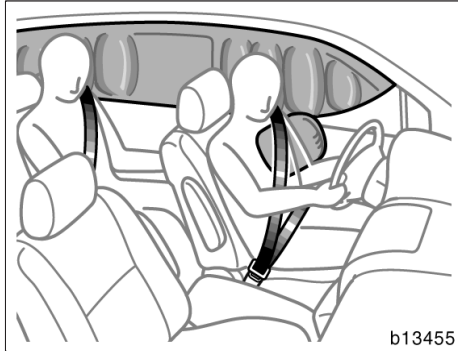

Sidokrockkuddar och sidokrockgardiner är avsedda att ge föraren och framsätesspassageraren samt passagerarna på baksätets ytterplatser ytterligare skydd mot skador, utöver det skydd som ges av bilbältena.

Vid en kraftig kollision från sidan blåses sidokrockkuddarna och sidokrockgardinerna upp och bidrar, i samverkan med säkerhetsbältena, till en minskning av skaderisken. Sidokrockkuddarna bidrar till minskade skador på förarens eller framsätesspassagerarens bröst; sidokrockgardinerna bidrar till minskade skador på förarens och framsätesspassagerarens huvud, eller på huvudet på passagerarna på baksätets ytterplatser. Sidokrockkuddar och sidokrockgardiner på passagerarsidan löser ut även om den främre passagerarstolen är tom.

Sidokrockgardinerna kan lösas ut även om sidokrockkuddarna inte aktiveras.

Använd alltid säkerhetsbältet på rätt sätt.

VARNING

Sidokrockkuddar och sidokrockgardiner blåses upp med våldsam kraft. För att undvika livshotande eller svåra skador skall förare, framsätesspassagerare samt passagerarna på baksätets ytterplatser:

- Använda säkerhetsbältena på rätt sätt.
- Sitta rätt i stolarna, ha ryggstöden uppresta och väl lutade mot ryggstöden.

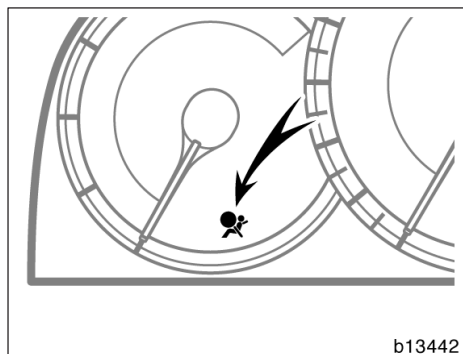

Indikeringslampan tänds i läge IG-ON. Den slocknar efter cirka sex sekunder. Detta innebär att sidokrockkuddar och sidokrockgardiner fungerar som de skall.

Kontrollsystemet övervakar funktionen hos sensorerna till det centrala krockkuddesystemet, de främre krockkuddarna, sidokrockkuddarna, sido- och sidokrockgardinerna, sidokrockgardinerna, förarsätets läge, strömbrytaren till förarplatsens bälteslås, indikeringslampan till manuell in/urkoppling av krockkuddarna "AIRBAG OFF", bältessträckarna i framsätet, uppblåsningsanordningar, varningslampor, kablage och spänningskällor. (Närmare information finns i avsnittet "Kontrollampor och varningssummer" på sid 149 i del 1-5.)

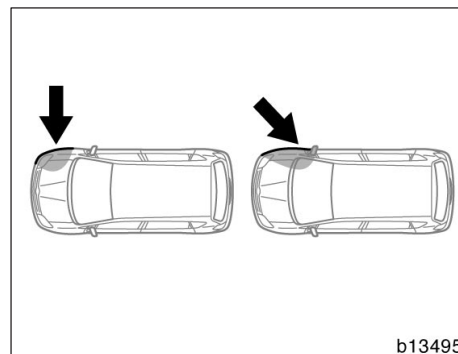

Sidokrockkudde- och sidokrockgardinssystemet aktiveras eventuellt ej om bilen blir påkörd snett från sidan eller träffas på någon annan del än passagerarutrymmet, som bilden visar.

Sidokrockkuddarna och sidokrockgardinerna är konstruerade så att de utlöses när det främre passagerarutrymmet utsätts för en kraftig påkörning från sidan.

Även i bil med krockkudde måste säkerhetsbälte alltid användas.

Corolla Verso_SW (L/O 0402)

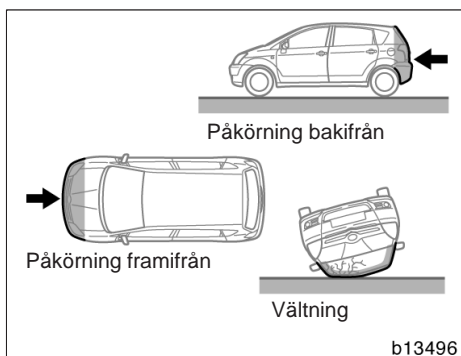

Sidokrockkuddarna och sidokrockgardinerna är inte avsedda att utlösas om bilen utsätts för påkörning framifrån eller bakifrån, om bilen rullar runt eller om den blir påkörd i låg hastighet från sidan.

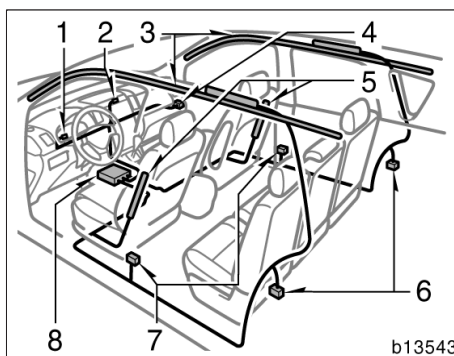

Sidokrockkudde- och sidokrockgardinsystemet består i huvudsak av följande delar och placeringen framgår av bilden ovan.

1. Varningslampa, krockkuddesystemet
2. "AIRBAG OFF" indikeringslampa, krockkudde urkopplad
3. Moduler i sidokrockgardinsystemet (krockkudde och uppblåsningsenhet)
4. Manuell i- och urkoppling, krockkudde
5. Moduler i sidokrockkuddesystemet (krockkudde och uppblåsningsenhet)
6. Sensorer i sidokrockgardinsystemet
7. Givare till sidokrockkuddar och sidokrockgardiner
8. Krockkuddesensor

Systemet för sidokrockkuddar och sidokrockgardiner styrs av den centrala sensorenheten. Sensorenheten består av kontrollsensor och krockkuddesensor.

Vid en kraftig sidokollision reagerar givarna på stöten och utlöser tändaren till sidokrockkuddarna och sidokrockgardinerna. En kemisk reaktion startas i uppblåsningsenheterna och krockkuddarna blåses upp mycket snabbt med ofarlig gas. Den uppblåsta krockkudden fångar upp förarens eller passagerarens rörelse i sidled.

När krockkuddarna blåses upp hörs en ganska skarp smäll och dessutom frigörs rök och damm tillsammans med den giftfria gasen. Denna rök tyder inte på att det brinner i bilen. Röken/gasen är helt ofarlig men den som har ömtålig hud kan känna viss hudirritation. Tvätta dig därför snarast om du fått rester av röken/gasen på huden för att förebygga eventuell hudirritation.

Krockkuddarna måste blåsas upp på bråkdelar av en sekund, och det krävs därför stor kraft för att blåsa upp dem. Eftersom systemet är konstruerat för att minska skadorna vid allvarliga olyckor kan det emellertid orsaka mindre hudskador och blåmärken.

Framsätena såväl som delar av de främre och bakre dörrstolparna samt taket kan vara heta i flera minuter, men själva krockkuddarna blir inte heta. Krockkuddarna är endast avsedda att blåsas upp en gång.

VARNING

- Sidokrockkuddarna och sidokrockgardinerna är uteslutande avsedda att utgöra ett komplement till säkerhetsbältena som föraren, framsätesspassageraren och passagerarna på baksätets ytterplatser använder. För att ha maximalt skydd vid en olycka måste föraren och alla passagerare använda säkerhetsbältet på rätt sätt. Ett ordentligt påsatt säkerhetsbälte minskar risken för dödsfall och svåra skador och även för att slungas ut ur bilen vid en olycka. Anvisningar och försiktighetsåtgärder i samband med användning av säkerhetsbältena finns i avsnittet "Säkerhetsbälten" på sid 63 i denna del.

- Spädbarn och småbarn som sitter fel och/eller är dåligt fastspända kan dödas eller skadas svårt då krockkuddarna blåses upp. Barn som är för små för att använda säkerhetsbälte skall sitta rätt fastspända i bilbarnstol. Toyota rekommenderar starkt att spädbarn och småbarn alltid placeras i baksätet och spänns fast på rätt sätt. Baksätet är den säkraste platsen för spädbarn och småbarn. Ytterligare anvisningar om installation av bilbarnstol finns i avsnittet "Bilbarnstol" på sid 101 i denna del.

- Låt inte ett barn luta huvudet eller någon annan kroppsdel mot framdörren eller mot den del av stolen, främre stolpen och taket där sidokrockkuddar och sidokrockgardiner blåses upp även om han/hon sitter i en bilbarnstol. Sidokrockkuddar och sidokrockgardiner blåses upp med våldsam kraft och kan ge barnet livshotande skador. Ytterligare anvisningar om installation av bilbarnstol finns i avsnittet "Bilbarnstol" på sid 101 i denna del.

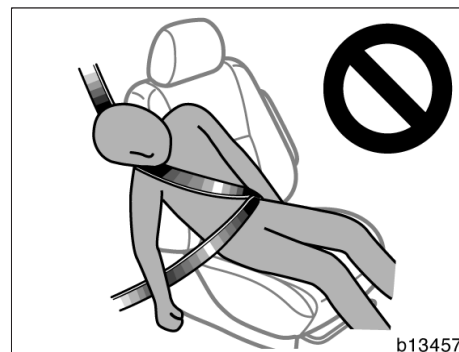
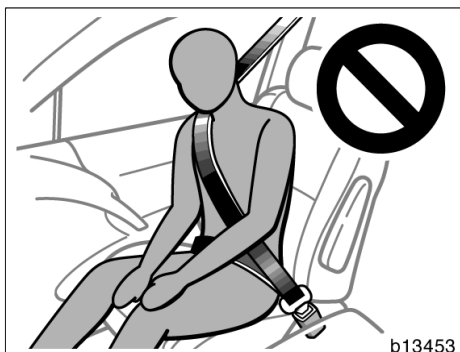

- Sitt inte lutad mot en framdörr medan bilen är i gång. En sidokrockkudde och sidokrockgardin blåses upp mycket snabbt och med våldsam kraft. Den som sitter för nära riskerar att få livsfarliga skador. Var extra försiktig om småbarn finns i bilen.

- Sitt rakt och luta dig bakåt mot ryggstödet. Fördela kroppsvikten jämnt över hela sätet. Belasta inte eller tryck inte hårt på ytterkanten av framsätet där det finns sidokrockkuddar, på främre och bakre dörrstolpen samt den del av taket som innehåller en sidokrockgardin.

- Försök att inte ha huvudet nära området där sidokrockkudden och sidokrockgardinen blåses upp. Krockkuddarna blåses upp mycket snabbt och med våldsam kraft. Den som sitter för nära riskerar att få livsfarliga skador. Var extra försiktig om småbarn finns i bilen.

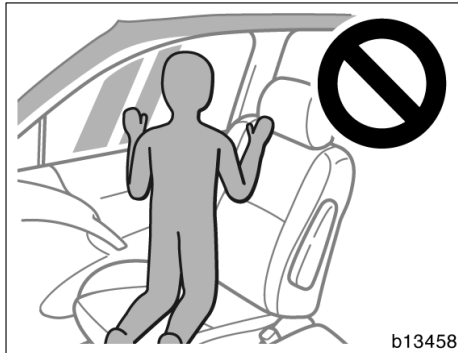

- Barn får inte stå på knäna på passagerarsätet i riktning mot passage-rardörren. Sidokrockkudden och sidokrockgardinen blåses upp mycket snabbt och med våldsam kraft. Barnet riskerar då att få livsfarliga skador.

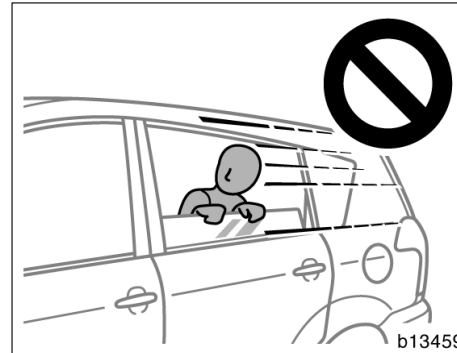

- Håll inte huvudet eller händerna utanför fönstret, och låt inte heller något barn göra det. Sidoskyddsgardiner utlöses som en explosion med våldsam kraft och kan ge livsfarliga skador.

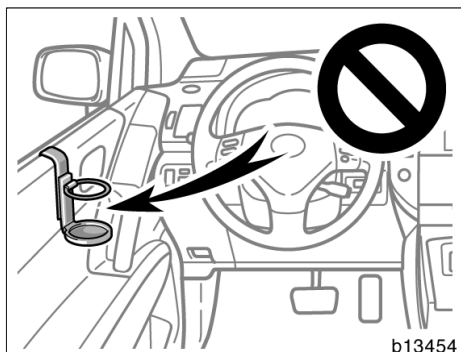

- Häng inte en burkhållare eller liknande på dörren. Om sidokrockkudden blåses upp kommer burkhållaren eller andra föremål att kastas åt sidan med mycket stor kraft och orsaka personsador. Detta kan leda till att sidokrockkudden inte fungerar när den behövs vilket kan orsaka livshotande skador. Föraren och framsätespassageraren skall inte heller hålla något i armarna eller ha något på knät.



- Placera inte en mikrofon eller något annat på eller intill området där sidoskyddsgardinen sitter, dvs vindrutan, fönstret i sidodörren, främre dörrstolpen och mittstolpen. Om sidoskyddsgardinen blåses upp kommer mikrofonen eller andra föremål att kastas åt sidan med mycket stor kraft. Detta kan leda till att sidoskyddsgardinen inte fungerar när den behövs vilket kan orsaka dödsfall eller livshotande skador.
- Häng inte en galge, tunga, vassa eller spetsiga föremål på rockhängaren. Om sidokrockgardinen blåses upp kommer sådana föremål att kastas åt sidan med mycket stor kraft och eventuellt kommer sidokrockgardinen inte att fungera som den skall. Häng kläder direkt på hängaren.
- Använd inga tillbehör på stolarna som kan hindra uppblåsningen av sidokrockkuddarna och orsaka livshotande personsador. Följden kan bli att utlösningen inte sker på rätt sätt eller risk för livsfarliga eller svåra skador.

- Utför inga ändringar av framstolar som innehåller sidokrockkuddar, eller stolarnas klädsel. Byt inte heller ut stolar som innehåller sidokrockkuddar. Det finns stor risk att systemet plötsligt och oväntat utlöses med livsfarliga personskador som följd, eller att systemet inte fungerar när det behövs.

- Tag inte isär och utför inga reparationer på de främre eller bakre dörrstolarna och den del av taket som innehåller sidokrockgardinerna. Sådant arbete kan göra att systemet plötsligt och oväntat utlöses med livsfarliga personskador som följd, eller att systemet inte fungerar när det behövs.

Följ dessa instruktioner för att undvika svåra eller livshotande personskador. Kontakta en auktoriserad Toyota-återförsäljare eller -verkstad eller annan verksamhet med motsvarande kvalifikationer och utrustning beträffande eventuella reparationer eller ändringar.

OBSERVERA

Utför inte någon av följande ändringar utan att först ha kontaktat en auktoriserad Toyota-återförsäljare eller -verkstad eller annan verksamhet med motsvarande kvalifikationer och utrustning. Ändringar av detta slag kan i vissa fall påverka funktionen hos sidokrockkuddarna och sidokrockgardinerna.

- ◆ *Montering av elektronisk utrustning som mobil kommunikationsradio, kassettbandspelare eller CD-spelare.*
- ◆ *Ändring av bilens fjädringssystem.*
- ◆ *Ändring av bilens konstruktion i sidan av passagerarutrymmet.*
- ◆ *Reparation på eller intill mittkonso-len.*

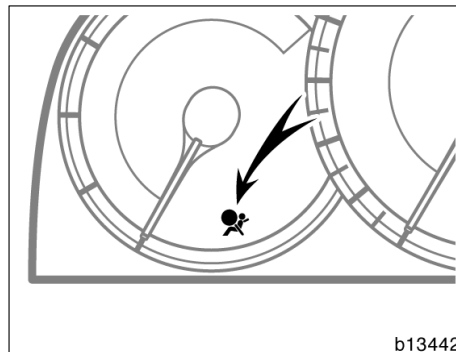

Systemet för sidokrockkuddar och sidokrockgardiner är försett med en servicelampa som informerar föraren om eventuella problem. Följande tyder på att krockkuddesystemet inte fungerar som det skall. Kontakta snarast en auktoriserad Toyota-återförsäljare eller -verkstad eller annan verksamhet med motsvarande kvalifikationer och utrustning för reparation.

- När läge IG-ON har valts tänds indikeringslampan inte, eller också förblir den tänd.
- Varningslampan tänds eller blinkar under körning.

Corolla Verso_SW (L/O 0402)

100

SÄTEN, BÄLTEN, RATT OCH SPEGLAR

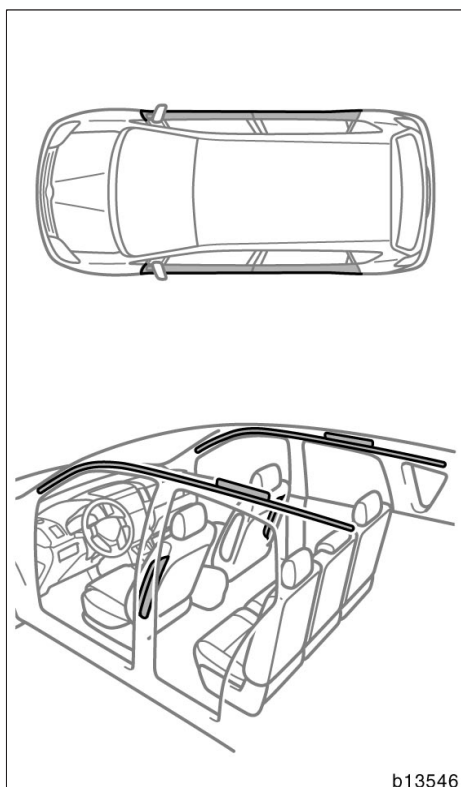

- Om klädseln på främre dörrstolpen, bakre dörrstolpen och takklädseln där sidokrockgardinen sitter (skuggade partier på bilden) har blivit repad, sprucken eller på annat sätt skadad.

OBSERVERA

Lossa inte batterikablarna utan att först ha kontaktat en auktoriserad Toyota-återförsäljare eller -verkstad eller annan verksamhet med motsvarande kvalifikationer och utrustning.

Om något av följande inträffar skall du snarast kontakta en auktoriserad Toyota-återförsäljare eller -verkstad eller annan verksamhet med motsvarande kvalifikationer:

- Om sidokrockkuddarna eller sidokrockgardinerna blivit utlösta.
- Om dörrpartiet (det skuggade partiet på bilden) har blivit utsatt för en skada men inte så kraftig att sidokrockkuddarna och sidokrockgardinerna löst ut.
- Om sidan på ryggstöden där sidokrockkudden sitter (skuggade partier på bilden) har blivit repad, sprucken eller på annat sätt skadad.

Bilbarnstol— —Försiktighetsåtgärder vid användning av bilbarnstol

Toyota rekommenderar starkt att bilbarnstol används för barn som är små nog att sitta i en sådan.

Barn som vuxit ur bilbarnstolen skall alltid använda bilens ordinarie säkerhetsbälte och eventuellt sitta på en bälteskudde. Se "Säkerhetsbälten" på sid 63 i den här delen.

VARNING

- För att vara effektivt skyddade vid trafikolyckor och häftiga inbromsningar måste barn sitta fastspända med antingen säkerhetsbälte eller i bilbarnstol, beroende på barnets ålder och storlek. Att hålla ett barn i armarna ger inget skydd som kan jämföras med en barnstol. Vid en olycka kan barnet slungas mot vindrutan eller klämmas mellan dig och kupéinteriören.
- Toyota framhåller med skärpa vikten av att barn alltid skall sitta i för deras storlek och vikt lämpliga bilbarnstolar om de är för små för att använda bilens ordinarie säkerhetsbälten. Olycksstatistiken visar att barn som sitter rätt fastspända i baksätet är säkrare än om de sitter i framsätet.
- Placera aldrig en bakåtvänd bilbarnstol i framsätet om det manuella in/urkopplingsreglaget är i läge "ON". Om en olycka skulle inträffa kan den explosiva uppblåsningen av krockkudden på passagerarsidan döda eller skada barnet mycket allvarligt.
- Bara om du absolut måste placera en framåtvänd bilbarnstol i framsätet skall sätet av säkerhetsskäl flyttas så långt bakåt, från krockkudden som möjligt. Skjut i så fall stolen till sitt bakersta läge. En krockkudde blåses upp med våldsamt kraft och kan ge barnet livsfarliga skador.

● Låt inte ett barn, även om det sitter i en bilbarnstol, luta sig mot dörrarna eller mot sidan av ryggstödet i en bil som har sidokrockkuddar eller i en bil som har sidokrockkuddar och sidokrockgardiner. Om sidokrockkudden och/eller sidokrockgardinen blåses upp kan barnet få livsfarliga skador om det sitter för nära dörren.

● Följ noga alla instruktioner som lämnas av bilbarnstolstillverkaren, och kontrollera efter installationen att bilbarnstolen är stadigt förankrad.

—Barnstol

Bilbarnstolar för småbarn eller spädbarn måste förankras på sätet med midjedelen av ett 3-punktsbälte. Följ noga tillverkarens bruksanvisning som medföljer bilbarnstolen.

För att ge fullgott skydd måste bilbarnstolen användas enligt tillverkarens instruktioner, och vara avpassad för barnets ålder och storlek.

Toyota rekommenderar användning av bilbarnstolar som uppfyller standarden "ECE No. 44".

Montera bilbarnstolen på rätt sätt enligt tillverkarens bruksanvisning. Bilderna på följande sidor ger också generella anvisningar.

En bilbarnstol bör monteras i baksätet. Olycksstatistiken visar att barn som sitter rätt fastspända i baksätet är säkrare än om de sitter i framsätet.

VARNING

- **Placera aldrig en bakåtvänd bilbarnstol i framsätet om det manuella in/urkopplingsreglaget är i läge "ON". Om en olycka skulle inträffa kan den explosiva uppblåsningen av krockkudden på passagerarsidan döda eller skada barnet mycket allvarligt.**
- **Bara om du absolut måste placera en framåtvänd bilbarnstol i framsätet skall sätet av säkerhetsskäl flyttas så långt bakåt, från krockkudden som möjligt. Skjut i så fall stolen till sitt bakersta läge. En krockkudde blåses upp med våldsam kraft och kan ge barnet livsfarliga skador.**

● **Låt inte ett barn, även om det sitter i en bilbarnstol, luta sig mot dörrarna eller mot sidan av ryggstödet i en bil som har sidokrockkuddar eller i en bil som har sidokrockkuddar och sidokrockgardiner. Om sidokrockkudden och/eller sidokrockgardinen blåses upp kan barnet få livsfarliga skador om det sitter för nära dörren.**

● **Följ noga alla instruktioner som lämnas av bilbarnstolstillverkaren, och kontrollera efter installationen att barnstolen är stadigt förankrad. En felaktigt monterad bilbarnstol kan göra att barnet får livshotande skador vid en kollision eller ett häftigt stopp.**

Håll bilbarnstolen fastspänd med bältet eller förvara den utanför kupén när den inte används. En löst liggande stol kan skada de åkande vid ett plötsligt stopp eller en olycka.

Typer av säkerhetsbälten

Det finns två typer av säkerhetsbälten. Kontrollera bältestypen innan du monterar en barnstol.

ALR/ELR (självlåsandande säkerhetsspärr)—
Bältet låser om det dras ut snabbt. Dessutom har bältet en extra säkerhetsspärr: om man drar ut bältet helt ur upprullningsmekanismen och sedan låter det rullas upp en aning låses det i detta läge, och kan inte dras ut igen. När du monterar en bilbarnstol skall du alltså först dra ut bältet helt så att säkerhetsspärren aktiveras.

Säkerhetsbältena i baksätet (modeller utan tredje stolsrad) eller på andra stolsraden (modeller med tredje stolsrad) utgörs av ALR/ELR-bälten.

ELR (självlåsand) —

Bältet låser vid hastig rörelse framåt, men det har inte den extra låsfunktionen. Om du monterar bilbarnstolen med ett bälte av den här typen behöver du ett extra låsklips.

Om din bilbarnstol saknar låsklips kan det köpas från en auktoriserad Toyota-återförsäljare eller -verkstad eller verksamhet med motsvarande kvalifikationer och utrustning.

Låsklips för bilbarnstol
(Artikelnummer 73119-22010)

—Typer av bilbarnstolar

Bilbarnstolar delas in i följande 5 storleksklasser, enligt standarden ECE No.44.

- Grupp 0: Upp till 10 kg
(0—9 månader)
- Grupp 0+: Upp till 13 kg
(0—2 år)
- Grupp I: 9 till 18 kg
(9 månader—4 år)
- Grupp II: 15—25 kg
(4—7 år)
- Grupp III: 22—36 kg
(6—12 år)

I denna instruktionsbok beskrivs hur du monterar följande tre vanliga typer av bilbarnstolar med hjälp av bilbältena.

- (A) Spädbarnsstol . motsvarar Grupp 0 och 0+ enligt ECE No.44
- (B) Barnstol motsvarar Grupp 0+, I och II enligt ECE No. 44
- (C) Bälteskudde . . . motsvarar Grupp III enligt ECE No. 44

Rådgör med försäljaren om vilken typ av bilbarnstol som passar ditt barn och bilen i samband med köpet.

Se nedanstående tabell och välj en bilbarnstol som passar ditt barn och bilen.

Din bil är försedd med fästen för att göra fast bilbarnstolens övre rem.

Anvisningar för bältesfästet finns i “—Använda övre remmen” på sid 120 i den här delen.

Ett ISOFIX-system som är godkänt för barnsäkerhet i bilen kan också användas. Se “—Montering med ISOFIX” på sid 123 i den här delen.

Följ alltid tillverkarens anvisningar vid montering av bilbarnstol.



(A) Spädbarnsstol



(B) Barnstol



(C) Bälteskudde

Corolla Verso_SW (L/O 0402)

—Lämpliga placeringar av bilbarnstol

Informationen i nedanstående tabell visar var i bilen det är lämpligt att placera bilbarnstolen. Denna tabell gäller endast EU-länder.

Ålder/vikt	Framsätesspassagerarsäte		Andra sätesraden		Tredje sätesraden
	Manuell i- och urkoppling, krockkudde		Ytterplats	Mitten	
	ON	OFF			
0 Upp till 10 kg (0–9 månader)	X Aldrig	U	U	U	X
0+ Upp till 13 kg (0–2 år)	X Aldrig	U	U	U	X
I 9 till 18 kg (9 månader–4 år)	Bakåtvänd— X Aldrig	U	U, L1	U	L2
	Framåtvänd— UF				
II, III 15 till 36 kg (4–12 år)	UF		U	U	L3

Förklaring:

U: Lämplig för "generell" bilbarnstol som är godkänd för denna viktgrupp.

UF: Lämplig för framåtvänd "generell" bilbarnstol som är godkänd för denna grupp.

L1: Lämplig för "TOYOTA DUO (med ISOFIX, 9 till 18 kg)" som är godkänd för denna viktgrupp.

L2: Lämplig för "TOYOTA DUO (utan ISOFIX, 9 till 18 kg)" som är godkänd för denna viktgrupp.

L3: Lämplig för "TOYOTA KID (15 till 36 kg)" som är godkänd för denna viktgrupp.

X: Ej lämplig placering för bilbarnstol i denna viktgrupp

Andra bilbarnstolar, som skiljer sig från de som redovisas i tabellen, kan användas. Kontrollera dock noggrant lämpligheten med bilbarnstolens tillverkare och återförsäljare.

VARNING

En bilbarnstol som inte är lämplig för den här bilen utgör inte ett fullgott skydd för ett spädbarn eller barn. De kan därför riskera att få livshotande eller allvarliga skador.

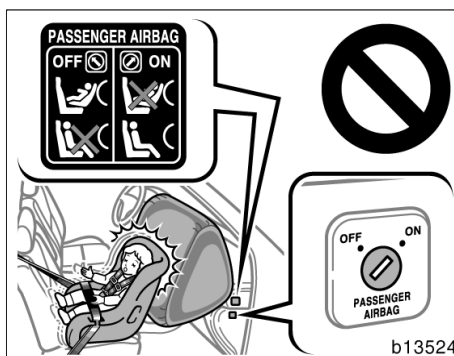

Bakåtvänd bilbarnstol

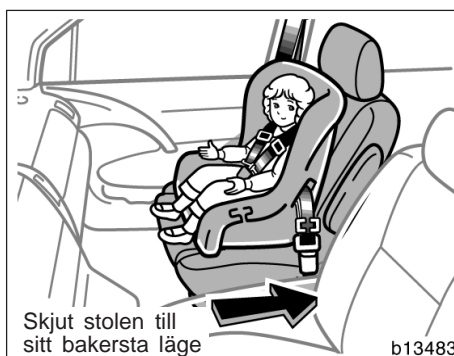

Framåtvänd bilbarnstol

VARNING

- Placera aldrig en bakåtvänd bilbarnstol i framsätet om det manuella in/urkopplingsreglaget är i läge "ON".
- Bara om du absolut måste placera en framåtvänd bilbarnstol i framsätet skall sätet av säkerhetsskäl flyttas så långt bakåt, från krockkudden som möjligt. Skjut alltid stolen så långt bakåt som det går.



BILD 1
Ställ ryggstödet så upprätt som möjligt samt sittdynan i det översta läget.



BILD 2

OBSERVERA:

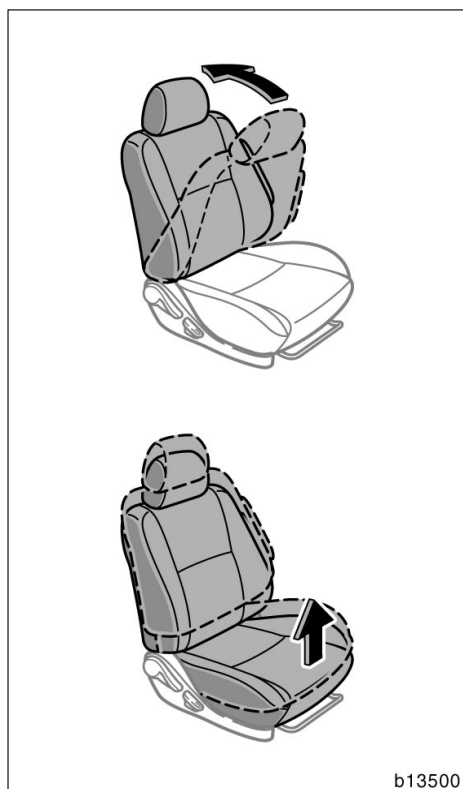
- När du använder en bilbarnstol i framsätet skall du sätta ryggstödet i upprätt läge och sittdynan i dess översta läge. (Se Bild 1.)
- När du använder originalet systemet Toyota ISOFIX bilbarnstol "TOYOTA DUO" på andra stolsraden måste framsätet skjutas framåt förbi mittpunkten och ryggstödet måste vara i upprätt läge. (Se Bild 2.)

För ytterligare information, se "—Montering med säkerhetsbälte (ALR/ELR)" på sid 108, "—Montering med säkerhetsbälte (ELR)" på sid 123 och "—Montering med ISOFIX-system" på sid 117 i den här delen.)

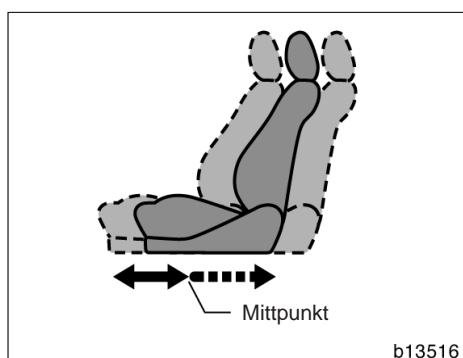
—Montering med
säkerhetsbälte
(ALR/ELR-bälte)

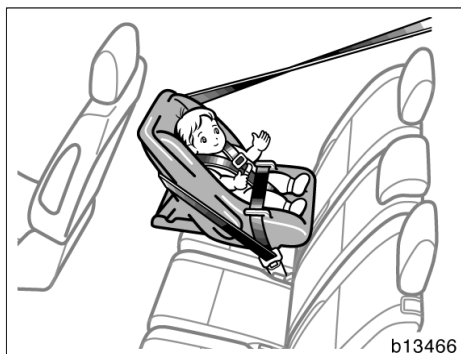

(A) MONTERING AV SPÄDBARNSSTOL
Spädbarnstolar monteras alltid bakåt-
vända.



! VARNING

- Montera inte en bilbarnstol i baksätet om den blockerar låsmekanismen på stolarna framför. Detta kan medföra risk för att barnet och passageraren i framsätet skadas allvarligt eller dödas vid ett plötsligt stopp eller en olycka.
- Om det inte finns tillräckligt med utrymme bakom förarstolen så att bilbarnstolen kan monteras på säkert sätt skall bilbarnstolen placeras på baksätets högra del (vänsterstyrd bil) eller vänstra del (högerstyrd bil).

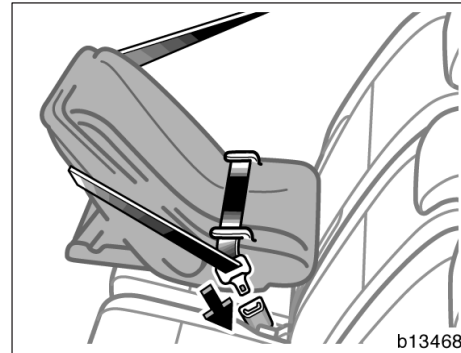
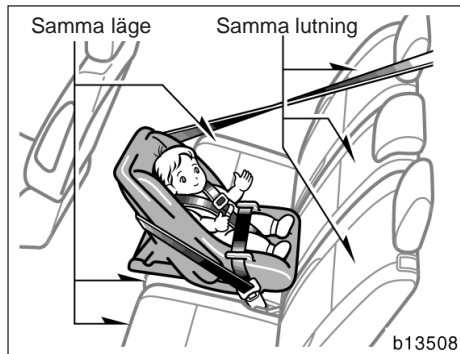

⚠ VARNING

Mittplatsen i andra stolsraden: Om du monterar en bilbarnstol på mittplatsen i andra stolsraden skall du ställa in alla sittdynorna på samma höjd och ha ryggstöden i samma vinkel. Annars kan bilbarnstolen inte förankras ordentligt vilket kan leda till dödsfall eller allvarliga skador vid en kollision.

1. Drag axel- och midjebältet genom eller runt spädbarnstolen enligt tillverkarens instruktioner. Tryck in låstungan i spännet och kontrollera att bältet inte har snott sig. Håll säkerhetsbältets midjedel ordentligt sträckt.

⚠ VARNING

- När du har skjutit in låsblecket i låset skall du kontrollera att låset verkligen är låst och att varken axel- eller midjedelen av bältet har snott sig.
- Peta inte in något i låset som hindrar låsningen, t.ex. ett mynt, ett gem, en glasspinne eller liknande.
- Om ett säkerhetsbälte inte fungerar ordentligt kan det inte skydda ditt barn från skador. Kontakta en auktoriserad Toyota-återförsäljare eller -verkstad eller annan verksamhet med motsvarande kvalifikationer och utrustning omedelbart. Använd inte bilbarnstolen förrän bältet är lagat.

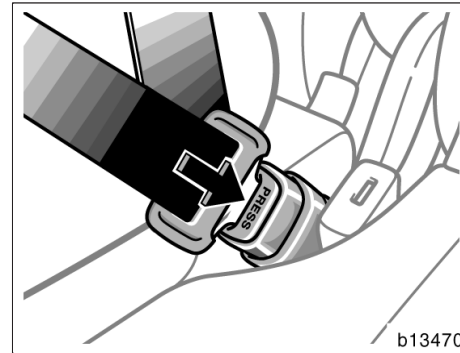
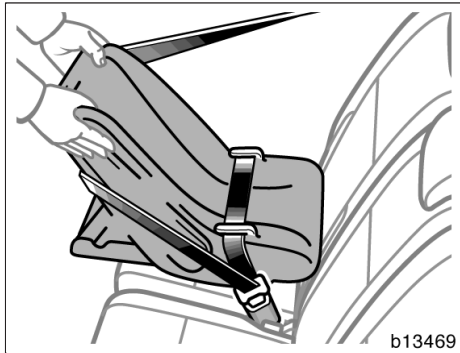

! VARNING

Drag kraftigt i bilbarnstolen åt olika håll för att försäkra dig om att den verkligen sitter fast. Följ noga monteringsanvisningen från tillverkaren.

2. Tryck på låsknappen och låt bältet rullas upp när spädbarnstolen skall tas bort. Säkerhetsbältet kan nu löpa fritt igen och är klart för användning av vuxna eller större barn.

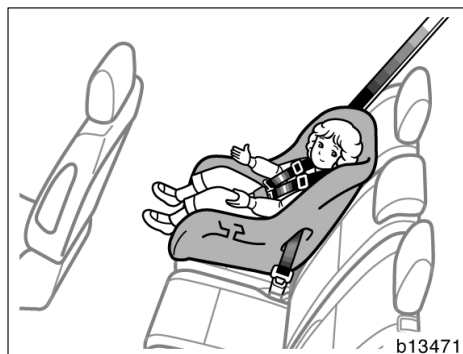

(B) MONTERING AV BARNSTOL

Barnstolar för något större barn är avsedda för framåtvänd eller bakåtvänd montering beroende på barnets storlek och ålder. Följ tillverkarens rekommendationer angående storlek och ålder, samt monteringsinstruktionen.

VARNING

- Montera inte en bilbarnstol i baksätet om den blockerar låsmekanismen på stolarna framför. Detta kan medföra risk för att barnet och passageraren i framsätet skadas allvarligt eller dödas vid ett plötsligt stopp eller en olycka.
- Om det inte finns tillräckligt med utrymme bakom förarstolen så att bilbarnstolen kan monteras på säkert sätt skall bilbarnstolen placeras på baksätets högra del (vänsterstyrd bil) eller vänstra del (högerstyrd bil).

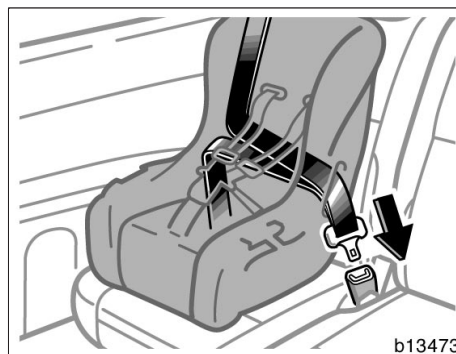
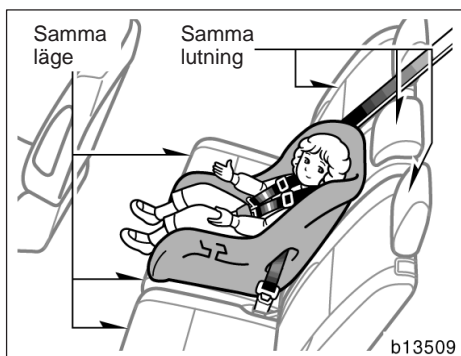

VARNING

Mittplatsen i andra stolsraden: Om du monterar en bilbarnstol på mittplatsen i andra stolsraden skall du ställa in alla sittdynorna på samma höjd och ha ryggstöden i samma vinkel. Annars kan bilbarnstolen inte förankras ordentligt vilket kan leda till dödsfall eller allvarliga skador vid en kollision.

1. Drag bältets axel- och midjedelar genom eller runt barnstolen enligt tillverkarens instruktioner. Spänn fast bältet och kontrollera att det inte har vridit eller snott sig. Håll säkerhetsbältets midjedel ordentligt sträckt.

VARNING

- När du har skjutit in låsblecket i låset skall du kontrollera att låset verkligen är låst och att varken axel- eller midjedelen av bältet har snott sig.
- Peta inte in något i låset som hindrar låsningen, t.ex. ett mynt, ett gem, en glasspinne eller liknande.
- Om ett säkerhetsbälte inte fungerar ordentligt kan det inte skydda ditt barn från skador. Kontakta en auktoriserad Toyota-återförsäljare eller -verkstad eller annan verksamhet med motsvarande kvalifikationer och utrustning omedelbart. Använd inte bilbarnstolen förrän bältet är lagat.

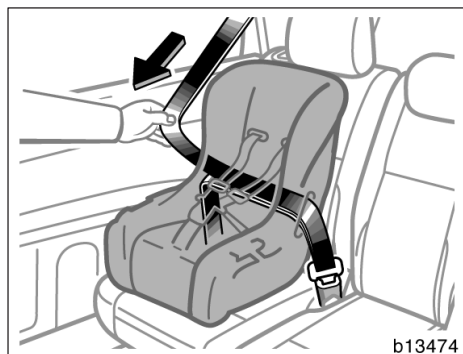

2. Drag ut bältets axeldel helt ur mekanismen så att säkerhetsspärren aktiveras. Om bältet rullas upp en aning kan det inte dras ut igen.

För att barnet skall sitta så säkert som möjligt är det viktigt att säkerhetsspärren aktiveras på detta sätt innan du låter bältet rullas upp.

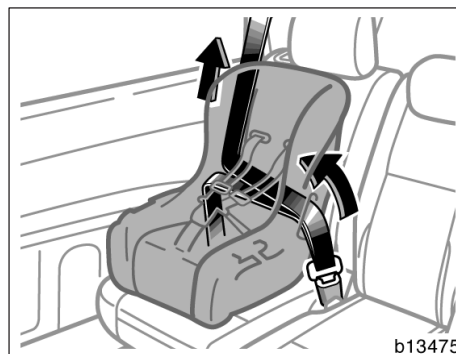

3. Tryck bilbarnstolen hårt mot sätet och ryggstödet och låt axelremmen rullas upp så långt det går så att bilbarnstolen verkligen sitter stadigt fast.

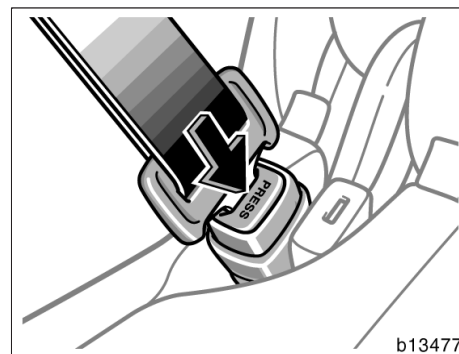
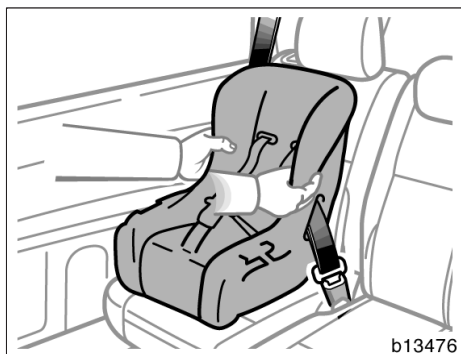

! VARNING

Drag kraftigt i bilbarnstolen åt olika håll för att försäkra dig om att den verkligen sitter fast. Följ noga monteringsanvisningen från tillverkaren.

4. Tryck på bältesspärren och låt bältet rullas upp helt när bilbarnstolen skall tas bort. Säkerhetsbältet kan nu löpa fritt igen och är klart för användning av vuxna eller större barn.

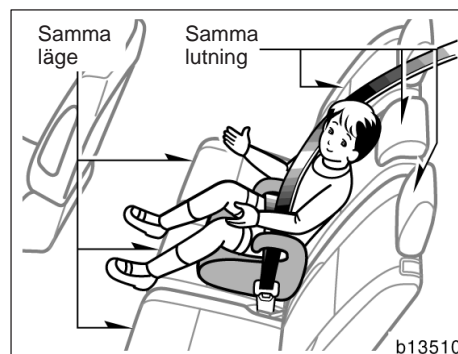
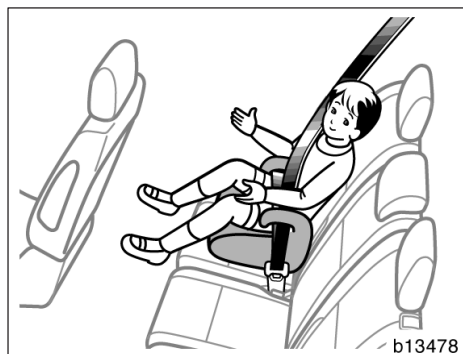

(C) MONTERING AV BÄLTESKUDDE

En bälteskudde används alltid framåtvänd.

! VARNING

Mittplatsen i andra stolsraden: Om du monterar en bilbarnstol på mittplatsen i andra stolsraden skall du ställa in alla sittdynorna på samma höjd och ha ryggstöden i samma vinkel. Annars kan bilbarnstolen inte förankras ordentligt vilket kan leda till dödsfall eller allvarliga skador vid en kollision.

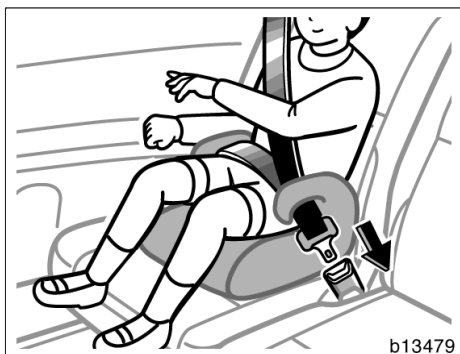

1. Sätt barnet på bälteskudden. Drag bältes axel- och midjedelar genom eller runt bälteskudden och barnet enligt tillverkarens instruktioner. Kontrollera att bältet inte har snott sig och spänn sedan fast det.

Kontrollera att säkerhetsbältet sitter rätt över barnets axel och att midjeremmen sitter så lågt över barnets höfter som möjligt. Se "Säkerhetsbälten" på sid 63 för närmare detaljer.

VARNING

- Kontrollera att säkerhetsbältet sitter rätt över barnets axel. Säkerhetsbältet får inte ligga mot halsen, men det får heller inte sitta så att det kan glida ner från axeln. Om säkerhetsbältet inte sätter rätt minskar dess skyddsverkan vid en olycka och skaderisken ökar.
- Om midjeremmen sitter för högt och axelremmen sitter löst ökar risken för svåra skador genom att barnet kan glida under midjeremmen vid en kollision eller annan typ av olycka. Placera bältet så lågt som möjligt över barnets höfter.
- För barnets säkerhet får säkerhetsbältet inte dras under armen.
- När du har skjutit in låsblecket i låset skall du kontrollera att låset verkligen är låst och att varken axel- eller midjedelen av bältet har snott sig.
- Se till att barnet inte petar in något i låset som hindrar låsningen, t.ex. ett mynt, ett gem, en glasspinne eller liknande.
- Om ett säkerhetsbälte inte fungerar ordentligt kan det inte skydda ditt barn från skador. Kontakta en auktoriserad Toyota-återförsäljare eller -verkstad eller annan verksamhet med motsvarande kvalifikationer och utrustning omedelbart. Använd inte bilbarnstolen förrän bältet är lagat.

—Montering med säkerhetsbälte (ELR-bälte)

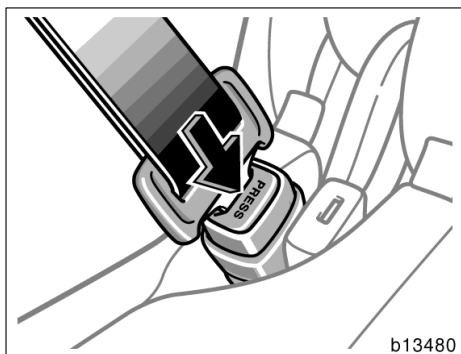

2. Tag bort bälteskudden genom att trycka på bältesspärren och låt bältet rulla upp sig.

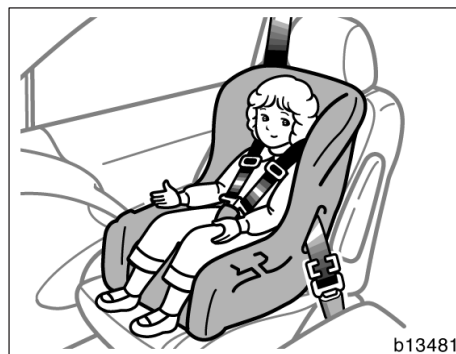

Följ tillverkarens anvisningar för installation av bilbarnstol.

Beroende på typ av bilbarnstol behöver du antagligen ett extra låsklips till denna typ av säkerhetsbälte för att bältet skall sitta rätt.

Om din bilbarnstol saknar låsklips kan det köpas från en auktoriserad Toyota-återförsäljare eller -verkstad eller verksamhet med motsvarande kvalifikationer och utrustning. (Se "—Bilbarnstol" på sid 102.)

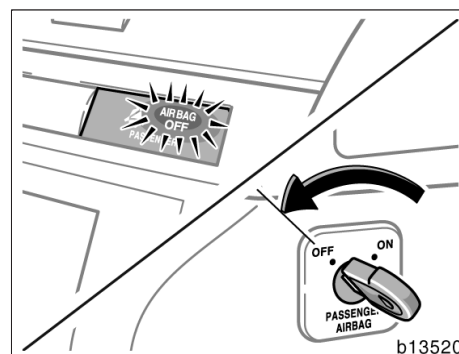

⚠ VARNING

- Bakåtvänd barnstol: Placera aldrig en bakåtvänd bilbarnstol i framsätet om det manuella in/urkopplingsreglaget är i läge "ON". Om en olycka skulle inträffa kan den explosiva uppblåsningen av krockkudden på passagerarsidan döda eller skada barnet mycket allvarligt. En varningsdekal på instrumentpanelen på passagerarsidan är avsedd som påminnelse om att aldrig placera en bakåtvänd barnstol i framsätet.

- Om det är oundvikligt att installera en bakåtvänd bilbarnstol på framsätetspassagerarplatsen måste krockkuddarna fram och på sidan av passagerarplatsen kopplas ur. Kontrollera att den manuella i/urkopplingskontakten för krockkuddarna är i läge "OFF" och att indikatorlampan är tänd. (För ytterligare information, se "Krockkudde för förare och framsätetspassagerare, knä-krockkudde för föraren" på sid 74 i denna del.)

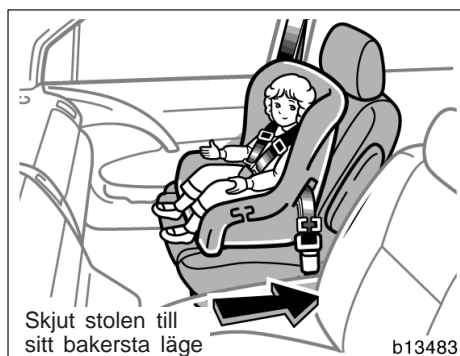

- Bara om du absolut måste placera en framåtvänd bilbarnstol i framsätet skall sätet av säkerhetsskäl flyttas så långt bakåt, från krockkudden som möjligt. Skjut i så fall stolen till sitt bakersta läge. En krockkudde blåses upp med våldsam kraft och kan ge barnet livsfarliga skador.
- Låt inte ett barn, även om det sitter i en bilbarnstol, luta sig mot dörrarna eller mot sidan av ryggstödet i en bil som har sidokrockkuddar eller i en bil som har sidokrockkuddar och sidokrockgardiner. Om sidokrockkudden och/eller sidokrockgardinen blåses upp kan barnet få livsfarliga skador om det sitter för nära dörren.

- Montera inte en bilbarnstol på tredje stolsraden om den blockerar låsmekanismen på stolarna framför. Detta kan medföra risk för att barnet och passageraren i andra sätesraden skadas allvarligt eller dödas vid ett plötsligt stopp eller en olycka.

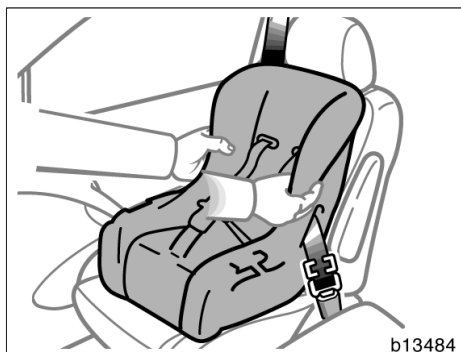

—Använda övre remmen

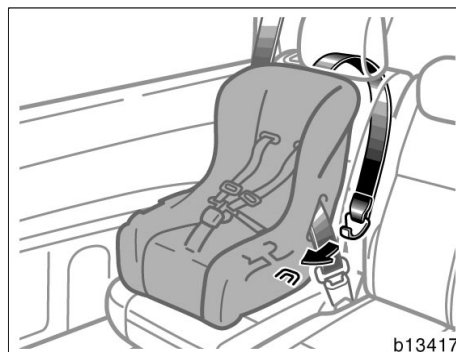

- När du har skjutit in låsblecket i låset skall du kontrollera att låset verkligen är låst och att varken axel- eller midjedelen av bältet har snott sig.
- Peta inte in något i låset som hindrar låsningen, t.ex. ett mynt, ett gem, en glasspinne eller liknande.
- Om ett säkerhetsbälte inte fungerar ordentligt kan det inte skydda ditt barn från skador. Kontakta en auktoriserad Toyota-återförsäljare eller -verkstad eller annan verksamhet med motsvarande kvalifikationer och utrustning omedelbart. Använd inte bilbarnstolen förrän bältet är lagat.
- Drag kraftigt i bilbarnstolen åt olika håll för att försäkra dig om att den verkligen sitter fast. Följ noga monteringsanvisningen från tillverkaren.

För anvisningarna nedan för en bilbarnstol som kräver förankring med en övre rem.

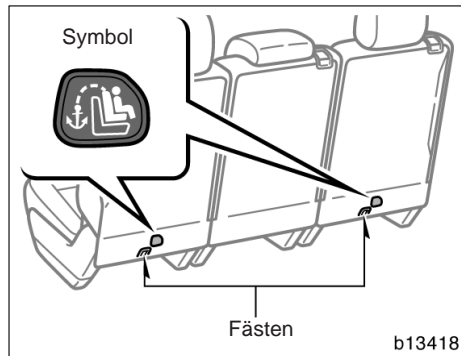

Använd fästena bakpå andra stolsradens ryggstöd för att förankra den övre remmen.

Bältesfästen finns vid de båda ytterplatserna i andra stolsraden.

Den här symbolen visar bältesfästernas placering.

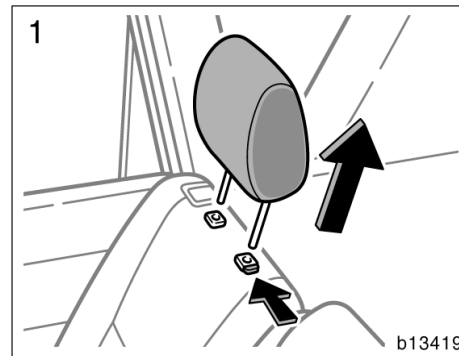

ANVÄNDA BÄLTESFÄSTET:

1. Tag bort nackskydden.

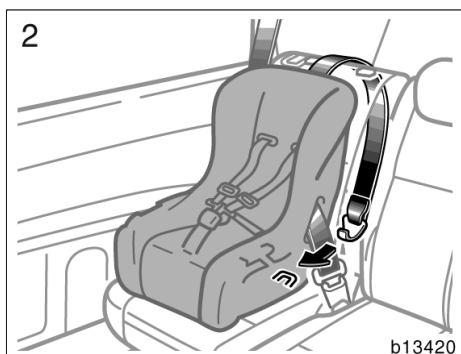

2. Förankra bilbarnstolen med säkerhetsbältet.

Fäst haken i bältesfästet och drag åt bältets övre rem.

Ytterligare anvisningar om installation av bilbarnstol finns i avsnittet "Bilbarnstol" på sid 101 i denna del.

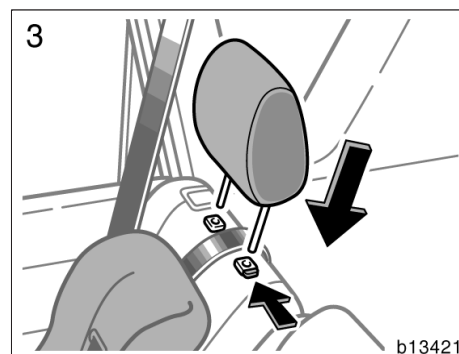

3. Sätt tillbaka nackskyddet.

! VARNING

Kontrollera att bältets övre del sitter säkert fast och se till att bilbarnstolen sitter säkert genom att dra den åt olika håll. Följ noga monteringsanvisningen från tillverkaren.

—Installation med ISOFIX fäste (ISOFIX barnstolsystem)

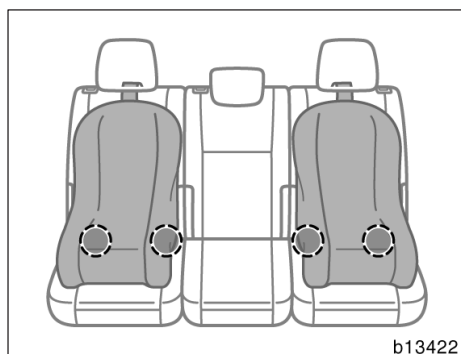

Ytterplatserna i andra stolsraden är utrustade med ISOFIX-fästen för bilbarnstolar. Systemet uppfyller specifikation enligt ISO.

Fästena är monterade i utrymmet mellan sittdynan och ryggstödet på de båda ytterplatserna på andra stolsraden.

En bilbarnstol kan förankras på detta fäste via en fästeanordning som uppfyller ISO-mått. Bilbarnstolen behöver inte förankras med bilens säkerhetsbälte.

OBSERVERA

Fråga leverantören av bilbarnstolen om den är godkänd för ISOFIX barnstolsfästen.

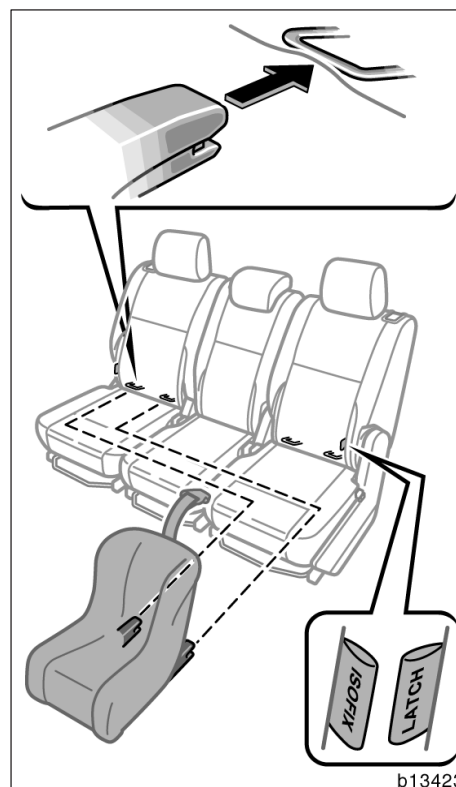

MONTERING AV BILBARNSTOL

1. Öka utrymmet något mellan sittdynan och ryggstödet och kontrollera hur fästet är anbringat under etiketterna i ryggstödet.
2. Skjut tillbaka den andra stolsraden så långt det går. Flytta även framsätet framåt om det behövs.
3. Luta ryggstödet bakåt och fäst bälteslåsen på ISOFIX-stängerna. Återställ ryggstödet och förankra bilbarnstolen på säkert sätt.

Om din bilbarnstol har en övre rem skall den göras fast. Anvisningar för fäste av den övre remmen finns i "—Använda övre remmen" på sid 120 i den här delen.

Corolla Verso_SW (L/O 0402)

124

SÄTEN, BÄLTEN, RATT OCH SPEGLAR

Följ noga den monteringsanvisning, som medföljer varje bilbarnstol.

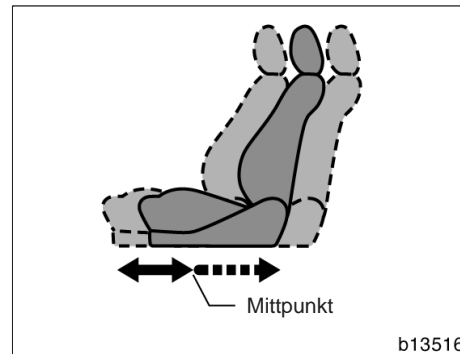

OBSERVERA:

När du använder originalet systemet Toyota ISOFIX bilbarnstol "TOYOTA DUO" på andra stolsraden måste framsätet skjutas framåt förbi mittpunkten och ryggstödet måste vara i upprätt läge.

VARNING

- Kontrollera att inga onödiga föremål finns i närheten av ISOFIX-fästena och att säkerhetsbältet inte har fastnat.
- Drag kraftigt i bilbarnstolen åt olika håll för att försäkra dig om att den verkligen sitter fast. Följ noga monteringsanvisningen från tillverkaren.
- Vid användning av ISOFIX barnstolsfästen skall du också kontrollera att sätet är skjutet så långt bakåt som det går, med ryggstödet nära bilbarnstolen.
- När bilbarnstolen har förankrats får sitsen inte lutas.
- Montera inte en bilbarnstol på andra stolsraden om den blockerar låsmekanismen på stolarna i framsätet. Detta kan medföra risk för att barnet och passageraren i framsätet skadas allvarligt eller dödas vid ett plötsligt stopp eller en olycka.

Höjdställbar ratt med teleskopfunktion

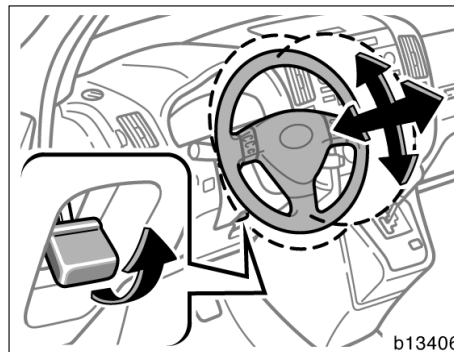

Drag upp spärrspaken för att ställa in rattens läge. Luta sedan ratten till önskad vinkel, tryck på ratten eller drag i den tills rattstången får önskad längd och låt spaken återgå till ursprungsläget.

VARNING

- Ändra inte rattinställningen när bilen är i rörelse. Det är då lätt att tappa kontrollen över bilen, med risk för allvarliga eller livshotande skador som följd.
- När ratten har rätt inställning skall du kontrollera att den är säkert låst i sitt nya läge genom att dra den uppåt och nedåt eller framåt och bakåt.

Yttre backspeglar—

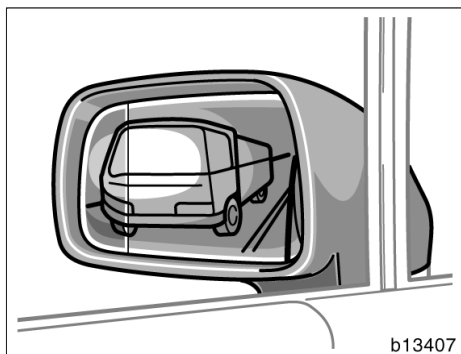

Ställ in speglarna så att du nätt och jämnt ser bilens utvändiga linjer i speglarna.

Backspegeln på förarsidan är en vidvinkelspegel med olika böjning som förenas vid en linje. Spegelns inre och yttre delar ger olika avstånd till avspeglade föremål. Föremål som avspeglas i spegelns yttre del verkar vara längre bort än föremål som avspeglas i den inre delen.

Vissa modeller har eluppvärmda speglar. Tryck då på knappen för eluppvärmningen av bakrutan för att snabbt ta bort imma och frost från speglarna. (Se "Eluppvärmd bakruta, eluppvärmda backspeglar" på sid 141 i del 1-4.)

VARNING

- Ställ inte in spegeln under körning. Det är då lätt att tappa kontrollen över bilen, med risk för allvarliga eller livshotande skador som följd.
- Backspeglarna kan bli mycket heta när elvärmen till bakrutan är påkopplad. Akta fingrarna.

—Backspegelreglage, elektriskt

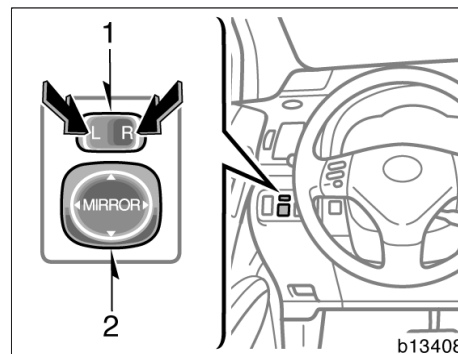

Ställ in speglarna med reglagen.

1. Spegelväljare—för att välja den spegel som skall ställas in. Ställ reglaget på "L" (vänster) eller "R" (höger).
2. Inställningsreglage—För att ställa in spegeln. Flytta reglaget i önskad riktning.

Speglarna kan ställas in i lägena ACC eller IG-ON.

OBSERVERA

Om speglarna frusit fast får du inte använda elinställningen. Skrapa inte på speglarna. Tag bort isen med avisningspray.

—Infällbara backspeglar

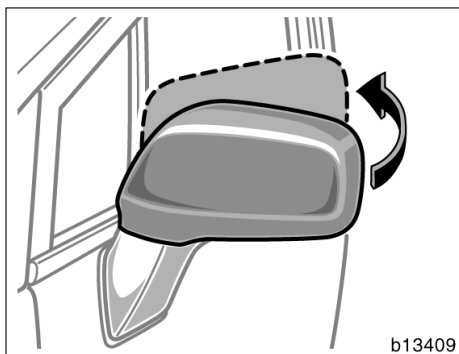

Backspeglarna kan fällas in, t.ex. vid parkering i trånga utrymmen.

Tryck för hand och fäll backspegeln bakåt så långt det går.

VARNING

Kör inte med infällda backspeglar. Spegelarna på både förar- och passagerarsidorna måste vara utfällda och rätt inställda innan du börjar köra.

Avbländbar inre backspegel

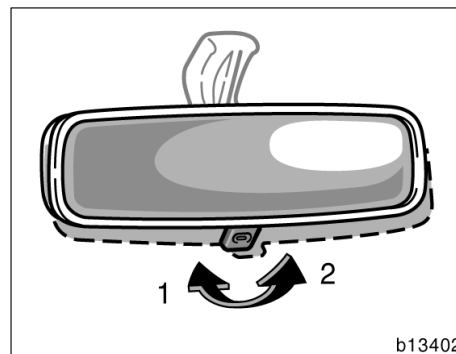

Ställ in spegeln så att du nätt och jämnt ser bilens bakvagn genom den.

Ställ om spaken under spegeln under mörkerkörning för att minska bländningsrisken från bakomvarande fordon.

Körning i dagsljus—spaken i läge 1

Bilden i spegeln är klarare och tydligare i detta läge.

Mörkerkörning—spaken i läge 2

Tänk på att du förlorar en del av skärpan i spegeln när du minskar reflexerna i den.

VARNING

Ställ inte in spegeln under körning. Det är då lätt att tappa kontrollen över bilen, med risk för allvarliga eller livshotande skador som följd.

Invändig backspegel med automatiskt bländningsskydd

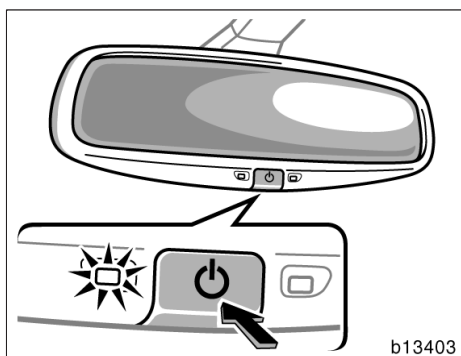

VARNING

Ställ inte in spegeln under körning. Det är då lätt att tappa kontrollen över bilen, med risk för allvarliga eller livshotande skador som följd.

Ställ in spegeln så att du nätt och jämnt ser bilens bakvagn genom den.

Den här spegeln är försedd med automatisk avbländning. Funktionen är avsedd att minska bländningen från bakomvarande bilar vid mörkerkörning.

Den invändiga backspegeln är alltid inställd på automatisk avbländning när du sätter i nyckeln i nyckelhålet och motorn startar.

Indikeringslampan tänds för att visa att funktionen är aktiverad.

När spegeln känner av strålkastarna från bakomvarande trafik mörknar ytan något för att reducera det reflekterade ljuset.

Tryck in “” tangenten för att koppla bort den automatiska funktionen.

Tryck in “” tangenten igen för att aktivera den automatiska funktionen.

Ställ in backspegeln innan du kör iväg så att sikten bakåt är optimal.

Om det är kallt i bilen kan det ta lite längre tid för spegeln att mörkna när den känner av ljusen från strålkastarna.

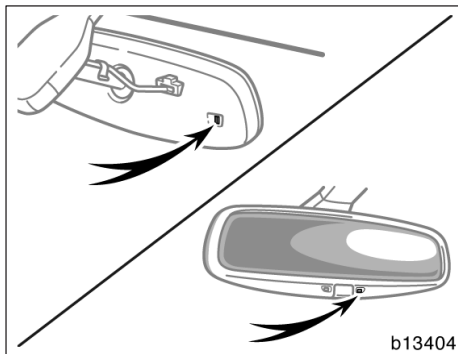

Bländningsskyddets sensorer är placerade på spegelns baksida. Om spegeln skall fungera korrekt får de inte vidröras eller täckas över med fingret, en tygbit eller dylikt.

Sminkspeglar

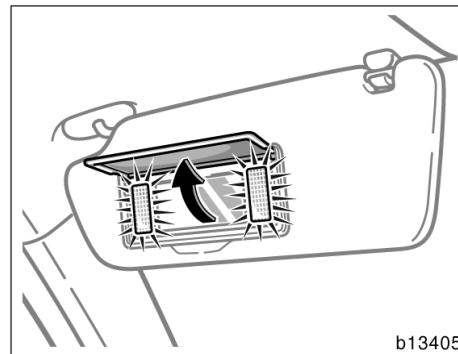

Fäll ner solskyddet och öppna luckan när du vill använda spegeln.

På modeller med sminkspegelbelysning tänds belysningen när locket öppnas.

Corolla Verso_SW
(L/O 0402)

130

SÄTEN, BÄLTEN, RATT OCH SPEGLAR

Del 1–4 INSTRUMENT OCH MANÖVERORGAN

Belysning, torkare samt eluppvärmd bakruta

- Strålkastare och körriktningsvisare 132
- Höjdinställning av strålkastare 133
- Varningsblinkers 134
- Dimljus, fram och bak 135
- Kupébelysning 135
- Läs- och kupélampor 136
- Nyckelhål 137
- Vindrutetorkare och –spolare 138
- Bakrutetorkare och –spolare 140
- Strålkastarspolare 141
- Bakruta, yttre backspeglar med eluppvärmning 141

Strålkastare och körriktningvisare

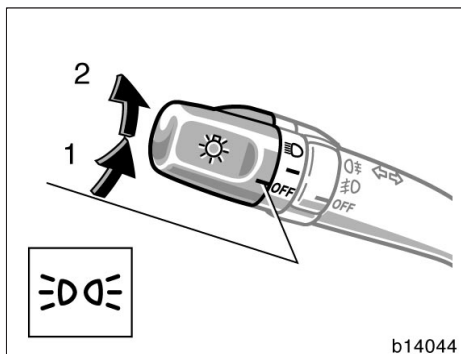

STRÅLKASTARE

Gör så här för att slå på följande belysning: Vrid på strålkastar/körriktningvisarspaken.

Läge 1—Parkering, baklykter, nummerskyltsbelysning och instrumentpanelbelysning.

Indikeringslampan (grön lampa) tänds på instrumentpanelen när baklyktorna är tända.

Läge 2—Strålkastarna och all annan färd-belysning

På vissa modeller tänds dock ovanstående belysning även om bilen startas med ljusströmställaren frånslagen.

Ställ in strålkastarnas höjd innan de tänds. (Se "Höjdinställning av strålkastarna" på sid 133.)

Varningssummer, strålkastarna tända

En summerton påminner dig om att släcka strålkastarna om förardörren öppnas och du har tagit nyckeln från nyckelhålet med strålkastarna tända.

OBSERVERA

För att spara batteriet skall du inte lämna belysningen tänd längre än nödvändigt om motorn inte är igång.

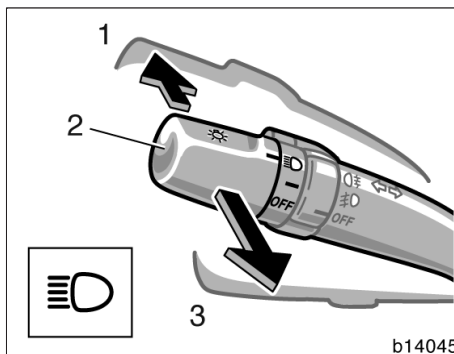

Helljus/halvljus—Slå på strålkastarna och skjut spaken ifrån dig för att få helljus (läge 1). Drag spaken mot dig (läge 2) för halvljus.

En blå lampa tänds på instrumentpanelen när helljuset är tätt.

Helljusblink (läge 3)—Drag spaken mot dig så långt det går. Släpp spaken så stocknar helljuset.

Helljusblink kan användas även om vredet i änden av spaken står i "OFF"-läge.

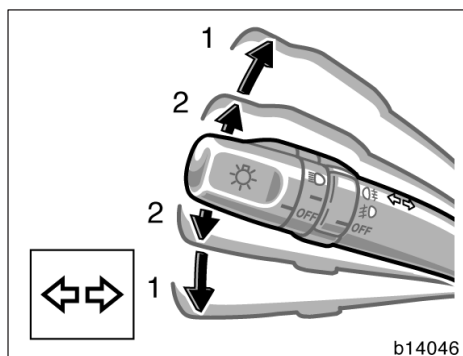

KÖRRIKTNINGSVISARE

För belysnings/körriktningsspaken uppåt eller nedåt till läge 1 för att visa åt vilket håll du skall svänga.

Körriktningsvisarna kan användas i läge IG-ON.

Spaken återgår automatiskt till ursprungsläget efter svängen, men vid små rattutslag, t.ex. om du byter fil, kan du behöva återställa den för hand.

Du kan signalera filbyte genom att föra spaken uppåt eller nedåt tills det tar emot något (läge 2) och hålla den där.

Om den gröna indikeringslampan på instrumentpanelen blinkar snabbare än vanligt är någon av blinkerslamporna fram eller bak trasig. (Se "Byte av glödlampor" på sid 386 i del 7-3.)

Höjdinställning av strålkastare

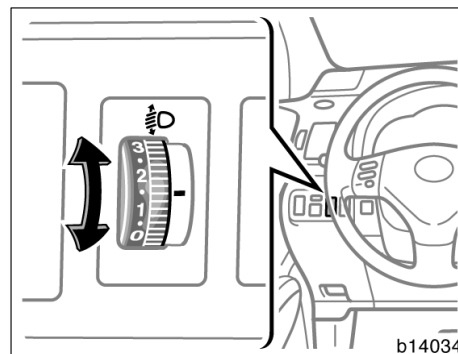

Vänsterstyrda bilar

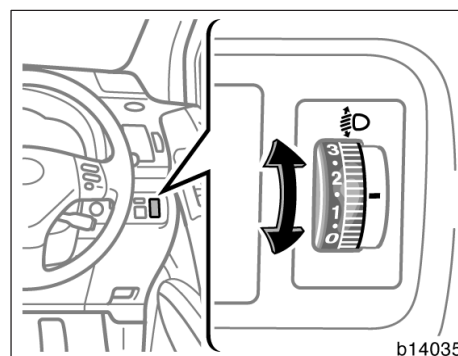

Högerstyrda bilar

Justera strålkastarnas höjdinställning med inställningsratten.

Följande tabell visar några lämpliga strålkastarinställningar. Vid annan belastning än vad som upptas i tabellen skall strålkastarna justeras så att halvljuset ligger på samma höjd som när föraren är ensam i bilen. Ju högre siffra på reglaget, desto lägre inställning av strålkastaren.

Håll alltid strålkastarna rätt inställda för att inte blända mötande trafikanter.

BELASTNING OCH INSTÄLLNING

Exkl. baksäte

Belastning	Inställning
Endast förare eller samtliga passagerare (Förare + en passagerare i framsätet)	0
Bilen fullsatt + full last i bagageutrymmet	3
Förare + full last i bagageutrymmet	4

Inkl. baksäte

Belastning	Inställning
Endast förare, eller förare + en passagerare i framsätet	0
Föraren + en passagerare fram och alla passagerare längst bak.	1
Bilen fullsatt	2
Bilen fullsatt + full last i bagageutrymmet	3
Förare + full last i bagageutrymmet	4

Varningsblinkers

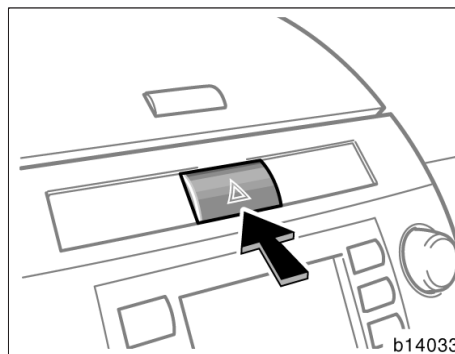

Tryck in tangenten för att tända varningsblinkers.

Alla körriktningsvisare börjar att blinka. Tryck en gång till för att släcka.

Varningsblinkers skall användas för att varna övriga trafikanter om du måste stanna bilen där den utgör en trafikfara.

Stanna alltid bilen så långt från körbanan som möjligt.

Blinkersspaken fungerar inte så länge varningsblinkers är påkopplade.

OBSERVERA

För att inte batteriet skall bli urladdat, bör du inte ha varningsblinkers påkopplade längre än nödvändigt om motorn inte är igång.

Dimstrålkastare, fram och bak

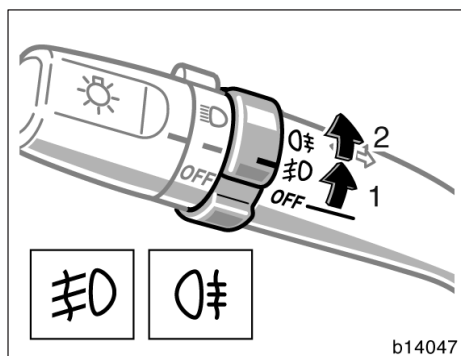

Tänd följande lampor genom att vrida ringen på belysnings-/blinkersspaken när baklyktorna och/eller strålkastarna är påslagna.

Läge 1—Dimljus, fram

Indikeringslampan tänds på instrumentpanelen när de främre dimstrålkastarna är tända.

Läge 2—Dimstrålkastare, fram och bak

Indikeringslamporna för dimljus fram och bak tänds på instrumentpanelen när dimljusen fram och bak är tända.

De främre och bakre dimljusen släcks automatiskt när den övriga belysningen stängs av.

När du har stängt av strålkastarna tänds bakre dimljuset inte när du åter tänder strålkastarna.

Tänd då de bakre dimljusen genom att vrida ringen på belysnings-/blinkersspaken till läget för de bakre dimljusen, enligt förutsättningarna ovan.

Kupébelysning

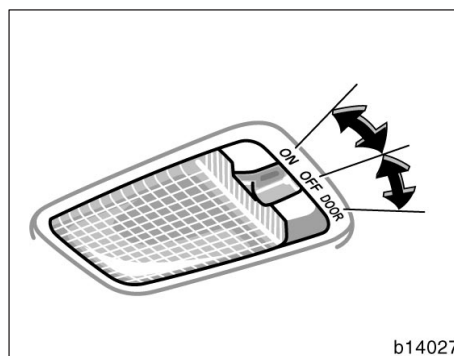

Flytta tangenten för att tända kupébelysningen.

Strömbrytaren har följande lägen:

“ON”—Taklampan tänd hela tiden.

“OFF”—Taklampan släcks.

“DOOR”—Taklampan tänds när någon av sidodörrarna eller bakdörren öppnas. Lampan slocknar när alla sidodörrarna och bakdörren är stängda.

BELYSNING VID INTEG I BILEN (med fjärrkontrollsystem)

När strömställaren är “DOOR”-läge tänds belysningen när någon av sidodörrarna eller bakluckan öppnas. När alla sidodörrarna och bakluckan har stängts är belysningen tänd i cirka 15 sekunder innan den slocknar.

I följande fall släcks emellertid belysningen direkt:

- När alla sidodörrarna och bakdörren har stängts och startknappen är i läge ACC eller IG-ON.
- Startknappsystemet ändras till läge ACC eller IG-ON när alla sidodörrarna har stängts.
- Alla sidodörrarna och bakdörren är stängda och förardörren är låst.

När alla sidodörrarna och bakluckan låses upp med nyckel eller fjärrkontroll (modeller utan dubbelsidig låsning) tänds kupébelysningen. Den lyser i cirka 15 sekunder och slocknar därefter.

AUTOMATISK SLÄCKNING AV KUPÉBELYSNING (med fjärrkontrollsystem)

Om du tar bort nyckeln från nyckelhålet och kupébelysningen förblir tänd med strömbrytaren i läge "DOOR" kommer lampan automatiskt att släckas efter 20 minuter.

Om du öppnar någon stängd dörr medan systemet är aktiverat nollställs systemet automatiskt.

Läs- och kupélampor

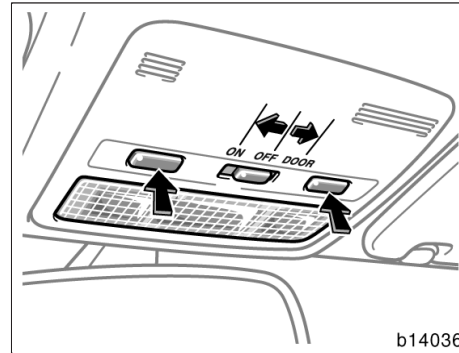

Läslampor—

Tryck på strömbrytaren på resp sida för att tända läslampan. Tryck på strömbrytaren för att släcka den.

Kupébelysning—

Flytta tangenten i mitten för att tända kupébelysningen.

Strömbrytaren i mitten har följande lägen:

"ON"—Taklampan tänd hela tiden.

"OFF"—Taklampan släcks.

"DOOR"—Taklampan tänds när någon av sidodörrarna eller bakdörren öppnas. Lampan slocknar när alla sidodörrarna och bakdörren är stängda.

BELYSNING VID INSTEG I BILEN (med fjärrkontrollsystem)

När strömställaren är "DOOR"-läge tänds belysningen när någon av sidodörrarna eller bakluckan öppnas. När alla sidodörrarna och bakluckan har stängts är belysningen tänd i cirka 15 sekunder innan den slocknar.

I följande fall släcks emellertid belysningen direkt:

- När alla sidodörrarna och bakdörren har stängts och startknappen är i läge ACC eller IG-ON.
- Startknappsystemet ändras till läge ACC eller IG-ON när alla sidodörrarna har stängts.
- Alla sidodörrarna och bakdörren är stängda och förardörren är låst.

När alla sidodörrarna och bakluckan låses upp med nyckel eller fjärrkontroll (modeller utan dubbelsidig låsning) tänds kupébelysningen. Den lyser i cirka 15 sekunder och slocknar därefter.

AUTOMATISK SLÄCKNING AV KUPÉBELYSNING (med fjärrkontrollsystem)

Om du tar bort nyckeln från nyckelhålet och kupébelysningen förblir tänd med strömbrytaren i läge "DOOR" kommer lampan automatiskt att släckas efter 20 minuter.

Om du öppnar någon stängd dörr medan systemet är aktiverat nollställs systemet automatiskt.

Nyckelhål

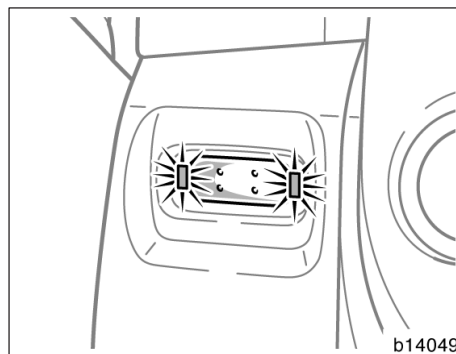

För att göra det lättare att hitta nyckelhålet tänds en lampa vid nyckelhålet när någon av sidodörrarna eller bakdörren öppnas.

När samtliga dörrar är stängda fortsätter lampan att lysa i cirka 15 sekunder innan den slocknar.

I följande fall släcks emellertid belysningen direkt.

- När alla sidodörrarna och bakdörren har stängts och startknappen är i läge ACC eller IG-ON.
- Startknappsystemet ändras till läge ACC eller IG-ON när alla sidodörrarna har stängts.
- Alla sidodörrar och bakluckan är stängda och låsta.

När alla dörrarna låses upp antingen med den mekaniska nyckeln eller fjärrkontrollnyckeln samtidigt tänds nyckelhålsbelysningen i cirka 15 sekunder och slocknar därefter.

Belysningen släcks automatiskt när nyckeln tas bort från nyckelhålet och dörren lämnas öppen i 20 minuter eller längre för att undvika urladdning av batteriet.

Vindrutetorkare och -spolare (med intervallinställning)

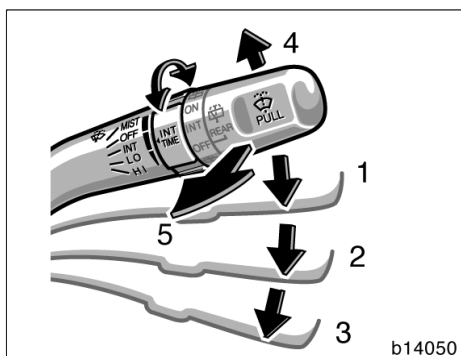

OBSERVERA

Starta inte vindrutetorkarna om vindrutan är torr. Glaset kan repas.

Ställ spaken i önskat läge för att starta vindrutetorkarna.

Vindrutetorkarna kan användas i läge IG-ON.

Spakens läge	Funktion
Läge 1	Intervallfunktion
Läge 2	Låg hastighet
Läge 3	Hög hastighet
Läge 4	Ett torkarslag
Läge 5	Spolare

Med ringen "INT TIME" kan intervallen mellan torkarslagen varieras när torkarspaken är i läge 1, intervallgång. Vrid ringen uppåt för att öka pausen mellan torkarslagen och nedåt för att minska pausen.

Drag spaken mot dig för att spruta spolärvätska på rutan (läge 5).

Vindrutetorkarna gör några slag efter varje spolning av vindrutan även om torkarna är avstängda.

Anvisningar för påfyllning av spolärvätska finns i "Påfyllning av spolärvätska" på sid 385 i del 7-3.

Vintertid bör du värma vindrutan med defrosterläget på varmluft innan du använder vindrutespolaren. Det förhindrar att spolärvätskan fryser fast på vindrutan och skymmer sikten.

Vindrutetorkare och -spolare (med automatisk inställning)

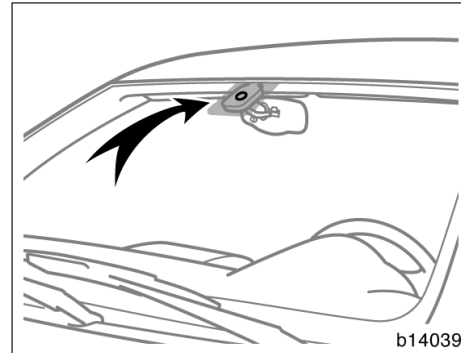
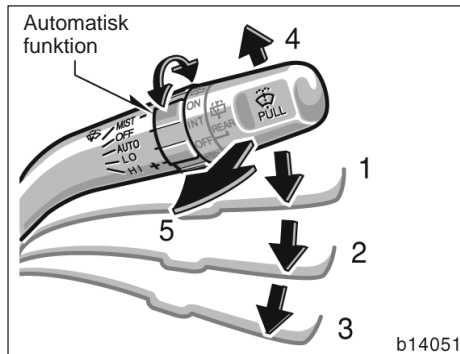

Ställ spaken i önskat läge för att starta vindrutetorkarna.

Vindrutetorkarna kan användas i läge IG-ON.

Spakens läge	Funktion
Läge 1	Automatisk funktion
Läge 2	Låg hastighet
Läge 3	Hög hastighet
Läge 4	Ett torkarslag
Läge 5	Spolare

Automatisk funktion (läge 1)

Torkarens hastighet beror på antalet regndroppar som sensorn för den automatiska torkarfunktionen känner av.

Sensorn för automatisk torkarfunktion är placerad på vindrutans insida som bilden visar.

Den automatiska torkarfunktionens känslighet kan ställas in genom en vridning på spaken. Vrid mot "–" så krävs fler regndroppar för att starta vindrutetorkaren, vrid spaken mot "+" så krävs färre regndroppar för att starta den.

När motorn är avstängd och torkarspaken är i läge 1, och när motorn startas igen fungerar den automatiska funktionen ibland inte även om det finns regndroppar på vindrutan.

Flytta i så fall spaken till ett annat läge och återgå därefter till läge 1 igen.

! VARNING

Var försiktig så att du inte klämmer fingrarna mellan torkarbladen och vindrutan.

När torkaromkopplaren är i läge 1 i läge IG-ON kan den automatiska torkarfunktionen aktiveras i följande fall:

- Om du rör vid vindrutans övre mellersta del i närheten av sensorn.
- Om du torkar av vindrutans övre mellersta del (i närheten av sensorn) med en trasa eller liknande.
- Om vindrutan vibrerar.
- Om du trycker på sensorn.

OBSERVERA

Låt inte rengöringsmedel eller vätska komma på sensorn för den automatiska torkarfunktionen vid rengöring av vindrutans insida.

Drag spaken mot dig för att spruta spolärvätska på rutan (läge 5).

Vindrutetorkarna gör några slag efter varje spolning av vindrutan även om torkarna är avstängda.

Anvisningar för påfyllning av spolärvätska finns i "Påfyllning av spolärvätska" på sid 385 i del 7-3.

Vintertid bör du värma vindrutan med defrosterläget på varmluft innan du använder vindrutespolaren. Det förhindrar att spolärvätskan fryser fast på vindrutan och skymmer sikten.

OBSERVERA

Starta inte vindrutetorkarna om vindrutan är torr. Glaset kan repas.

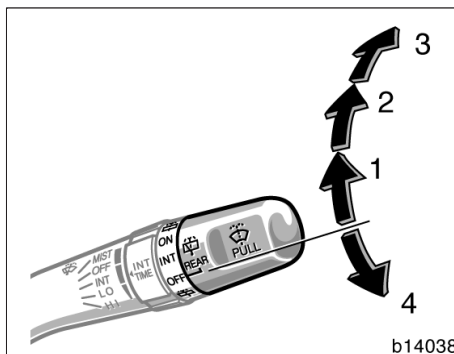
Bakrutetorkare och spolare

Vrid knoppen i änden av spaken uppåt för att starta bakrutetorkaren.

Bakrutetorkarna kan användas i läge IG-ON.

Spakens läge	Funktion
Läge 1	Intervallfunktion
Läge 2	Normal användning
Läge 3 eller 4	Spolare

Vrid knoppen uppåt eller nedåt så långt som möjligt (läge 3 eller 4) för att spruta spolärvätska på bakrutan. Knoppen återgår automatiskt från dessa lägen när du släpper den.

Anvisningar för påfyllning av spolärvätska finns i "Påfyllning av spolärvätska" på sid 385 i del 7-3.

OBSERVERA

Starta inte bakrutetorkaren om bakrutan är torr. Glaset kan repas.

Strålkastarspolare

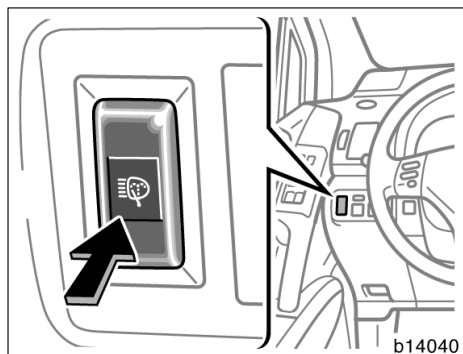

Tryck på knappen när strålkastarna är tända för att spruta vätska på strålkastarglasen.

Strålkastarspolarna kan användas i läge IG-ON.

Kontrollera regelbundet vätskenivån i den genomskinliga behållaren för spolärvätskan.

Fyll på med spolärvätska. Anvisningar för påfyllning av spolärvätska finns i "Påfyllning av spolärvätska" på sid 385 i del 7-3.

OBSERVERA

Sätt inte på strålkastarrensningen om spolärvätsketanken är tom. Spolarmotorn kan överhettas.

Bakruta, yttre backspeglar med eluppvärmning

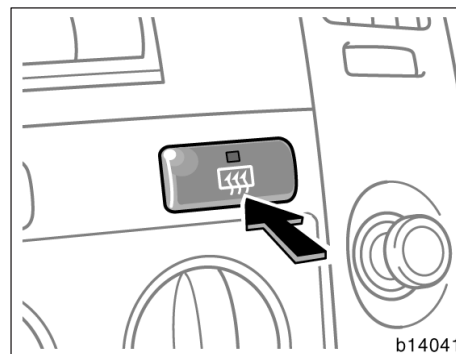

Med manuell luftkonditionering

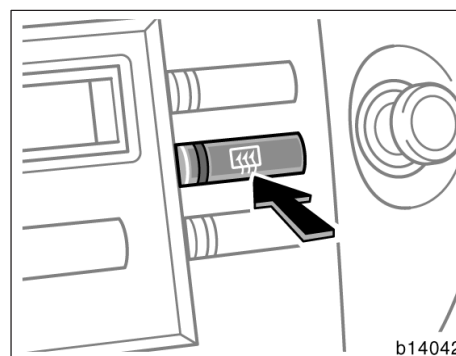

Med automatisk luftkonditionering

Tryck på strömbrytaren för att ta bort imma eller frost från bakrutan.

Bakruteuppvärmningen kan användas i läge IG-ON.

De tunna värmetrådarna på insidan av bakrutan avlägsnar snabbt imma och frost från bakrutan. En indikeringslampa visar när eluppvärmningen är på.

På vissa modeller värms också de yttre backspeglarna samtidigt med bakrutan. Rör inte vid spegelglaset medan uppvärmningen pågår.

Tryck på strömbrytaren en gång till för att stänga av eluppvärmningen.

Med timer: Eluppvärmningen stängs av automatiskt efter cirka 15 minuter.

**VARNING**

Backspeglarna kan bli mycket heta när elvärmen till bakrutan är påkoppad. Akta fingrarna.

Eluppvärmningen skall vara avstängd när sikten genom bakrutan är fri. Om eluppvärmningen är på i onödan kan batteriet urladdas, särskilt vid upprepade korta körningar. Eluppvärmningen är inte avsedd att torka bort regnvatten eller smälta bort snö.

Om de yttre backspeglarna är fastfrusna måste du använda defrosterspray innan du gör eventuella inställningar.

OBSERVERA

Utan timer: För att undvika att batteriet laddas ur bör eluppvärmningen stängas av när motorn är avstängd.

Var försiktig så att du inte repar eller skadar de tunna värmetrådarna eller kontakterna när du rengör bakrutans insida.

Del 1–5 INSTRUMENT OCH MANÖVERORGAN

Instrument, mätare och varningslampor

- Bränslemätare 144
- Temperaturmätare för kylarvätska 144
- Varvräknare 145
- Vägmätare, två trippmätare samt reglage för instrumentbelysning 146
- Styrsystem för oljeunderhåll 147
- Varninglampor och varningssummer 149

Bränslemätare

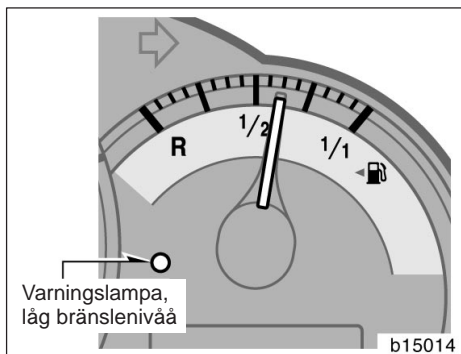

Mätaren indikerar den ungefärliga bränslenivån när läge IG-ON är aktiverat.

Nästan full—Nålen vid "1/1"

Nästan tom—Nålen vid "R"

Fyll på bränsle när en kvarts tank återstår.

När bilen bromsar, accelererar eller svänger rör sig bränslet i tanken varför också visarnålen rör sig. Det beror på att bränslet i tanken rör sig.

När bränslenivån närmar sig "R" eller om bränslevarningslampan tänds måste du fylla på bränsle snarast möjligt.

I upp- eller nedförsbackar eller i kurvor kan bränslet röra sig i tanken så att visarnålen svänger upp och ned. Varningslampan kan då tändas tidigare än vanligt.

Även om visarnålen återgår till "R" när läge IG-ON är valt betyder det inte att systemet är defekt.

På vissa modeller—

Om bränsletanken är helt tom tänds felvarningslampan. Då måste du fylla på bränsle omedelbart.

Varningslampan släcks efter påfyllning. Om varningslampan inte släcks skall du snarast kontakta en auktoriserad Toyota-återförsäljare eller -verkstad eller annan verksamhet med motsvarande kvalifikationer:

Temperaturmätare för kylarvätska

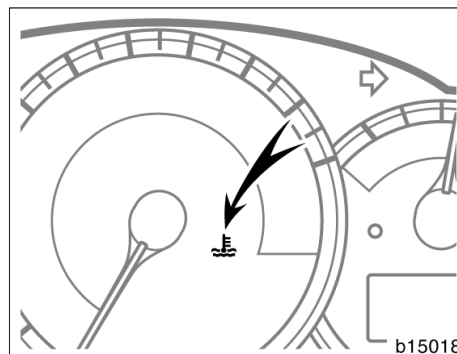

Indikerings- och varningslampan indikerar kylvätskans temperatur när läge IG-ON är valt. När kylarvätskans temperatur är låg är lampan blå. När kylarvätskans temperatur är för varm är lampan röd. Motorns arbetstemperatur varierar beroende på väderlek och motorbelastning.

Lampan lyser rött i läge IG-ON. När kylarvätskans temperatur är låg ändras indikeringslampan till blått sken. När motorn har värmt upp slocknar lampan.

Även om indikeringslampan för motorns kylarvätsketemperatur lyser blått när motorn är uppvärmd går det bra att fortsätta att köra. Kontakta emellertid en auktoriserad Toyota-återförsäljare eller -verkstad, eller annan verksamhet med motsvarande kvalifikationer och utrustning.

Ett fel har uppstått i givaren för systemet för kylarvätsketemperaturen, men det innebär inga problem att fortsätta att köra.

Om varningslampan för hög kylvätsketemperatur börjar blinka och därefter fortsätter att lysa med rött sken är motorn för varm. Stanna bilen och vänta tills motorn svalnat om den har blivit överhettad.

Under vissa förhållanden kan bilen bli överhettad, t.ex.:

- Vid körning i långa uppforsbackar i varmt väder.
- När du stannar eller kör långsamt efter körning i hög hastighet.
- Körning på tomgång med luftkonditioneringen på i stadstrafik med långa köer.
- Vid körning med släp

OBSERVERA

- ◆ *Tag inte bort termostaten ur kylarsystemet eftersom detta kan göra att motorn överhettas. Termostats uppgift är att reglera kylvätskeflödet så att motortemperaturen håller sig inom ett bestämt område.*
- ◆ *Fortsätt inte köra om motorn är överhettad. Se "Om bilen blir överhettad" på sid 324 del 4.*

Varvräknare

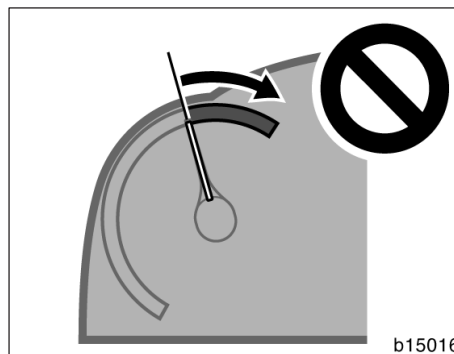

Varvräknaren visar motorns varvtal i tusentals varv per minut. Använd varvräknaren för att växla vid rätt tillfälle och för att undvika att motorn hackar eller övervarvas.

Körning på för högt varvtal ger onormalt motorslitage och drar mycket bränsle. Ett lägre varvtal ger nästan alltid bättre bränsleekonomi.

Även om varvräknarvisaren återgår till bottenläget när läge IG-ON är valt betyder det inte att systemet är defekt.

OBSERVERA

Låt inte mätarnålen gå in i det röda området. Motorn kan få allvarliga skador.

Vägmätare, dubbla trippmätare och instrumentbelysning

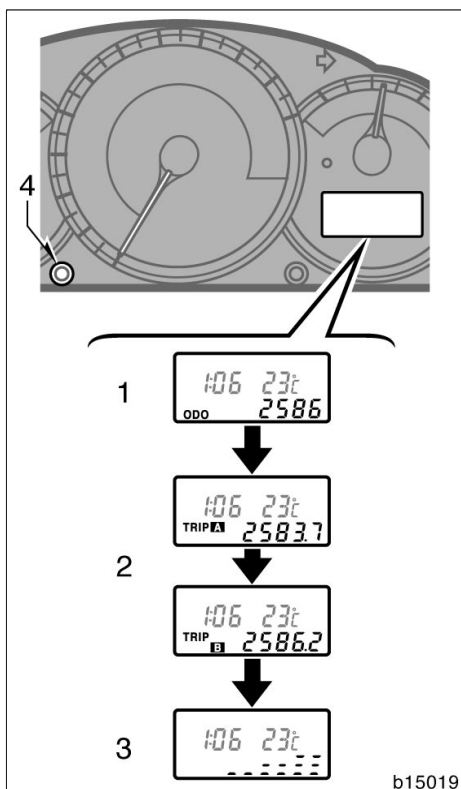

Följande information visas i informationsfönstret.

1. Vägmätare—Visar bilens totala körsträcka.
2. Två trippmätare—Visar körsträckorna oberoende av varandra sedan respektive mätare senast nollställdes.

Du kan använda den ena trippmätaren för att mäta bränsleförbrukningen och den andra för att mäta körsträckan på varje resa. Om batteriet kopplas ur försvinner värdena i de båda trippmätarna.

3. Instrumentpanelbelysningsdisplay—Visar instrumentpanelbelysningens ljusstyrka. Ju längre strecket blir desto ljusare blir instrumentpanelbelysningen.

4. Nollställningsknapp för trippmätare/knapp för instrumentpanelbelysning—Nollställer båda trippmätarna, ändrar mätarvisningen och justerar ljusstyrkan av instrumentpanelbelysningen.

Tryck snabbt på knappen för att byta visning i displayen. Mätaren växlar för varje tryck på knappen från vägmätare, trippmätare A, trippmätare B och instrumentpanelbelysning, och tillbaka till vägmätare.

Nollställ trippmätare A genom att först välja trippmätare A och tryck sedan på nollställningsknappen tills mätaren är nollställd. Nollställ trippmätare B på motsvarande sätt.

Visa mätaren för instrumentpanelbelysning genom att trycka på knappen och hålla den nedtryckt tills önskad ljusstyrka har erhållits.

Styrsystem för oljeunderhåll

Styrsystemet för oljeunderhåll (OMMS) informerar dig, med hjälp av en lampa, när det är dags att byta motorolja och oljefilter.

BYTE AV MOTOROLJA OCH OLJEFILTER

Byt motorolja och oljefilter i följande fall:

- När lampan i oljebytessystemet tänds.
- När systemet har reparerats.
- När påminnelamelpan för oljebyte inte tänds även om det är två år sedan senaste oljebyte.
- När påminnelamelpan för oljebyte inte tänds även om du har kört över 4000 mil sedan senaste oljebyte.

Tidsintervallen för påminnelamelpan ändras allt efter körförhållandena.

Eftersom motorolja försämras med tiden finns det fall när motoroljan bör bytas innan påminnelamelpan tänds. I dessa fall skall motorolja och oljefilter bytas enligt de intervall som anges i bilens dokumentation. (Beträffande serviceintervall, se "Service & Garanti" i bilhandlingarna.

OBSERVERA

Se till att systemet nollställs efter byte av motorolja och oljefilter. (Ytterligare anvisningar finns i "NOLLSTÄLLNING AV SYSTEMWET" på sid 148 i den här delen.) Om systemet inte nollställs kan det inte informera dig om att det är dags för byte av motorolja och filter.

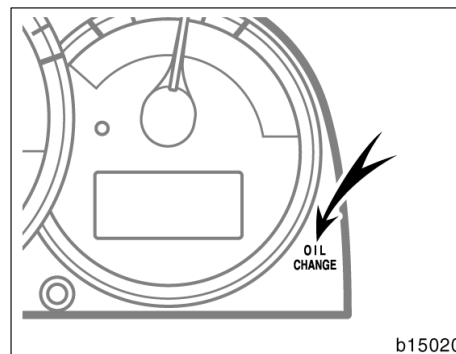

PÅMINNELSELAMPA, MOTOROLJEBYTE

Indikeringslampan tänds i läge IG-ON. Den slocknar efter cirka 5 sekunder. Det bekräftar att systemet fungerar korrekt.

Om lampan tänds under körning bör du låta byta motorolja och oljefilter med korrekt produkter vid första tillfälle. Mer information om oljekvalitet och viskositet finner du i avsnittet "Kontroll av motoroljenivån" på sid 366 i del 7-2.

Se till att systemet nollställs med trippmätarens nollställningsknapp så att lampan slocknar efter byte av motorolja och oljefilter. Systemet skall också nollställas om byte av motorolja och oljefilter utförs innan påminnelamelpan tänds. Om systemet inte nollställs kan det inte informera dig om att det är dags för byte av motorolja och filter.

I följande fall fungerar eventuellt inte systemet på normalt sätt. Låt en auktoriserad Toyota-återförsäljare eller -verkstad, eller annan verkstad med motsvarande kvalifikationer och utrustning kontrollera bilen.

- Lampan tänds inte när läge IG-ON är valt.
- Indikeringslampan blinkar.
- Om lampan inte slocknar eller om den tänds snart igen efter byte av motorolja och oljefilter, även om systemet har nollställts.

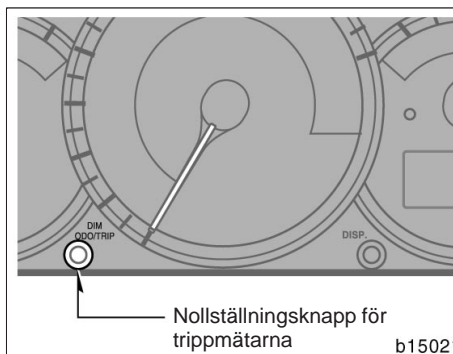

NOLLSTÄLLA SYSTEMET

Tryck på trippmätarens nollställningsknapp för att nollställa systemet efter byte av motorolja och oljefilter. Lampan slocknar.

Gör följande för att nollställa systemet.

1. Stäng av motorn med vägmätaren synlig. (Ytterligare anvisningar finns i avsnittet "Vägmätare, dubbla trippmätare och instrumentbelysning" på sid 146 i denna del.)
2. Välj läge IG-ON medan du håller trippmätarens nollställningsknapp nedtryckt. Lampan i oljebytessystemet slocknar.

Håll knappen nedtryckt i minst 5 sekunder. Vägmätaren visar "000000" varpå lampan slocknar.









Upprepa ovanstående om mätaren inte nollställs.

OBSERVERA

Nollställ systemet bara efter byte av motorolja och oljefilter. Om systemet nollställs vid något annat tillfälle kan det inte informera dig när det är dags för byte av motorolja och filter.

Corolla Verso_SW (L/O 0402)





Varningslampor och varningssummer

Om lampan tänds eller summern ljuder...		Gör så här:
(a)		Om parkeringsbromsen inte är anlagd, stanna genast och kontakta en auktoriserad Toyota-återförsäljare eller -verkstad eller annan verksamhet med motsvarande kvalifikationer och utrustning.
(b)	 (indikeringslampa och summer)	Tag på säkerhetsbältet – föraren.
(c)	 PASSENGER (indikeringslampa och summer)	Tag på säkerhetsbältet – framsätesspassageraren.
(d)		Stanna och kontrollera.
(e)		Stanna och kontrollera.
(f)		Fyll på motorolja.
(g)		Kör bilen till en auktoriserad Toyota-återförsäljare eller -verkstad eller annan verksamhet med motsvarande kvalifikationer och utrustning.
(h)	Varningslampa, låg bränslenivå	Fyll på bränsle.
(i)		Kör genast bilen till en auktoriserad Toyota-återförsäljare eller -verkstad eller annan verksamhet med motsvarande kvalifikationer och utrustning. Om bilen inte är i körbart skick bör du kontakta en auktoriserad Toyota-återförsäljare eller -verkstad, eller annan verksamhet med motsvarande kvalifikationer och utrustning.

Corolla Verso_SW (L/O 0402)

150

INSTRUMENT, MÄTARE OCH VARNINGSLAMPOR

Om lampan tänds eller summern ljuder...		Gör så här:
(j)		Kör bilen till en auktoriserad Toyota-återförsäljare eller -verkstad eller annan verksamhet med motsvarande kvalifikationer och utrustning. Om också bromsvarningslampan lyser, stanna genast och kontakta en auktoriserad Toyota-återförsäljare eller -verkstad eller annan verksamhet med motsvarande kvalifikationer och utrustning.
(k)	VSC	Kör bilen till en auktoriserad Toyota-återförsäljare eller -verkstad eller annan verksamhet med motsvarande kvalifikationer och utrustning.
(l)		Stäng alla dörrarna och bakluckan.
(m)		Kör genast bilen till en auktoriserad Toyota-återförsäljare eller -verkstad eller annan verksamhet med motsvarande kvalifikationer och utrustning.
(n)	 (rött sken)	Stanna och kontrollera.
(o)		Kör bilen till en auktoriserad Toyota-återförsäljare eller -verkstad eller annan verksamhet med motsvarande kvalifikationer och utrustning.
(p)	OIL CHANGE	Byt motorolja och oljefilter.
(q)	Varningssummer för glömd nyckel	Tag bort startnyckeln.
(r)	Varningssummer, strålkastarna tända	Stäng av strålkastarna.
(s)	Varningsindikering och -summer, manuell växellåda 'multi-mode'	(Se "—Varningsfunktioner" på sid 181 i del 1-6.)

(a) Varningslampa för bromssystemet

Lampan tänds i följande fall när läge IG-ON har valts.

- När parkeringsbromsen är åtdragen...

Lampan tänds i några sekunder när läge IG-ON är valt, även efter att parkeringsbromsen har lossats.

- Om bromsvätskenivån är låg...

VARNING

Det är livsfarligt att fortsätta köra som vanligt med för låg bromsvätskenivå.

- Lågt undertryck (dieseldrivna fordon)...

Låt en auktoriserad Toyota-återförsäljare eller -verkstad eller annan verksamhet med motsvarande kvalifikationer och utrustning kontrollera bilen i följande fall:

- Lampan tänds inte även om parkeringsbromsen är åtdragen och läge IG-ON har valts.
- Lampan tänds inte även om tändningen är på och parkeringsbromsen är lossad.

Det är emellertid normalt att varningslampan tänds under körning och sedan omedelbart slocknar igen.

VARNING

Om något av följande inträffar skall du omedelbart stanna bilen där det är säkert att göra så och kontakta en auktoriserad Toyota-återförsäljare eller -verkstad eller annan verksamhet med motsvarande kvalifikationer och utrustning.

- Lampan slocknar inte även om du lossar parkeringsbromsen när motorn är igång.

I detta fall kan bromsarna vara defekta, vilket förlänger bromssträckan. Trampa hårt på bromspedalen och stanna bilen omedelbart.

- Bromsvarningslampan tänds samtidigt med "ABS"-varningslampan.

Om detta inträffar betyder det inte bara att ABS-systemet är ur funktion, bilen blir dessutom extremt instabil vid inbromsning.

(b) Varningslampa och summer, påminnelse förarplatsens säkerhetsbälte

Lampan påminner om att föraren inte har satt på sig säkerhetsbältet.

Påminnelamelampan blinkar om föraren inte har tagit på sig bältet när läge IG-ON är valt eller om motorn startats. Lampan fortsätter att blinka tills föraren tar på sig bältet.

Varningssummern hörs i 30 sekunder om bilens hastighet är högre än 15 km/tim och säkerhetsbältet inte är fastspänt. Om säkerhetsbältet ändå inte är fastspänt ljuder varningssummern med en annan ton i ytterligare 90 sekunder. Om bilens hastighet sjunker under 15 km/h fortsätter summern att ljuda. Summertonen avbryts när säkerhetsbältet späns fast.

(c) Varningslampa och summer för framsätesspassagerarens säkerhetsbälte

Lampan påminner om att framsätesspassageraren inte har satt på sig säkerhetsbältet.

Påminnelamelampan blinkar om passageraren i framsätet inte har tagit på sig bältet när läge IG-ON har valts eller om motorn har startats. Lampan fortsätter att blinka tills framsätesspassageraren tar på sig bältet.

Varningssummern hörs i 30 sekunder om bilens hastighet är högre än 15 km/tim och säkerhetsbältet inte är fastspänt. Om säkerhetsbältet ändå inte är fastspänt ljuder varningssummern med en annan ton i ytterligare 90 sekunder. Om bilens hastighet sjunker under 15 km/h fortsätter summern att ljuda. Summertonen avbryts när säkerhetsbältet späns fast.

Om bagage eller annan last placeras på framsätet kan sensorerna, beroende på vikt och placering, uppfatta detta som att en person sitter i framsätet och då blinkar också varningslampan.

(d) Varningslampa för urladdning

Lampan tänds när batteriet urladdas.

Om lampan tänds under körning är något fel i laddningssystemet.

Motorns tändsystem fortsätter emellertid att fungera så länge batteriet inte är helt urladdat. Stäng av luftkonditioneringen, fläkten, radion etc och kör direkt till närmaste auktoriserade Toyota-återförsäljare eller -verkstad eller annan verkstad med motsvarande kvalifikationer och utrustning.

OBSERVERA

Fortsätt inte köra om drivremmen är av eller sitter löst.

(e) Varningslampa för lågt oljetryck

Denna lampa tänds om motoroljans tryck är för lågt.

Om den blinkar eller lyser under körning skall du omedelbart stanna bilen vid sidan av vägen där det är lämpligt och stänga av motorn. Ring en auktoriserad Toyota-återförsäljare eller -verkstad eller annan verkstad med motsvarande kvalifikationer och utrustning och be om hjälp.

Lampan kan ibland blinka när motorn går på tomgång eller tändas kort efter en hård inbromsning. Detta är normalt och lampan slocknar om du ökar varvtalet något.

Varningslampan kan tändas om motoroljenivån är mycket låg. Den får inte betraktas som en indikator för låg oljenivå. Oljenivån måste kontrolleras med mätstickan för motorolja.

OBSERVERA

Kör inte om varningslampan för lågt oljetryck lyser—inte ens några meter. Detta kan leda till motorhaveri.

(f) Varningslampa för låg motoroljenivå (dieselmotor)

Den här lampan varnar för att motoroljenivån behöver kontrolleras. Om lampan tänds medan du kör på ojämnt underlag eller i brant backe bör du köra bilen till plan mark för att kontrollera om den släcks. Kontrollera oljenivån i motorn om lampan fortsätter att lysa. (Se "Kontroll av motoroljenivån" på sid 369 i del 7-2.

Vid körning på mycket dålig väg eller väg med stark lutning där bilen kränger kraftigt kan lampan tändas på grund av oljans rörelser i motorn.

Under normala omständigheter kan lampan tändas tidigare än vid specificerade serviceintervall på grund av förbrukning av motorolja. Det beror på att motoroljan har nått den lägre nivån inom det specificerade underhållsintervallet och innebär inte att något är fel. (Se "Information om oljeförbrukning" på sid 291 i del 2.)

OBSERVERA

Fortsätt inte att köra med för låg oljenivå. Motorn kan skadas allvarligt.

(g) Varningslampa för elsystemet

Bil med bensinmotor

Lampan tänds i följande fall.

- På vissa modeller—Bränsletanken är helt tom. (Se "Bränslemätare" på sid 144 för ytterligare anvisningar.)
- Ett fel har uppstått i motorn, i den manuella 'multi-mode' växellådans elsystem eller det elektroniska systemet för gaspedalen.

Om lampan tänds medan du kör enligt b. ovan, skall du låta en auktoriserad Toyota-återförsäljare eller -verkstad eller annan verkstad med motsvarande kvalifikationer och utrustning kontrollera bilen snarast möjligt.

OBSERVERA

Kör aldrig i hög fart och rusa inte motorn efter det att lampan slocknat.

Om motorns varvtal inte ökar när gaspedalen är nedtryckt kan det vara något problem i det elektroniska systemet för kontroll av gasspjället.

Vibrationer kan uppstå i detta läget. Om du emellertid trycker ned gaspedalen hårt och långsamt kan du köra bilen med låg hastighet. Låt en auktoriserad Toyota-återförsäljare eller -verkstad eller annan verkstad med motsvarande kvalifikationer kontrollera bilen snarast möjligt.

Även om felet i det elektroniska gaspedal-systemet eventuellt korrigerar sig vid körning i låg fart återställs systemet antagligen inte helt förrän du stängt av motorn och valt läge ACC eller OFF.



VARNING

Se till att du använder pedalen på rätt sätt.

Bil med dieselmotor

Varningslampan tänds om problem föreligger i motorns elektriska system, det elektroniska motorstyrningssystemet eller avgasreningsystemet.

Om lampan tänds medan du kör skall du låta en auktoriserad Toyota-återförsäljare eller -verkstad eller annan verkstad med motsvarande kvalifikationer och utrustning kontrollera bilen snarast möjligt.

Om motorns varvtal inte ökar när gaspedalen är nedtryckt kan det vara något problem i motorns elektroniska styrningssystem. Stanna bilen och kontakta en auktoriserad Toyota-återförsäljare eller -verkstad eller annan verkstad med motsvarande kvalifikationer och utrustning, eller kör bilen försiktigt eftersom dess prestanda är starkt nedsatt, snarast möjligt till en auktoriserad Toyota-återförsäljare eller -verkstad eller annan verkstad med motsvarande kvalifikationer och utrustning.

Även om felet i motorns elektroniska styrningssystem eventuellt korrigerar sig vid körning i låg fart återställs systemet antagligen inte helt förrän du stängt av motorn och valt läge ACC eller OFF.

(h) Varningslampa för låg bränslenivå

Lampan tänds när bränslet i tanken håller på att ta slut. Fyll på bränsle så snart som möjligt.

I backar eller vid körning i kurvor flyttar sig bränslet i tanken, vilket kan göra att bränslevarningslampan tänds tidigare än normalt.

(i) Varningslampa för manuell 'multi-mode' växellåda (endast manuell 'multi-mode' växellåda)

Lampan tänds i läge IG-ON. Lampan slocknar efter några sekunder. Detta är ett tecken på att systemet för den manuella 'multi-mode' växellådan fungerar korrekt.

OBSERVERA

Om varningslampan till den manuella 'multi-mode' växellådan tänds, stanna genast och kontakta en auktoriserad Toyota-återförsäljare eller -verkstad eller annan verksamhet med motsvarande kvalifikationer och utrustning. Annars kan bilen rycka till vid växelbyten eller också fungerar inte kopplingen ordentligt. I vissa fall kan någon växel låsa sig helt.

(j) "ABS"-varningslampa

Modeller utan antispinnsystem och stabiliseringssystem—

Lampan tänds i läge IG-ON. Om ABS-systemet fungerar som det skall släcks lampan efter några sekunder. Om systemet är defekt tänds varningslampan igen.

När "ABS"-varningslampan lyser (men inte bromsvarningslampan) fungerar bromsarna på konventionellt sätt, men låsningsskyddet fungerar inte.

När "ABS"-varningslampan tänds (men inte bromsvarningslampan) fungerar inte ABS-systemet. Då finns det risk för att något eller några av hjulen kan låsas vid häftig inbromsning eller vid inbromsning på hal eller våt vägbanan.

Om något av följande inträffar innebär det att en defekt har uppstått i de komponenter som övervakas av varnings-systemet. Kontakta snarast en auktoriserad Toyota-återförsäljare eller -verkstad eller annan verksamhet med motsvarande kvalifikationer och utrustning för reparation.

- När läge IG-ON har valts tänds lampan inte, eller också förblir den tänd.
- Varningslampan tänds under körning.

Det är emellertid normalt att varningslampan tänds under körning och sedan omedelbart slocknar igen.

! VARNING

Om "ABS"-varningslampan är tänd samtidigt som bromsvarningslampan lyser skall du omedelbart stanna bilen på säker plats. Kontakta en auktoriserad Toyota-återförsäljare eller -verkstad eller annan verkstad med motsvarande kvalifikationer och utrustning.

Om detta inträffar betyder det inte bara att ABS-systemet är ur funktion, bilen blir dessutom extremt instabil vid inbromsning.

Modeller med antispinnsystem och stabiliseringssystem—

Lampan tänds i läge IG-ON. Om ABS- och bromsservosystemen fungerar som de skall släcks lampan efter några sekunder. Om något av systemen är defekt tänds varningslampan igen.

När "ABS"-varningslampan lyser (men inte bromsvarningslampan) fungerar inte ABS-systemet, bromsservosystemet, antispinn-systemet och stabiliseringssystemet, men bromsarna fungerar på konventionellt sätt.

När "ABS"-varningslampan tänds (men inte bromsvarningslampan) fungerar inte ABS-systemet. Då finns det risk för att något eller några av hjulen kan låsas vid häftig inbromsning eller vid inbromsning på hal eller våt väg bana.

Om något av följande inträffar innebär det att en defekt har uppstått i de komponenter som övervakas av varnings-systemet. Kontakta snarast en auktoriserad Toyota-återförsäljare eller -verkstad eller annan verksamhet med motsvarande kvalifikationer och utrustning för reparation.

- När läge IG-ON har valts tänds lampan inte, eller också förblir den tänd.
- Varningslampan tänds under körning.

Det är emellertid normalt att varningslampan tänds under körning och sedan omedelbart slocknar igen.

VARNING

Om "ABS"-varningslampan är tänd samtidigt som bromsvarningslampan lyser skall du omedelbart stanna bilen på säker plats. Kontakta en auktoriserad Toyota-återförsäljare eller -verkstad eller annan verkstad med motsvarande kvalifikationer och utrustning.

Om detta inträffar betyder det inte bara att ABS-systemet är ur funktion, bilen blir dessutom extremt instabil vid inbromsning.

(k) "VSC" Varningslampa

Varningslampan tänds om något är fel i bilens stabiliseringsystem eller antispinn-system.

Lampan tänds när läge IG-ON har valts och släcks efter några sekunder.

Om varningslampan tänds under körning är systemet ur funktion. Eftersom det vanliga bromssystemet fortfarande fungerar går det dock att köra vidare.

Om något av följande inträffar skall du kontakta en auktoriserad Toyota-återförsäljare eller -verkstad eller annan verkstad med motsvarande kvalifikationer och utrustning:

- Varningslampan tänds inte när läge IG-ON har valts.
- Varningslampan förblir tänd efter att läge IG-ON har valts.
- Lampan tänds under körning.

Indikeringslampan "TRC OFF" tänds när varningslampan "VSC" tänds även om tangenten "TRC OFF" inte är nedtryckt.

(l) Varningslampa för öppen dörr

Denna lampa lyser tills alla sidodörrar och bakdörren är ordentligt stängda.

(m) Varningslampa för krockkuddesystemet

Lampan tänds i läge IG-ON. Lampan slocknar efter cirka sex sekunder. Detta betyder att krockkudde- och bältessträckarsystemen fungerar som de skall.

Kontrollsystemet övervakar funktionen hos sensorerna till det centrala krockkuddesystemet, de främre krockkuddarna, sidokrockkuddarna, sido- och sidokrockgardinerna, sidokrockgardinerna, förarsätets läge, strömbrytaren till förarplatsens bälteslås, indikeringslampan till manuell in/urkoppling av krockkuddarna "AIRBAG OFF", bältessträckarna i framsätet, uppblåsningsanordningar, varningslampor, kablage och spänningskällor.

Om något av följande inträffar innebär det att en defekt har uppstått i de komponenter som övervakas av varningssystemet. Kontakta snarast en auktoriserad Toyota-återförsäljare eller -verkstad eller annan verksamhet med motsvarande kvalifikationer och utrustning för reparation.

- När läge IG-ON har valts tänds lampan inte, eller också förblir den tänd.
- Varningslampan tänds eller blinkar under körning.

(n) Varningslampa för hög kylarväsketemperatur (rött sken)

Lampan tänds för att varna föraren att motorn håller på att bli överhettad.

Lampan tänds när läge IG-ON har valts. Lampan slocknar efter några sekunder.

Stanna bilen och kontrollera motorn om lampan börjar blinka och sedan lyser med fast sken under körning. Närmare instruktioner finns i "Om bilen blir överhettad" på sid 324 i del 4.

OBSERVERA

Motorn kan överhettas om du fortsätter att köra då lampan lyser.

(o) Varningslampa för bränslefilter (dieseldrivna modeller)

Varningslampan tänds när ansamlat vatten i bränslefiltret har nått specificerad nivå.

Om den tänds skall du kontakta en auktoriserad Toyota-återförsäljare eller -verkstad eller annan verkstad med motsvarande kvalifikationer kontrollera bilen snarast möjligt.

OBSERVERA

Du skall aldrig köra din bil med varningslampan tänd. Fortsatt körning med vatten i bränslefiltret skadar insprutningspumpen.

(p) Påminnelamelampa, motoroljebyte

Lampan tänds som påminnelse att det är dags att byta motorolja och oljefilter.

Om lampan tänds bör du låta byta motorolja och oljefilter vid första tillfälle. Ytterligare anvisningar finns i avsnittet "Styrsystem för oljeunderhåll" på sid 147 i denna del.)

(q) Varningssummer för glömd nyckel

Summertonen påminner dig om att ta bort nyckeln ur nyckelhålet om du öppnar förardörren medan läge ACC är valt eller om motorn är avstängd.

(r) Varningssignal för tända strålkastare

Om du har glömt att släcka strålkastarna när dörren på förarsidan öppnas efter det att nyckeln tagits ur nyckelhålet hörs en varningssignal.

(s) Varningsindikering och –summer för manuell 'multi-mode' växellåda (endast manuell 'multi-mode' växellåda)

Om, under körning, systemet används på fel sätt som kan orsaka skada i systemet eller om önskad växel går att läggas i hörs i vissa fall en varningssignal och växellägesindikatorn blinkar som varning till föraren. Se "—Varningsfunktioner" på sid 181 i del 1–6.

När växelväljaren förs till läge "R" hörs backsummertonen. Detta indikerar växelväljarens läge och betyder inte att något är fel. Se "(d) Backa" på sid 170 eller "(d) Backa" på sid 177 i del 1–6.

KONTROLL AV VARNINGSLAMPORNA (utom varningslampan för låg bränslenivå)

1. Trampa ned parkeringsbromsen.
2. Öppna någon av sidodörrarna eller bakdörren.
Varningslampan för öppen dörr skall tändas.
3. Stäng dörren.
Varningslampan för öppen dörr skall slockna.
4. Byt till IG–ON utan att starta motorn.
Alla varningslampor utom varningslampan för öppen dörr skall tändas. "ABS–" och "VSC–"varningslamporna skall släckas efter några sekunder. Varningslampan för krockkuddesystemet skall släckas efter cirka 6 sekunder.

Om någon varningslampa eller varningssummer inte fungerar på ovanstående sätt bör du låta en auktoriserad Toyota-återförsäljare eller –verkstad, eller annan verkstad med motsvarande kvalifikationer och utrustning kontrollera systemet.

Corolla Verso_SW
(L/O 0402)

158

INSTRUMENT, MÄTARE OCH VARNINGSLAMPOR

Del 1–6 INSTRUMENT OCH MANÖVERORGAN

Tändningslås, växellåda och parkeringsbroms

- Start med startknapp 160
- Manuell växellåda 'multi-mode' 165
- Manuell växellåda 183
- Antispinnsystem (TRC) 184
- Stabiliseringskontroll (VSC) 187
- Parkeringsbroms 189
- Farthållare 189

Start med startknapp—

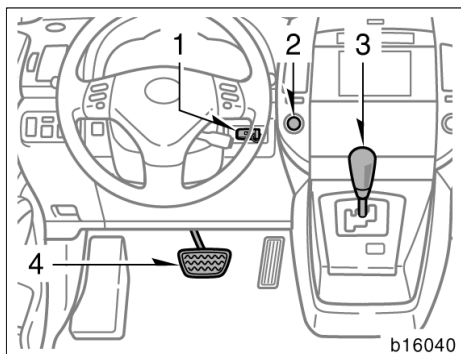

Manuell växellåda 'multi-mode'

—Nyckelhål

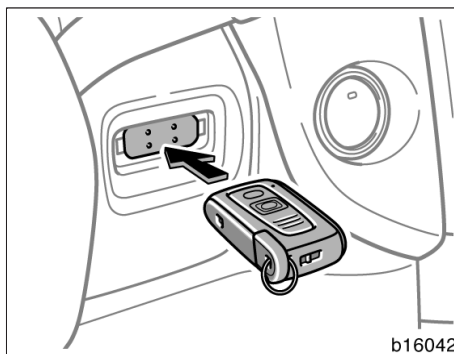

Vänsterstyrda bilar

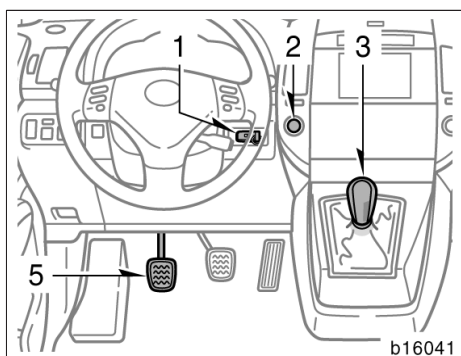

Manuell växellåda

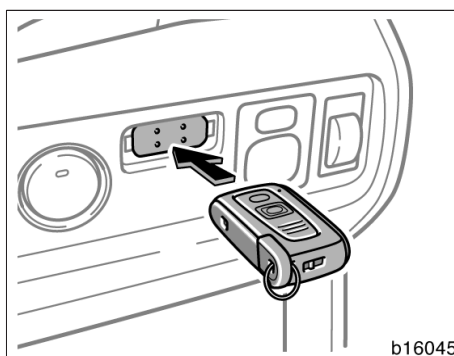

Högerstyrda bilar

Startknappsystemet används till att starta och stänga av motorn samt för att välja något av lägena ACC, IG-ON eller OFF. (Se "—Välja läge med startknappsystemet" på sid 162 i denna del, och "Start av motorn" på sid 302 i del 3.) Systemet består av följande delar.

1. Nyckelhål
2. Startknapp
3. Växelväljare för manuell 'multi-mode' växellåda eller växelspak för manuell växellåda
4. Bromspedal
5. Kopplingspedal

SÄTTA IN NYCKELN I NYCKELHÅLET

För långsamt in nyckeln i nyckelhålet med sidan med "🔒" (lås) knappen framåt. Skjut in nyckeln så långt det går.

TA UT NYCKELN

Håll i sidorna på nyckeln och drag den långsamt ur nyckelhålet. Om det inte går att ta ut nyckeln, tryck in den så långt det går och dra ut den igen.

Se upp när du drar ut nyckeln så att den inte flyger ut på grund av fjädern.

Nyckeln kan dras ut när ACC-läge har valts eller när motorn är avstängd.

! VARNING

Sätt inte in fingret i nyckelhålet. Du kan göra illa fingret.

OBSERVERA

Observera följande instruktioner, annars kan nyckelmekanismen skadas och kommer inte att fungera ordentligt.

Händer och fingrar bör vara rena när du använder nyckeln.

Sätt inte in nyckeln med för stor kraft.

Sätt inte in någon annan nyckel än den korrekta nyckeln i nyckelhålet.

Drag inte ut nyckeln med våld när den inte kan tas ut.

Se till att varken vatten, olja eller främmande föremål kommer in i nyckelhålet.

Sätt inte in en nyckel som är våt, oljig eller skadad i nyckelhålet.

Klistra inte fast något på nyckeln.

Sätt inte in nyckeln åt fel håll.

Drag inte i nyckelringen när nyckeln skall tas ut ur nyckelhålet.

Om något ovanligt inträffar skall du snarast kontakta en auktoriserad Toyota-återförsäljare eller -verkstad eller annan verkstad med motsvarande kvalifikationer.

—Startknapp

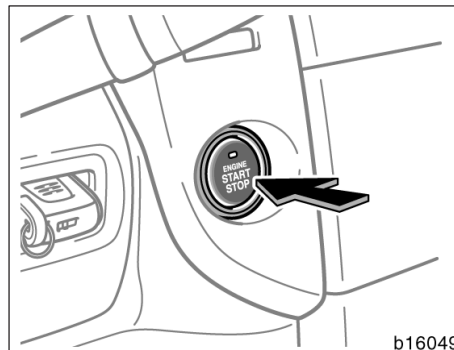

Vänsterstyrda bilar

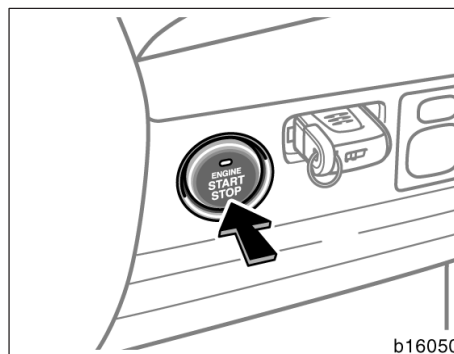

Högerstyrda bilar

STARTKNAPP

När du trycker in startknappen kan du välja lägena ACC, IG-ON eller OFF, samt starta eller stänga av motorn. Den gula eller gröna indikeringslampan tänds för att visa att du kan starta motorn. (Se "—Välja läge med startknappsystemet" på sid 162 i denna del, och "Start av motorn" på sid 302 i del 3.)

Startknappen tänds när baklyktorna tänds. Om startknappen inte tänds bör du kontakta en auktoriserad Toyota-återförsäljare eller -verkstad eller annan verkstad med motsvarande kvalifikationer för kontroll av bilen.

Tryck stadigt på startknappen. En snabb tryckning har eventuellt ingen effekt.

Om startknappens rörelse verkar ovanlig bör du inte trycka på knappen igen. Kontakta istället en auktoriserad Toyota-återförsäljare eller –verkstad eller annan verkstad med motsvarande kvalifikationer för kontroll av bilen.

Tryck på startknappen i över 3 sekunder om du i en nödsituation måste stänga av motorn medan bilen är i rörelse. I detta läge väljs ACC-läget automatiskt.

VARNING

- Tryck inte på knappen under körning, utom i en nödsituation.
- Om bilen får stå parkerad i varmt väder kan knappens yta bli mycket varm. Var försiktig så att du inte bränner dig.

OBSERVERA

Observera följande anvisningar, annars fungerar eventuellt inte startknappssystemet ordentligt.

Fingret bör vara rent när du trycker på startknappen. Fingret får inte vara oljigt eller smutsigt.

Var försiktig så att du inte spiller vatten eller annan vätska på knappen.

Utför inga ändringar av startknappssystemet utan att först ha kontaktat en auktoriserad Toyota-återförsäljare eller –verkstad eller annan verkstad med motsvarande kvalifikationer och utrustning. Sådant ingrepp kan leda till problem i systemet.

—Välja läge med startknappssystemet

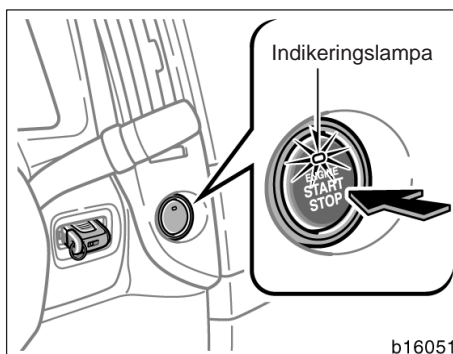

För att välja lägena ACC, IG-ON eller OFF, samt starta eller stänga av motorn, tryck på startknappen med nyckeln i nyckelhålet.

Varje gång du trycker lätt på startknappen utan att bromspedalen (med manuell 'multi-mode' växellåda) eller kopplingspedalen (med manuell växellåda) är nedtryckt, ändras lägena i följande ordning: OFF, ACC, IG-ON och därefter tillbaka till OFF-läget.

Läge ACC (Tillbehör)—

I det här läget kan elektrisk utrustning, t.ex. radion, användas men motorn är avstängd. I detta läge kan nyckeln dras ut ur nyckelhålet. I detta läge kan nyckeln dras ut ur nyckelhålet. Den gula indikeringslampan tänds i läge ACC.

När nyckeln tas ur ändras tändningen automatiskt till OFF-läge varpå ratten låses. Om batteriet är urladdat kommer ratten inte att låsas.

När du tar ur startnyckeln aktiveras startspärren för motorn automatiskt. (Se "Startspärr" på sid 22 i del 1–2.)

Om du låter bilen vara kvar i ACC i över en timme ändras tändningen automatiskt till OFF-läge.

Om förardörren öppnas medan nyckeln är kvar i nyckelhålet påminns du av en sumerton att ta bort nyckeln.

Att välja ACC-läge

Du kan välja ACC-läge när OFF-läge är valt.

Med manuell växellåda 'multi-mode'—

Tryck på startknappen utan att bromspedalen är nedtryckt.

Med manuell växellåda—

Tryck på startknappen en gång utan att kopplingspedalen är nedtryckt.

IG-ON mode—

I detta läge aktiveras tändningen och all elektrisk utrustning. Den gula indikeringslampan tänds när läge IG-ON har valts.

Endast modell med dieselmotor: Motorn förvärms av glödstift.

Även om varvräknarvisaren eller bränslemätarvisaren återgår till bottenläget när läge IG-ON är valt betyder det inte att systemet är defekt.

Att välja IG-ON-läge

Med manuell växellåda 'multi-mode'—

Tryck på startknappen två gånger utan att bromspedalen är nedtryckt, när OFF-läge är valt.

Tryck på startknappen en gång med bromspedalen nedtryckt, när OFF-läge är valt och växelläget är "M", "E" eller "R".

Tryck på startknappen en gång utan att bromspedalen är nedtryckt, när ACC-läge är valt.

Med manuell växellåda—

Tryck på startknappen två gånger utan att kopplingspedalen är nedtryckt, när OFF-läge är valt.

Tryck på startknappen en gång utan att kopplingspedalen är nedtryckt, när ACC-läge är valt.

OBSERVERA

Låt inte tändningen vara kvar i IG-ON-läget när motorn är avstängd. I så fall laddas batteriet ur och/eller tändningssystemet kan skadas.

OFF-läge—

I detta läge stängs motorn av. I detta läge kan nyckeln dras ut ur nyckelhålet. Indikeringslampan slocknar när läge OFF har valts.

Om nyckeln tas ur låses ratten. Om batteriet är urladdat kommer ratten inte att låsas.

När du tar ur startnyckeln aktiveras startspärren för motorn automatiskt. (Se "Startspärr" på sid 22 i del 1–2.)

Om förardörren öppnas medan nyckeln är kvar i nyckelhålet påminns du av en sumerton att ta bort nyckeln.

Att välja OFF-läge

När nyckeln tas ur i ACC-läge ändras tändningen automatiskt till OFF-läge varpå ratten låses. Om batteriet är urladdat kommer ratten inte att låsas.

Med manuell växellåda 'multi-mode'—

Tryck på startknappen två gånger utan att bromspedalen är nedtryckt, när ACC-läge är valt.

Tryck på startknappen en gång utan att bromspedalen är nedtryckt, när IG-ON-läge är valt.

Med manuell växellåda—

Tryck på startknappen två gånger utan att kopplingspedalen är nedtryckt, när ACC-läge är valt.

Tryck på startknappen en gång utan att kopplingspedalen är nedtryckt, när IG-ON-läge är valt.

Starta eller stänga av motorn

När motorn startas kopplas all elektrisk utrustning in.

Se sid 301 i del 3 för att få starttips.

Om du inte kan starta motorn och den gröna indikeringslampan blinkar så låses ratten. Kontrollera då först att du tryckt in nyckeln så långt det går och vrid sedan ratten en aning fram och tillbaka medan du trycker på startknappen.

Om du inte kan starta motorn och den gula indikeringslampan blinkar så föreligger fel i startknappsystemet. Låt i så fall en auktoriserad Toyota-återförsäljare eller verkstad eller annan verkstad med motsvarande kvalifikationer kontrollera eller reparera bilen snarast möjligt.

När motorn stängs av stängs all elektrisk utrustning och motorn av.

För att stanna eller parkera bilen, se "Manuell 'multi-mode' växellåda" på sid 165 eller "Manuell växellåda" på sid 183 i denna del.

Stanna bilen helt och stäng sedan av motorn genom att trycka en gång på startknappen.

VARNING

Tag aldrig ur nyckeln när bilen är i rörelse eftersom rattlåset då kopplas in så att bilen inte går att styra.

När batteriet är bortkopplat eller dåligt laddat, memorerar startknappsystemet det aktuella läget. Efter att du har kopplat in, bytt eller laddat upp batteriet så väljs det memorerade läget automatiskt. I vart och ett av dessa fall skall du stänga av motorn och dra ut nyckeln om motorn startas.

FELVARNING, STARTKNAPPSYSTEM

Om den gula indikeringslampan blinkar föreligger fel i startknappsystemet. I så fall får du inte starta eller stänga av motorn, eller ändra läge. När du stänger av motorn kan den eventuellt inte startas igen. Låt kontrollera eller reparera bilen.

Om den gröna indikeringslampan blinkar när förardörren öppnas i OFF-läge, föreligger fel i startsystemet. Låt kontrollera eller reparera bilen. Du kan dock starta eller stänga av motorn och fortsätta köra utan problem.

Manuell växellåda 'multi-mode'—

Den manuella 'multi-mode' växellådan har 5 växlar framåt/bakåt.

Grundfunktionerna i den traditionella manuella växellådan, kopplingen och växelspaken styrs elektroniskt i den manuella 'multi-mode' växellådan.

Nedan beskrivs funktionerna i växellådan:

- Du kan välja något av körlägena Easy (E) eller manuell (M). Eftersom din bil kontrollerar kopplingens funktion i båda lägena behöver du inte hantera den själv.
- I Easy-läge (E) väljer bilen lämplig växel enligt körförhållandena. Se "—Easy (E)" på sid 168 för närmare information.
- Eftersom systemet kontrollerar koppling och växelbyten kan växelbyten ske i manuellt läge (M) genom att du bara använder växelväljaren. Se "—Manuellt läge" på sid 173 för närmare information.
- När du startar motorn, håll bromspedalen nedtrampad och flytta växelväljaren till läge "N". Motorn kan bara startas om växelväljaren är i läge "N" och bromspedalen är nedtrampad. (Se "Start av motorn" på sid 302 i del 3.)
- Den här bilen har ett starthjälpssystem som hjälper bilen att starta mjukt med hjälp av kopplingen. När växelväljaren är i läge "M", "E" eller "R" startar bilen mjukt utan att gaspedalen behöver tryckas ned. Starthjälpen kopplas ut om bromspedalen är nedtrampad.
- När bilen stannar ändras växelläget till 1:ans växel efter att bilens hastighet har reducerats till en viss fart.

Corolla Verso_SW (L/O 0402)

166

TÄNDNINGSLÅS, VÄXELLÅDA OCH PARKERINGSBROMS

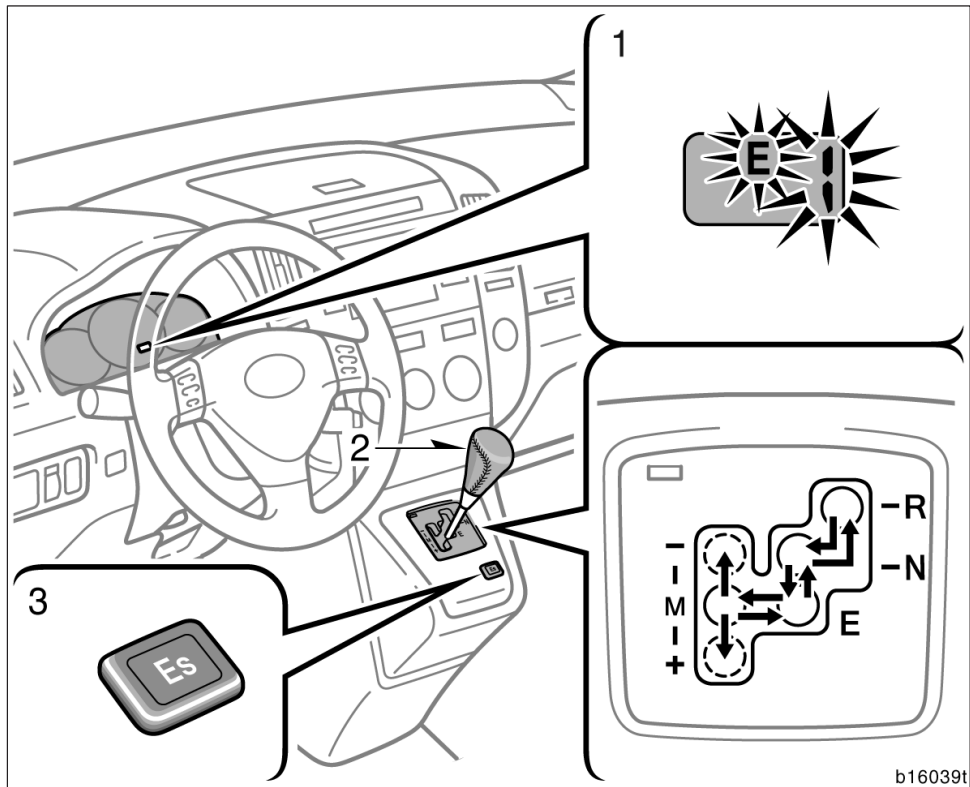

1. Indikeringslampa för växelläge
2. Växelväljare
3. "Es"-knapp (växlingsprogramväljare)

Den manuella 'multi-mode' växellådan har en växelspär. I detta system spärras växelväljaren så att den håller kvar växeln och växelväljaren i samma läge när du väljer ACC-läge, eller stänger av motorn genom att trycka på startknappen.

Trots att växelspärren är aktiverad går det att flytta växelväljaren från "E" rill "M" (eller från "M" till "E").

Växelväljaren spärras när du har valt läge "IG-ON" och bilens hastighet är lägre än 9 km/tim, om växelväljaren är i läge "N" och bromspedalen släpps upp i cirka 2 sekunder.

När du kopplar ur växelspärren skall du lossa växelväljaren innan du släpper upp bromspedalen. Då kopplas växelspärren ur och föraren kan byta växelläge med växelväljaren.

Växelväljare

"R": Back

"N": Friläge och start av motor

"E": Easy-läge

"M": Manuellt läge

"+" : Växla upp

Drag spaken i riktning mot "+" och släpp den. Varje gång växelväljaren används växlar växellådan ett steg uppåt från 1:an → 2:an → 3:an → 4:an → 5:an.

"-" : Växla ner

Drag spaken i riktning mot "-" och släpp den. Varje gång växelväljaren används växlar växellådan ett steg nedåt från 5:an → 4:an → 3:an → 2:an → 1:an.

Växelläget visas med indikeringslampan för växelläget. Indikeringslampan för växelläget visar den aktuella växeln. Innan du startar, kontrollera att indikeringslampan för växelläget visar att växeln är i 1:an eller backläge. Tryck sedan ned gaspedalen.

OBSERVERA

Använd inte växelväljaren om den är spärrad. Systemet kan skadas. Kontrollera att växelväljaren inte är spärrad innan du använder växelväljaren.

—Easy (E) läge

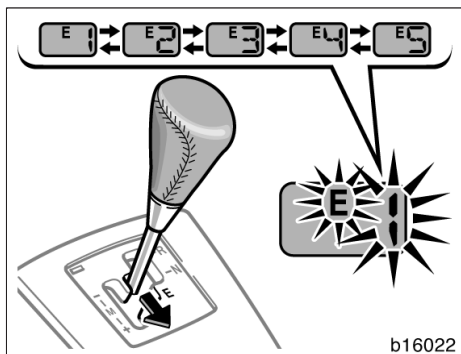

I läge Easy (E) väljer bilen automatiskt lämplig växel enligt gaspedalens läge och bilens fartvariation.

(a) Normal körning

1. Starta motorn på det sätt som beskrivs i "Start av motorn" på sid 302 i del 3.
2. Tryck ned bromspedalen och för växelväljaren till läge "E". När växelväljaren flyttas till läge "E" läggs 1:ans växel i.

Om det inte går att lägga i 1:ans växel när växelväljaren flyttas från "N" till "E" kommer indikeringslampan "N" att blinka och en varningsignal (lång signal) att höras. Systemet försöker nu att göra en automatisk växling igen, eller också kan föraren flytta växelväljarspaken till läge "N" en gång och därefter till läge "E" igen.

Systemet försöker att lägga i växel automatiskt. Det kan dröja litet, ett ljud kan höras från växlar och en stöt kan uppstå. Detta betyder inte att det är fel i systemet.

3. Lossa parkeringsbromsen och släpp bromspedalen.
4. Tryck långsamt ned gaspedalen.

Om det inte går att lägga i en viss växel på grund av mekaniskt fel kommer systemet att växla ur och läggas i friläge. "N" i växellägesindikatorn blinkar och en varningston höras (lång signal) tills föraren flyttar växelväljaren till "N"-läget.

Om det mekaniska problemet kvarstår stannar växeln kvar i friläge även om växelväljaren flyttas till "E" eller "M" efter att systemet försöker växla på nytt. Kontakta snarast en auktoriserad Toyota-återförsäljare eller -verkstad eller annan verksamhet med motsvarande kvalifikationer och utrustning för reparation.

Om växeln slirar under körning kan den flyttas till rätt växelläge.

! VARNING

- Flytta inte växelväljaren till läge "N" under körning. I så fall fungerar eventuellt inte motorbromsen, vilket kan leda till en plötslig olycka. Om du för växelväljaren från "N" till "E" på grund av ovarsam växling kommer växelläget att ändras enligt bilens hastighet.
- Drag aldrig åt parkeringsbromsen under körning. Bilen kan i så fall börja sladda, vilket kan leda till en oväntad olycka.
- Håll alltid foten på bromspedalen om du stannar med motorn igång. På så sätt undviker du att bilen startas på grund av att starthjälp-systemet aktiveras oavsiktligt.

OBSERVERA

Om det inte går att lägga i 1:ans växel när växelväljaren flyttas från "N" till "E" kan man försöka en gång att flytta spaken till "N" och därefter till "E" några sekunder senare.

Använd inte systemet på följande sätt. Kopplingens livslängd kan förkortas. En varningston kommer att höras om något av följande utförs.

Stanna bilen med gaspedalen i en uppførsbacke om växelväljaren är i läge "E" eller "M".

Växelväljaren flyttas från läge "E", "M" eller "R" medan motorn rusas.

Vid körning i låg fart i hög växel.

Om bilen stannas på en sluttning med starthjälpssystemet.

(b) Start i backe

Uppførsbacke—

1. Dra åt parkeringsbromsen hårt så att bilen inte rullar bakåt.
2. Håll bromspedalen nedtrampad och flytta växelväljaren till läge "E". Se till att växelindikeringslampan på instrumentbrädan visar 1:ans växel.
3. Släpp bromsen och trampa långsamt ner gaspedalen. Lossa parkeringsbromsen när bilen börjar röra sig och trampa ner gaspedalen tillräckligt för att köra iväg.

Nedførsbacke—

1. Håll bromspedalen nedtrampad och flytta växelväljaren till läge "E". Se till att växelindikeringslampan på instrumentbrädan visar 1:ans växel.
2. Släpp bromsen och trampa långsamt ner gaspedalen. Även om gaspedalen inte är nedtrampad när bilens hastighet ökar är växeln ilagd.

OBSERVERA

Håll aldrig bilen stillastående i en uppførsbacke med hjälp av gaspedalen eller när starthjälpssystemet är aktiverat. I så fall kommer varningssignalen att höras (lång ton) och ibland kan bilen få motorstopp. Det kan också orsaka svåra skador på kopplingen.

(c) Motorbromsning

Vid körning i nedførsbacke rekommenderas nedväxling och motorbromsning.

Välj manuellt läge genom att flytta växelväljaren till "M". Därefter kan nedväxling ske manuellt.

I stark kyla kan nedväxling eventuellt inte ske från 2:an till 1:an förrän bilen står stilla.

Mer information om nedväxling finns i avsnittet "—Manuellt (M) läge" på sid 173 i denna del.

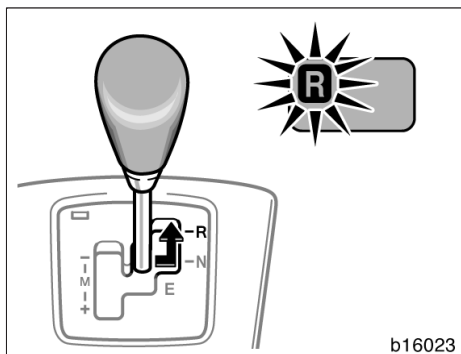

(d) Backning

Håll bromspedalen nedtrampad och flytta växelväljaren till läge "R" när bilen står helt stilla. Varningssummern för backning hörs. Trampa långsamt ner gaspedalen på samma sätt som när du börjar köra framåt. Se till att växelindikeringslampan på instrumentbrädan visar backväxel innan du börjar backa.

Om det inte går att lägga i en växel även om växelväljaren flyttas från "N" till "R" kommer indikeringslampan "N" att blinka och en varningssignal (lång signal) att höras. Systemet försöker att göra en automatisk växling igen, eller också kan föraren flytta växelväljarspaken till läge "N" en gång och därefter till läge "R" igen.

- Systemet försöker att lägga i växel automatiskt. Det kan dröja litet, ett ljud kan höras från växellådan och en stöt kan uppstå. Detta betyder inte att det är fel i systemet.

OBSERVERA

Systemet tillåter inte växling till läge "R" när hastigheten är högre än cirka 9 km/h. Om växelväljarspaken då används kommer indikeringslampan "N" på instrumentpanelen att blinka. Om bilens hastighet sjunker under 9 km/h kan växling till backväxel ske. Bilen måste stå helt stilla innan du lägger växeln i "R"-läge.

Håll aldrig bilen stillastående i en uppförsbacke med hjälp av gaspedalen eller när starthjälpssystemet är aktiverat. I så fall kommer varningssignalen att höras (lång ton) och ibland kan bilen få motorstopp. Det kan också orsaka svåra skador på kopplingen.

Om det inte går att lägga i backväxeln när växelväljarspaken flyttas från "N" till "R" kan man försöka en gång att flytta spaken till "N" och därefter till "R" några sekunder senare.

(e) Stanna bilen

Bilen stannar när du trampar på bromspedalen oavsett växelläge. Kopplingen urkopplas automatiskt för att förhindra att motorn stannar. När växelväljaren är i läge "E" växlar systemet ned till 1:ans växel när bilen stannar.

Om förardörren öppnas medan växelväljaren är i läge "E", "M" eller "R" utan att bromspedalen är nedtrampad hörs en varningssignal (lång ton).

Växelväljaren spärras när du har valt läge "IG-ON" och bilens hastighet är lägre än 9 km/tim, om växelväljaren är i läge "N" och bromspedalen släpps upp i cirka 2 sekunder.

Växelspärren förhindrar att bilen startas på grund av att starthjälpssystemet aktiveras oavsiktligt.

Växelspärren kan kopplas ur om bromspedalen trycks ned utan att du håller i växelväljarspaken.

VARNING

- Trampa alltid ned bromspedalen ordentligt när du stannar bilen, t ex vid ett trafikljus. Ansätt för säkerhets skull också parkeringsbromsen när du stannar på en backe.
- Om du rusar motorn, kontrollera på indikeringslampan att växelläget är i "N"-läge. Om gaspedalen används medan växelväljaren är i något annat läge kan bilen börja rulla vilket kan orsaka en olycka.
- Gå aldrig ifrån bilen med motorn igång.

- Stäng av motorn och parkera bilen med växel ilagd när du ska lämna bilen. Om du måste lämna bilen med motorn igång skall du dra åt parkeringsbromsen hårt och flytta växelväljarspaken till "N"-läge. Om förardörren öppnas medan växelväljaren är i ett annat läge än "N" efter att du har stannat bilen med motorn igång kommer en varningssignal (lång ton) att höras. Om detta skulle hända vid start i backe kan bilen oväntat börja rulla och orsaka en olycka.

OBSERVERA

Håll aldrig bilen stillastående i en uppførsbacke med hjälp av gaspedalen eller när starthjälpssystemet är aktiverat. I så fall kommer varningssignalen att höras (lång ton) och ibland kan bilen få motorstopp. Det kan också orsaka svåra skador på kopplingen.

Om växelväljaren används mer än nödvändigt går den eventuellt inte att använda under en kort stund varför växeln inte går att läggas i. Använd därför inte växelväljarspaken mer än nödvändigt.

(f) Parking

I motsats till modeller med automatisk växellåda har den manuella 'multi-mode' växellådan inget parkeringsläge. Bilen kan parkeras med växelväljaren i vilket läge som helst.

1. Stanna bilen helt.
2. Ansätt parkeringsbromsen hårt.

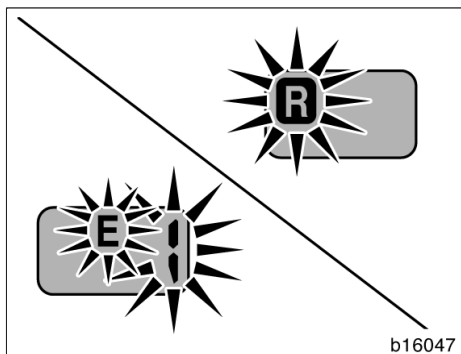

3. Trampa ned bromspedalen och flytta växelväljaren till "R" om bilen står i en nedförsbacke och "E1" om den står i en uppförsbacke. Kontrollera resp växelläge på växellägesindikatorn.

4. Stäng av motorn.

Stänga av motorn:

Stanna bilen helt och kontrollera växelläget på indikeringslampan och tryck därefter på startknappen för att stänga av motorn. Släpp upp bromspedalen efter några sekunder. Växelväljaren spärras i läget som användes strax innan motorn stängdes av.

Växelläget kan kontrolleras på växelväljareindikatorn max 5 sekunder efter det att motorn stängts av.

VARNING

- Om en växel inte är ordentligt ilagd innan motorn stängs av går det eventuellt inte att parkera bilen med växel ilagd. Kontrollera alltid växelläget på indikeringslampan när du parkerar bilen.
- Lägg i backväxel vid parkering på plan mark eller i nedförsbacke, och 1:ans växel vid parkering i uppförsbacke. Annars kan bilen komma i rörelse vilket kan orsaka en olycka. Om växeln är kvar i läge "N" kan bilen inte parkeras med en växel ilagd.

(g) Koppla loss växelväljaren före körning

Tryck ned bromspedalen och välj IG-ON genom att trycka på startknappen. Växelväljarspärren kopplas ur.

För växelväljaren till läge "N". Växeln kopplas ur.

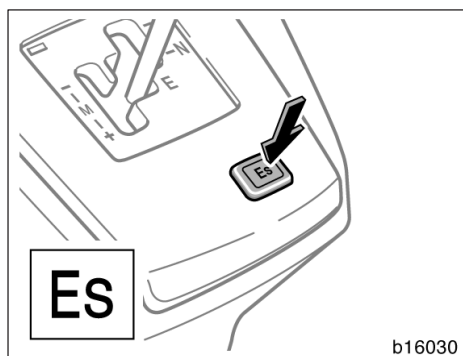

—Manuellt (M) läge

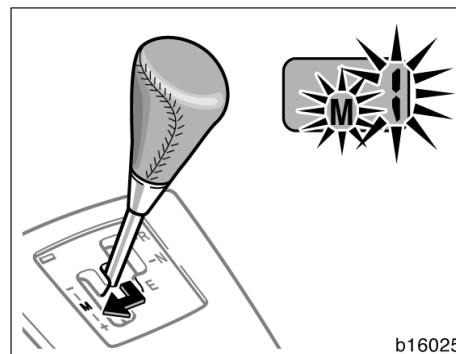

(h) Köra i läge ("Es") (Easy sports) växlingsprogram

"Es"-läget ger högre körprestanda och en känsla av snabbare acceleration än i normalt körläge.

Koppla in programmet "Es" genom att trycka in tangenten "Es" (körväxlingsprogram). Indikeringslampan "Es" tänds. Tryck en gång till på "Es"-tangenten för att stänga av.

För all normal körning rekommenderar Toyota att du använder normalläget som ger bästa bränsleekonomi.

(i) Om det inte går att flytta växelväljaren

Använd frikopplingsknappen om det inte går att flytta växelväljaren till ett annat läge, även om du har valt IG-ON med startknappen. Ytterligare anvisningar finns i avsnittet "Om det inte går att flytta växelväljaren till den manuella 'multi-mode' växellådan" på sid 341 i del 4.

Växling sker inte automatiskt. För att byta växel skall föraren föra växelväljaren i riktning "+" eller "-". I likhet med en traditionell manuell växellåda underlättar det vid växlingen om föraren släpper lite på gaspedalen.

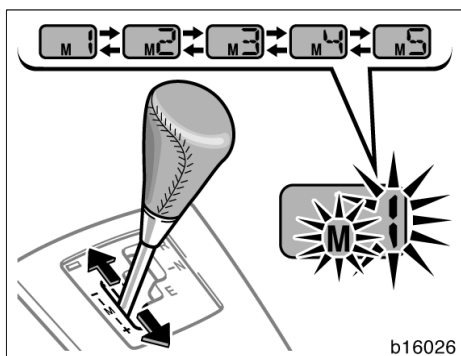

(a) Upp- och nedväxling

Växla upp—

Drag växelväljaren i riktning mot “+” och släpp den. Varje gång växelväljaren används växlar växellådan ett steg uppåt från 1:an → 2:an → 3:an → 4:an → 5:an.

Växla ner—

Drag växelväljaren i riktning mot “-” och släpp den. Varje gång växelväljaren används växlar växellådan ett steg nedåt från 5:an → 4:an → 3:an → 2:an → 1:an.

- Ibland ökas varvtalet för att åstadkomma mjuka nedväxlingar. Detta utförs avsiktligt av systemet och är inte ett fel.
- När du kör nedför en backe skall du växla ned och använda motorbromsen på lämpligt sätt. Det går att växla ned löpande, om det behövs. Om du emellertid växlar ned mer än 3 steg i följd kommer växelbyten att ta längre tid.
- I stark kyla kan nedväxling eventuellt inte ske från 2:an till 1:an förrän bilen står stilla.
- Ibland kan ett ljud höras vid växlingen. Detta tyder inte på att något är fel.

- Om det inte går att lägga i en viss växel på grund av mekaniskt fel kommer systemet att växla ur och läggas i friläge. “N” i växellägesindikatorn blinkar och en varningston hörs (lång signal) tills föraren flyttar växelväljaren till “N”-läget.

Om det mekaniska problemet kvarstår stannar växeln kvar i friläge även om växelväljaren flyttas till “M” eller “E” efter att systemet försöker växla på nytt. Om problemet kvarstår, kontakta snarast en auktoriserad Toyota-återförsäljare eller –verkstad eller annan verksamhet med motsvarande kvalifikationer och utrustning för reparation.

- Om växeln slirar under körning kan den flyttas till rätt växelläge.

OBSERVERA

I manuellt läge (M) läggs inte en högre växel i även om varvtalet överskrider varvtalsgränsen.

Högsta tillåtna hastigheter

När du kör ut på en motorväg eller vid omkörning kan du behöva full acceleration. Överskrid dock inte följande högsta tillåtna hastigheter på respektive växel:

växel	km/h
1	48
2	89
3	122
4	165

VARNING

- Var försiktig när du accelererar, växlar upp eller ner eller bromsar i halt väglag. Plötslig acceleration eller motorbromsning kan få hjulen att förlora väggreppet.
- När du kör nedför en lång eller brant backe skall du minska hastigheten, växla ner och motorbromsa. Tänk på att om du använder bromsarna mycket kan de överhettas och förlora sin verkan.
- Flytta inte växelväljaren till läge "N" under körning. I så fall fungerar eventuellt inte motorbromsen, vilket kan leda till en plötslig olycka. Om du för växelväljaren från "N" till "M" på grund av ovarsam växling kommer växelläget att ändras enligt bilens hastighet.
- Drag aldrig åt parkeringsbromsen under körning. Bilen kan i så fall börja sladda, vilket kan leda till en oväntad olycka.

OBSERVERA

Systemet tillåter inte upp- eller nedväxling till en växel som kan orsaka för höga respektive för låga varvtal. Om du väljer en växel som kan få motorn att rusa hörs varningssignal (en kort signal).

Om du ofta kör med låg hastighet i hög växel kommer en varningssignal att höras (en kort signal). En sådan körstil förkortar kopplingens livslängd.

Om du ofta växlar ned (mer än 3 steg i följd) förkortas växellådans livslängd.

(b) Starta

1. Starta motorn på det sätt som beskrivs i "Start av motorn" på sid 302 i del 3.
2. Tryck ned bromspedalen och för växelväljaren till läge "M". När växelväljaren är i läge "M" läggs 1:ans växel i. På halt underlag går det att starta i 2:ans växel. När du vill starta i 2:ans växel: flytta växelväljaren från läge "N" till läge "M". För därefter spaken i riktning "+". 2:ans växel läggs nu i. Innan du startar, kontrollera att indikeringslampan för växelläget visar att önskad växel är inkopplad. Tryck sedan ned gaspedalen.

Om det inte går att lägga i 1:ans eller 2:ans växel när växelväljaren flyttas från "N" till "M" kommer indikeringslampan "N" att blinka och en varningssignal (lång signal) kommer att höras. Systemet försöker nu att lägga i växeln igen, men föraren kan använda växelväljarspaken för att byta växel på följande sätt.

- Systemet försöket att lägga i växel automatiskt. Det kan dröja litet, ett ljud kan höras från växlarna och en stöt kan uppstå. Detta betyder inte att det är fel i systemet.
 - Föraren kan flytta växelväljarspaken till läge "N" en gång och därefter till läge "M".
3. Lossa parkeringsbromsen och släpp bromspedalen. Tryck försiktigt ned gaspedalen och starta mjukt.

VARNING

Håll alltid foten på bromspedalen om du stannar med motorn igång. På så sätt undviker du att bilen startas på grund av att starthjälpssystemet aktiveras oavsiktligt.

OBSERVERA

På hal väg går det att starta på tvåan, men starta om möjligt på ettan för att inte utsätta kopplingen för onödigt slitage.

Om det inte går att lägga i 1:ans eller 2:ans växel när växelväljaren flyttas från "N" till "M" kan man försöka en gång att flytta spaken en gång till "N" och därefter till "M" några sekunder senare.

Använd inte systemet på följande sätt. Kopplingens livslängd kan förkortas. En varningston kommer att höras om något av följande utförs.

Stanna bilen med gaspedalen i en uppförsbacke om växelväljaren är i läge "M" eller "E".

Växelväljaren flyttas från läge "M", "E" eller "R" medan motorn rusas.

Vid körning i låg fart i hög växel.

Om bilen stannas på en sluttning med starthjälpssystemet.

(c) Start i backe

Uppförsbacke—

1. Dra åt parkeringsbromsen hårt så att bilen inte rullar bakåt.
2. Håll bromspedalen nedtrampad och flytta växelväljaren till läge "M". Se till att växelindikeringslampan på instrumentbrädan visar 1:ans växel.
3. Släpp bromsen och trampa långsamt ner gaspedalen. Lossa parkeringsbromsen när bilen börjar röra sig och trampa ner gaspedalen tillräckligt för att köra iväg.

Nedförsbacke—

1. Håll bromspedalen nedtrampad och flytta växelväljaren till läge "M". Se till att växelindikeringslampan på instrumentbrädan visar 1:ans växel.
2. Släpp bromsen och trampa långsamt ner gaspedalen. Även om gaspedalen inte är nedtrampad när bilens hastighet ökar är växeln ilagd.

OBSERVERA

Håll aldrig bilen stillastående i en uppförbacke med hjälp av gaspedalen eller när starthjälpssystemet är aktiverat. I så fall kommer varningssignalen att höras (lång ton) och ibland kan bilen få motorstopp. Det kan också orsaka svåra skador på kopplingen.

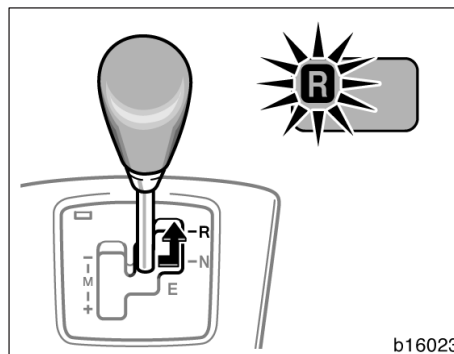

b16023

(d) Backning

Håll bromspedalen nedtrampad och flytta växelväljaren till läge "R" när bilen står helt stilla. Varningssumman för backning hörs. Trampa långsamt ner gaspedalen på samma sätt som när du börjar köra framåt. Se till att växelindikeringslampan på instrumentbrädan visar backväxel innan du börjar backa.

Om det inte går att lägga i en växel även om växelväljaren flyttas från "N" till "R" kommer indikeringslampan "N" att blinka och en varningssignal (lång signal) att höras. Systemet försöker att göra en automatisk växling igen, eller också kan föraren flytta växelväljarspaken till läge "N" en gång och därefter till läge "R" igen.

- Systemet försöker att lägga i växel automatiskt. Det kan dröja litet, ett ljud kan höras från växlarna och en stöt kan uppstå. Detta betyder inte att det är fel i systemet.

OBSERVERA

Systemet tillåter inte växling till läge "R" när hastigheten är högre än cirka 9 km/h. Om växelväljarspaken då används kommer indikeringslampan "N" på instrumentpanelen att blinka. Om bilens hastighet sjunker under 9 km/h kan växling till backväxel ske. Bilen måste stå helt stilla innan du lägger växeln i "R"-läge.

Håll aldrig bilen stillastående i en uppførsbacke med hjälp av gaspedalen eller när starthjälpssystemet är aktiverat. I så fall kommer varningssignalen att höras (lång ton) och ibland kan bilen få motorstopp. Det kan också orsaka svåra skador på kopplingen.

Om det inte går att lägga i backväxeln när växelväljarspaken flyttas från "N" till "R" kan man försöka en gång att flytta spaken till "N" och därefter till "R" några sekunder senare.

(e) Stanna bilen

Bilen stannar när du trampar på bromspedalen oavsett växelläge. Kopplingen urkopplas automatiskt för att förhindra att motorn stannar. När växelväljaren är i läge "M" växlar systemet ned till 1:ans växel när bilen stannar. Om du emellertid inte kör fortare än 40 km/h, eller ändrar körläge efter start med växeln i 2:an, kan nedväxling till 1:an inte ske när bilen stannar nästa gång och växeln är kvar i 2:an.

Om förardörren öppnas medan växelväljaren är i läge "M", "E" eller "R" utan att bromspedalen är nedtrampad hörs en varningssignal (lång ton).

Växelväljaren spärras när du har valt läge "IG-ON" och bilens hastighet är lägre än 9 km/tim, om växelväljaren är i läge "N" och bromspedalen släpps upp i cirka 2 sekunder.

Växelspärren förhindrar att bilen startas på grund av att starthjälpssystemet aktiveras oavsiktligt.

Växelspärren kan kopplas ur om bromspedalen trycks ned utan att du håller i växelväljarspaken.

 **VARNING**

- Trampa alltid ned bromspedalen ordentligt när du stannar bilen, t ex vid ett trafikljus. Ansätt för säkerhets skull också parkeringsbromsen när du stannar på en backe.
- Om du rusar motorn, kontrollera på indikeringslampan att växelläget är i "N"-läge. Om gaspedalen används medan växeln är i något annat läge kan bilen börja rulla vilket kan orsaka en olycka.
- Gå aldrig ifrån bilen med motorn igång.
- Stäng av motorn och parkera bilen med växel ilagd när du ska lämna bilen. Om du måste lämna bilen med motorn igång skall du dra åt parkeringsbromsen hårt och flytta växelväljarspaken till "N"-läge. Om förardörren öppnas medan växelväljaren är i ett annat läge än "N" efter att du har stannat bilen med motorn igång kommer en varningssignal (lång ton) att höras. Om detta skulle hända vid start i backe kan bilen oväntat börja rulla och orsaka en olycka.

OBSERVERA

Håll aldrig bilen stillastående i en uppførsbacke med hjälp av gaspedalen eller när starthjälpssystemet är aktiverat. I så fall kommer varningssignalen att höras (lång ton) och ibland kan bilen få motorstopp. Det kan också orsaka svåra skador på kopplingen.

Om växelväljaren används mer än nödvändigt går den eventuellt inte att använda under en kort stund varför växeln inte går att läggas i. Använd därför inte växelväljarspaken mer än nödvändigt.

(f) Parking

I motsats till modeller med automatisk växellåda har den manuella 'multi-mode' växellådan inget parkeringsläge. Bilen kan parkeras med växelväljaren i vilket läge som helst.

1. Stanna bilen helt.
2. Ansätt parkeringsbromsen hårt.

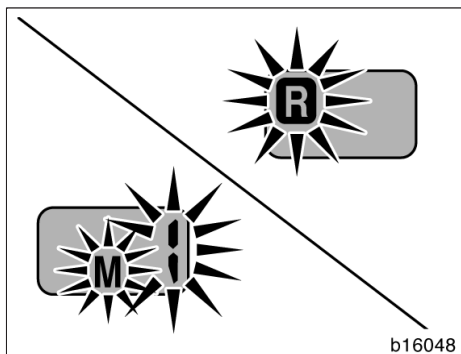

3. Trampa ned bromspedalen och flytta växelväljaren till "R" om bilen står i en nedförsbacke och "M1" om den står i en uppförsbacke. Kontrollera resp växelläge på växellägesindikatorn.

4. Stäng av motorn.

Stänga av motorn:

Stanna bilen helt och kontrollera växelläget på indikeringslampan och tryck därefter på startknappen för att stänga av motorn. Släpp upp bromspedalen efter några sekunder. Växelväljaren spärras i läget som användes strax innan motorn stängdes av.

Växelläget kan kontrolleras på växelväljareindikatorn max 5 sekunder efter det att motorn stängts av.

! VARNING

- Om en växel inte är ordentligt ilagd innan motorn stängs av går det eventuellt inte att parkera bilen med växel ilagd. Kontrollera alltid växelläget på indikeringslampan när du parkerar bilen.
- Lägg i backväxel vid parkering på plan mark eller i nedförsbacke, och 1:ans växel vid parkering i uppförsbacke. Annars kan bilen komma i rörelse vilket kan orsaka en olycka. Om växeln är kvar i läge "N" kan bilen inte parkeras med en växel ilagd.

(g) Koppla loss växelväljaren före körning

Tryck ned bromspedalen och välj IG-ON genom att trycka på startknappen. Växelväljarspärren kopplas ur.

För växelväljaren till läge "N". Växeln kopplas ur.

(h) Om det inte går att flytta växelväljaren

Använd frikopplingsknappen om det inte går att flytta växelväljaren till ett annat läge, även om du har valt IG-ON med startknappen. Ytterligare anvisningar finns i avsnittet "Om det inte går att flytta växelväljaren till den manuella 'multi-mode' växellådan" på sid 341 i del 4.

—Varningsfunktioner

En varningssignal hörs eller indikeringslampan börjar blinka under följande förutsättningar:

Varningssignal (lång ton)

- För stor belastning överhettar kopplingen.
- En varningssignal hörs om starthjälp-systemet har varit aktiverat för länge.

OBSERVERA

I så fall skall du stanna bilen på en säker plats och låta kopplingen svalna. Om varningssignalen hörs igen skall du kontakta en auktoriserad Toyota-återförsäljare eller -verkstad, eller annan verksamhet med motsvarande kvalifikationer och utrustning. Annars kan kopplingslamellen skadas.

- Motorn stängs av när du trycker på startknappen med växeln i 2:an eller i 3:an, 4:an eller 5:an.

I sådant fall skall du trycka på startknappen för att välja läge IG-ON och föra växelväljaren till "N", och därefter till "E" eller "M" eller "R", sedan stängs motorn av.

- Växelväljaren flyttas från läge "N" till annat läge medan motorn rusas.

Varningssignal (lång ton)

Om förardörren öppnas medan växelväljarspaken är i läge "R", "E" eller "M" efter att du har stannat bilen med motorn igång.

Varningssignal (kort ton)

Ett växelläge kan ibland orsaka att motorn rusar.

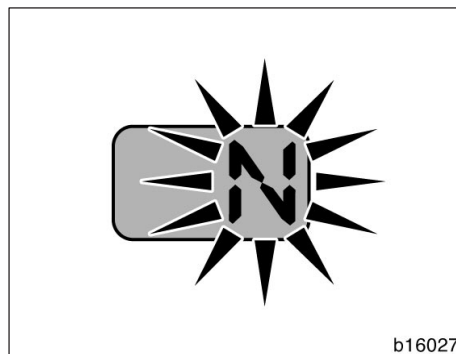

Indikeringslampan "N" blinkar

När växelindikatorn blinkar "N" bör du göra följande:

- Om indikeringslampan blinkar medan växelväljaren flyttas—
För växelväljaren till "N"-läget. Vänta några sekunder och flytta spaken till önskat läge.
- Om indikeringslampan blinkar medan motorn stängs av—
Välj läge IG-ON genom att trycka på startknappen innan du flyttar växelväljaren. För växelväljaren först till "N"-läget och därefter till önskat läge.

Om indikeringslampan fortfarande blinkar efter att du har utfört ovanstående, flytta växelväljaren till läge "N" och starta motorn. För sedan växelväljaren till önskat läge.

Varningssignalen "N" blinkar och varningssignalen (lång ton) hörs.

Om detta pågår under längre tid bör du kontrollera att tändningen är i läge "IG-ON" och sedan flytta växelväljaren till "N". För sedan växelväljaren till läge "E", "M" eller "R".

Corolla Verso_SW (L/O 0402)

182

TÄNDNINGSLÅS, VÄXELLÅDA OCH PARKERINGSBROMS

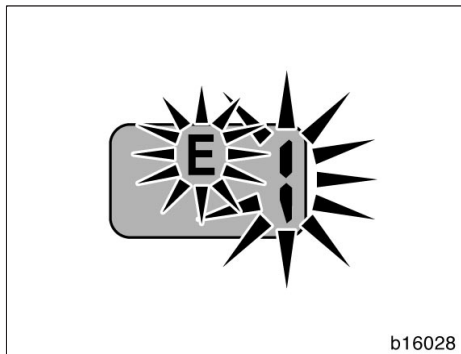

Indikeringslampan blinkar "E 1" eller "M 1"

Flytta i så fall växelväljaren till läge "E" eller "M" en gång, och flytta den igen till läge "N".

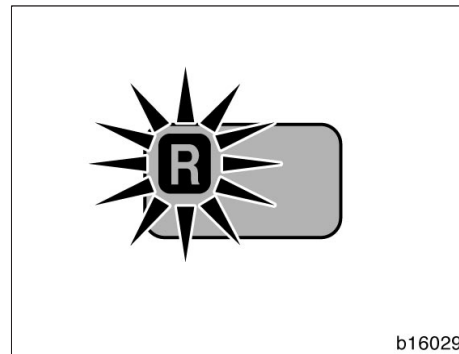

Indikeringslampan "R" blinkar

Flytta i så fall växelväljarspaken till läge "R" en gång, och flytta den igen till läge "N".

Manuell växellåda

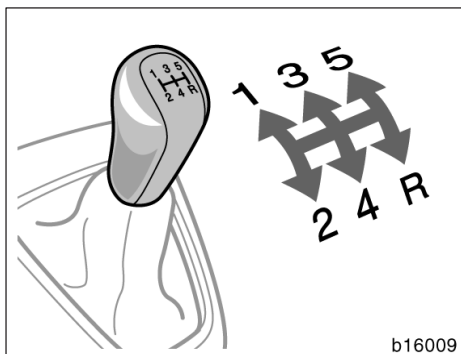

Växellägena visas på bilden ovan.

Trampa ned kopplingspedalen helt vid växling och släpp upp den sakta. Kör inte med foten vilande mot kopplingspedalen eftersom det ger onormalt stort slitage på kopplingen. Håll inte bilen på plats i uppförsbacke genom att slira på kopplingen— använd parkeringsbromsen.

Om du växlar upp för tidigt eller växlar ner för sent kan gången bli ryckig och motorn kan eventuellt börja knacka. Om du väntar med att växla tills bilen nått maximal fart på respektive växel kommer motorn att slitas onödigt hårt och bränsleförbrukningen att öka.

Modeller med Toyota parkeringsassistans—

När växelspaken flyttas till backläge i IG–ON–läge aktiveras Toyotas system för parkeringsassistans. Se "Toyotas system för parkeringsassistans" på sid 248 i del 1–9.

Högsta tillåtna hastigheter

När du kör ut på en motorväg eller vid omkörning kan du behöva full acceleration. Överskrid dock inte följande högsta tillåtna hastigheter på respektive växel:

Bensinmotor

växel	km/h
1	48
2	89
3	122
4	165

Dieselmotor

växel	km/h
1	42
2	84
3	129
4	176

OBSERVERA

Växla aldrig ner om du redan kör fortare än maximalt tillåten hastighet för närmast lägre växel.

Parking

1. Stanna bilen helt.
2. Ansätt parkeringsbromsen hårt.
3. Lägg i ettans växel eller backväxeln.
4. Stäng av motorn.

Stänga av motorn:

Stanna bilen helt och stäng sedan av motorn genom att trycka en gång på startknappen. Släpp upp bromspedalen efter några sekunder.

Goda råd för körning

- Om det är svårt att få i backväxeln, ställ växelspaken först i friläge, släpp upp kopplingspedalen ett ögonblick och försök igen.
- Om du kör med släpvagn är det bra att ha viss motorbromsverkan. Undvik därför att använda femte växeln.

VARNING

Var försiktig vid nedväxling på hal vägbanor. Den snabba uppbromsningen av drivhjulena kan göra att bilen börjar sladda.

OBSERVERA

Bilen måste stå helt stilla innan du lägger i backväxeln.

Antispinnsystem (TRC)

Systemet för aktiv antispinnkontroll hjälper till att begränsa hjulspinn på framhjulen vid t.ex. start eller acceleration på halt underlag.

I läge IG-ON aktiveras systemet automatiskt.

VARNING

Vid mycket halt väglag kan hjulspinn inte helt undvikas och tillräcklig drivkraft kan då inte överföras till framhjulen, även om antispinnsystemet är i funktion. Kör aldrig så fort eller på sådant sätt att hjulen förlorar greppet och börjar slira. På snö och is bör vinterdäck eller snökedjor användas. Framför allt, kör långsamt och försiktigt när det är halt.

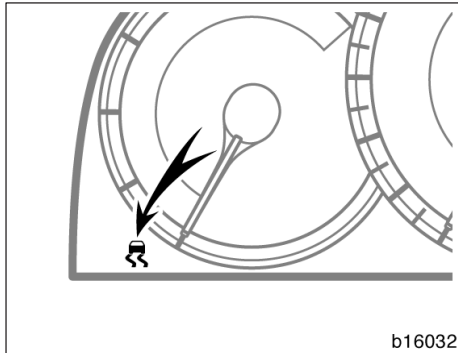

NORMAL KÖRNING

Systemet bör alltid vara inkopplat så att det kan gripa in om det plötsligt skulle behövas.

Det kan höras ett speciellt ljud från motorrummet under några sekunder när motorn startas, eller omedelbart efter att bilen är i rörelse. Detta visar att antispinnsystemet genomför en självtest och är inte tecken på att något är fel.

När antispinnsystemet griper in kan följande hända.

- Systemet kontrollerar hjulspinn på framhjulen. Indikeringslampan för antispinn blinkar.
- Vibrationer eller oljud kan uppstå i bilen, vilket orsakas av bromsarna. Detta är ett tecken på att systemet fungerar korrekt.

Varningslampan för antispinn tänds och lyser i några sekunder när läge IG-ON har valts. Om denna lampa inte tänds när IG-ON har valts om bör du omedelbart kontakta en auktoriserad Toyota-återförsäljare eller -verkstad eller annan verkstad med motsvarande kvalifikationer och utrustning.

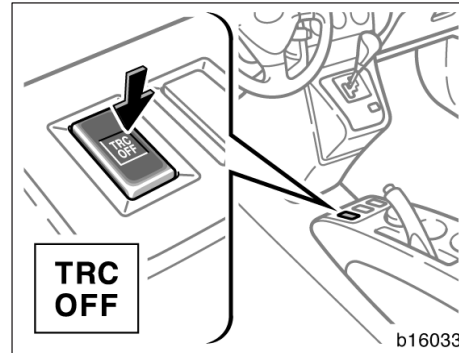

ANTISPINNSYSTEM AVSTÄNGT

Stäng av antispinnsystemet om du ska manövrera ut bilen ur lera, nysnö eller liknande. Systemet, som styr motorns prestationsförmåga hindrar framhjulen från att komma loss.

Stänga av: Tryck på tangenten "TRC OFF".

Indikeringslampan "TRC OFF" tänds.

Bilens stabiliseringssystem är alltid aktivrat även om antispinnsystemet stängs av.

Koppla in: Tryck på tangenten "TRC OFF" igen.

Indikeringslampan "TRC OFF" släcks.

Varningslampan "TRC OFF" tänds och lyser i några sekunder när läge IG-ON har valts. Den tänds igen när du trycker på "TRC OFF"-tangenten för att stänga av systemet.

Om något av följande inträffar skall du kontakta en auktoriserad Toyota-återförsäljare eller -verkstad eller annan verkstad med motsvarande kvalifikationer och utrustning:

- Indikeringslampan tänds inte när läge IG-ON är valt.
- Varningslampan förblir tänd efter att läge IG-ON har valts.
- Indikeringslampan tänds i normalt köräge under körning.

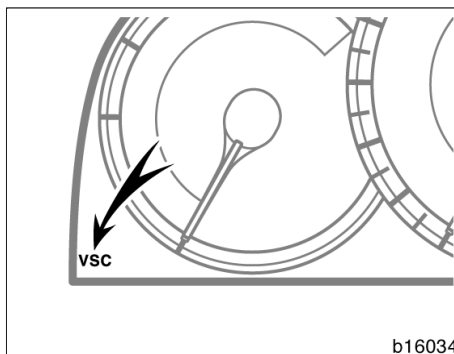

“VSC” varningslampan

Varningslampan tänds om det är något problem i systemen för bilens stabilitetskontroll eller antispinnkontroll.

Lampan tänds när läge IG-ON har valts och släcks efter några sekunder.

Om varningslampan tänds under körning är systemet ur funktion. Eftersom det vanliga bromssystemet fortfarande fungerar går det dock att köra vidare.

Om något av följande inträffar skall du kontakta en auktoriserad Toyota-återförsäljare eller -verkstad eller annan verkstad med motsvarande kvalifikationer och utrustning:

- Varningslampan tänds inte när läge IG-ON har valts.
- Varningslampan förblir tänd efter att läge IG-ON har valts.
- Lampan tänds under körning.

Indikeringslampan “TRC OFF” tänds när varningslampan “VSC” tänds även om tangenten “TRC OFF” inte är nedtryckt.

Stabiliseringssystem

Systemet för stabilitetskontroll bidrar till effektiv kontroll av och samverkan mellan flera olika system såsom ABS, antispinn, motorstyrning etc. Systemet kontrollerar automatiskt bromsarnas anläggning och motorns effekt för att motverka att bilen sladdar vid körning i kurvor på hal vägbana eller vid häftiga rörelser i en nödsituation.

Systemet aktiveras när bilen kör fortare än 15 km/h och deaktiveras när den kör långsammare än 15 km/h.

Det kan höras ett speciellt ljud från motorrummet under några sekunder när motorn startas, eller omedelbart efter att bilen är i rörelse. Det visar att systemet genomför en självtest och är inte tecken på att något är fel.

- På snö och is bör vinterdäck eller snökedjor användas.

VARNING

- Förlita dig inte för mycket på bilens stabilitetskontrollsystem. Även om stabilitetskontrollen är i funktion måste du alltid köra försiktigt och med omdöme för att undvika olyckor. Omdömeslös körning kan resultera i en plötslig olycka. Om antispinnlampan blinkar och varningssignalen hörs måste du minska hastigheten och köra extra försiktigt.
- Använd endast specificerade däck. Däckdimension, tillverkare, typ och däkmönster skall vara samma för alla fyra hjulen. Om du kör med andra däck än de specificerade eller av annan dimension eller typ, kommer inte stabilitetskontrollen att fungera korrekt. Vid byte av däck eller fälgar skall du kontakta en auktoriserad Toyota-återförsäljare eller -verkstad eller annan verkstad med motsvarande kvalifikationer och utrustning: (Se "Kontroll och byte av däck" på sid 374 i del 7-2.)

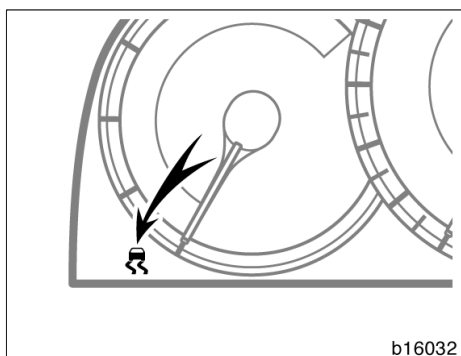

Om bilen börjar sladda under körning blinkar antispinnlampan, samtidigt som upprepade varningssignaler hörs. Kör alltid med tanke på säkerheten.

Varningslampan för antispinn tänds och lyser i några sekunder när läge IG-ON har valts. Om denna lampa inte tänds när IG-ON har valts om bör du omedelbart kontakta en auktoriserad Toyota-återförsäljare eller -verkstad eller annan verkstad med motsvarande kvalifikationer och utrustning.

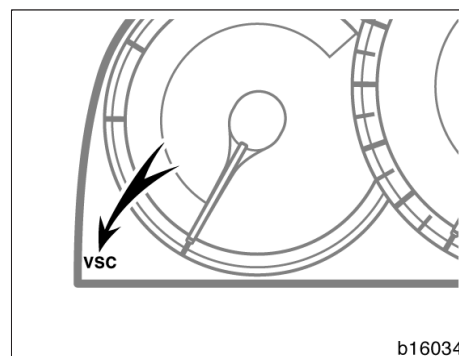

“VSC” varningslampa

Varningslampan tänds om det är något problem i systemen för bilens stabilitetskontroll eller antispinnkontroll.

Lampan tänds när läge IG-ON har valts och släcks efter några sekunder.

Om varningslampan tänds under körning är systemet ur funktion. Eftersom det vanliga bromssystemet fortfarande fungerar går det dock att köra vidare.

Om något av följande inträffar skall du kontakta en auktoriserad Toyota-återförsäljare eller -verkstad eller annan verkstad med motsvarande kvalifikationer och utrustning:

- Varningslampan tänds inte när läge IG-ON har valts.
- Varningslampan förblir tänd efter att läge IG-ON har valts.
- Lampan tänds under körning.

Varningslampan “TRC OFF” tänds när varningslampan “VSC” tänds även om tangenten “TRC OFF” inte är nedtryckt.

Parkeringsbroms

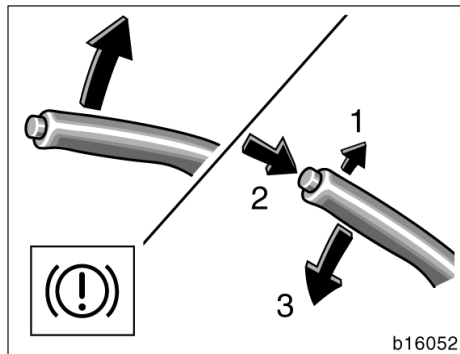

När du parkerar skall du alltid dra åt parkeringsbromsen hårt så att bilen inte kan röra sig.

Drag åt: Drag spaken uppåt. För att få bättre bromskraft bör du alltid trampa ned bromspedalen samtidigt som du drar till parkeringsbromsen.

Lossa: Drag spaken något uppåt (1), tryck på spärrknappen (2) och sänk spaken (3).

Parkeringsbromslampan på instrumentpanelen lyser för att påminna dig att parkeringsbromsen är ansatt.

VARNING

Innan du börjar köra skall du kontrollera att parkeringsbromsen är helt lossad och att varningslampan är släckt.

Farthållare

Farthållaren gör det möjligt att köra med jämn fart över 40 km/h utan att hålla foten på gaspedalen.

Bilen håller jämn fart även om små hastighetsvariationer kan märkas i uppförs- eller nedförsbackar, vilket beror på gränserna för motorns prestanda. I brantare backar blir hastighetsvariationerna större och det är då bättre att köra utan farthållaren.

VARNING

- För att alltid ha bästa kontroll över bilen skall du inte använda farthållaren i tät trafik, på halt underlag (regn, is eller snö) eller på krokiga vägar.
- Undvik att hastigheten ökar i nerförsbackar. Om bilen går fortare än den inställda hastigheten skall du koppla bort farthållaren och motorbromsa genom att växla ned.

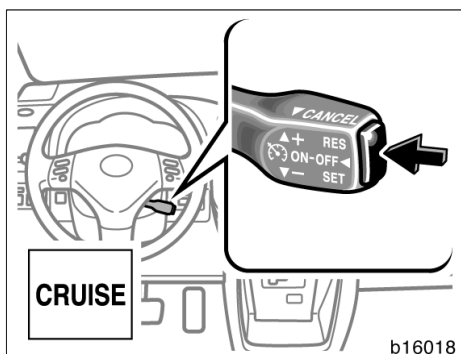

INKOPPLING AV SYSTEMET

Tryck på tangenten "ON-OFF" för att koppla in farthållaren. Farthållaren kopplas in. När systemet är inkopplat lyser indikeringslampan på instrumentpanelen och du kan ställa in önskad hastighet. Om du trycker på knappen en gång till stängs systemet av helt.

När tändningen av avstängd så stängs systemet samtidigt av automatiskt. Tryck på knappen "ON-OFF" för att koppla in farthållaren igen.

VARNING

För att undvika att farthållaren inkopplas av misstag bör "ON-OFF"-tangenten vara avstängd när farthållaren inte används.

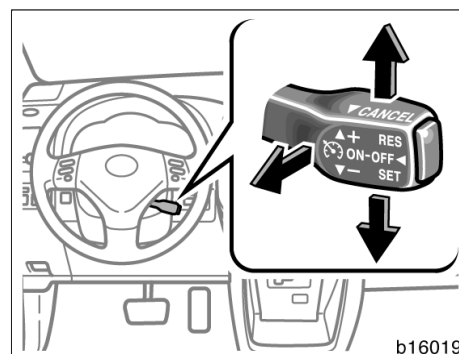

INSTÄLLNING AV ÖNSKAD HASTIGHET

På bilar med manuell 'multi-mode' växellåda måste växelväljaren måste vara i läge "E", "M4" eller "M5" innan du ställer in farthållaren.

När bilen har den hastighet som du vill att farthållaren skall hålla trycker du spaken för farthållaren nedåt i riktning "- SET" och släpper den. Detta gör att bilen kommer att hålla den aktuella hastigheten. Om hastigheten inte är helt rätt kan du trycka spaken uppåt för att öka eller nedåt för att minska hastigheten. Varje tryckning ökar respektive minskar hastigheten med 1,6 km/h. Nu kan du ta bort foten från gaspedalen.

Om du sedan vill accelerera—t.ex. vid en omkörning—behöver du bara trycka ned gaspedalen så mycket som krävs för att överstiga den inställda hastigheten. När du sedan släpper gaspedalen kommer bilen att återgå till den inställda hastigheten.

VARNING

Bil med manuell växellåda:

När farthållaren är inkopplad får du aldrig föra växelspaken till friläge utan att trycka ned kopplingspedalen. Motorn kan annars rusa upp i varv med skador som följd.

BORTKOPPLING AV FÖRINSTÄLLD HASTIGHET

Du kan koppla bort farthållaren på följande sätt:

- Drag spaken mot "CANCEL" och släpp den.
- Trampa på bromspedalen.
- Trampa på kopplingspedalen. (manuell växellåda).
- Tryck på tangenten "ON-OFF".

Om bilens hastighet sjunker under cirka 40 km/h bortkopplas den inställda hastigheten automatiskt.

Om bilens hastighet minskar med mer än 16 km/h under inställd hastighet kommer likaså den inställda hastigheten att bortkopplas automatiskt.

Om den inställda hastigheten kopplas bort av andra orsaker än de ovan angivna skall du snarast låta en auktoriserad Toyota-återförsäljare eller -verkstad, eller annan verkstad med motsvarande kvalifikationer och utrustning kontrollera bilen.

ÖKNING AV INSTÄLLD HASTIGHET

Drag spaken uppåt i riktning mot "+RES" och håll kvar. Släpp spaken när bilen har önskad hastighet. När spaken hålls uppåt ökar bilens hastighet.

Ett snabbare sätt att ställa in en högre hastighet är att accelerera med gaspedalen och sedan föra farthållarspaken nedåt i riktning "-SET".

MINSKNING AV INSTÄLLD HASTIGHET

Drag spaken nedåt i riktning mot "-SET" och håll kvar. Släpp spaken när bilen har önskad hastighet. När spaken hålls nedåt minskar bilens hastighet.

Ett snabbare sätt att ställa in en högre hastighet är att bromsa med bromspedalen och sedan föra farthållarspaken nedåt i riktning "-SET".

ÅTERGÅNG TILL REDAN FÖRINSTÄLLD HASTIGHET

Om du har kopplat bort en inställd hastighet genom att dra farthållarspaken mot dig, genom att trampa på bromspedalen eller kopplingspedalen kan du återgå till tidigare inställd hastighet om du trycker spaken uppåt i riktning "+RES".

När bilens hastighet sjunker under cirka 40 km/h sker emellertid ingen återgång till den inställda hastigheten.

VARNING FÖR FEL I FARTHÅLLARSYSTEMET

Om indikeringslampan "CRUISE" i instrumentgruppen blinkar när farthållaren används skall du trycka på tangenten "ON-OFF" för att stänga av systemet och sedan trycka en gång till för att koppla in det igen.

Om något av följande inträffar är det något fel i farthållarsystemet.

- Indikeringslampan tänds inte.
- Indikeringslampan blinkar igen.
- Indikeringslampan tänds, men slocknar igen.

Låt i så fall en auktoriserad Toyota-återförsäljare eller -verkstad eller annan verkstad med motsvarande kvalifikationer kontrollera bilen.

Corolla Verso_SW
(L/O 0402)

192

TÄNDNINGSLÅS, VÄXELLÅDA OCH PARKERINGSBROMS

Del 1–7 INSTRUMENT OCH MANÖVERORGAN

Ljudanläggning

- Översiktsbild 194
- Några allmänna anvisningar 194
- Fjärrkontroll för ljudanläggning 209
- Tips för användning av ljudanläggningen 210

För bilar utrustade med navigationssystem, se separat instruktionsbok.

Olika typer av ljudanläggning

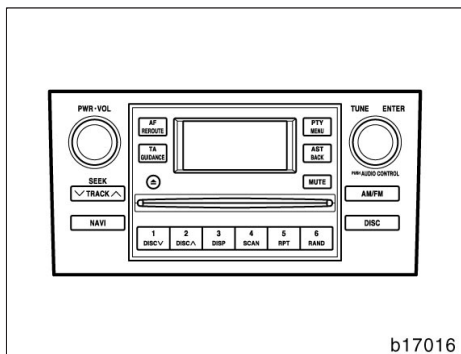

Typ 1: AM-FM radio/CD-spelare (med CD-växlare)

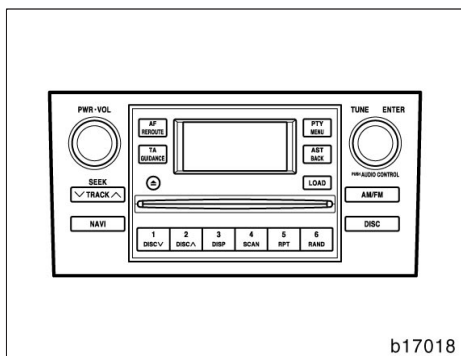

Typ 2: AM-FM radio/CD-spelare med CD-växlare

Användningsanvisningar— —Några allmänna anvisningar

I det här avsnittet beskrivs grundinställningarna på ljudanläggningen i din Toyota. Vissa inställningsmöjligheter kan saknas på din anläggning.

Ljudanläggningen fungerar när lägena ACC eller IG-ON har valts.

KOPPLA PÅ OCH STÄNGA AV

Tryck på "PWR-VOL" för att koppla på respektive stänga av ljudanläggningen.

Tryck på "AM/FM", "DISC" eller "LOAD" för att koppla på respektive funktion utan att trycka på "PWR-VOL". En CD-skiva måste finnas i CD-enheten för att du ska kunna koppla in den.

Du kan sätta på CD-spelaren genom att lägga i en CD-skiva.

Du kan stänga av CD-spelaren genom att ta ut CD-skivan. Om ljudanläggningen tidigare var avstängd stängs hela anläggningen av när du tar ut CD-skivan. Om radion var inkopplad innan så sätts den på igen.

VÄXLA MELLAN FUNKTIONER

Tryck på "AM/FM", "DISC" eller "LOAD" om systemet redan är på men om du vill växla mellan funktioner.

TON- OCH BALANSKONTROLL

Beskrivning av systemets ton- och balanskontroller finns i anvisningarna till anläggningen i din bil.

Ton/klangfärg

Hur bra ett audiosystem låter beror i hög grad på blandningen och volymen av diskant- och bastoner. Olika typer av musik och tal kräver olika blandning av diskant- och bastoner.

Balans

God balans mellan vänster och höger stereokanal och mellan de främre och bakre högtalarna har också stor betydelse.

Tänk på att när du lyssnar på stereo betyder en ändring i balans höger/vänster att volymen ökar på den ena sidan och samtidigt minskar på den andra sidan.

RADIOANTENN

Bilen har en antenn av masttyp.

Vrid antennen försiktigt moturs när du ska ta bort den.

OBSERVERA

Tag alltid bort radioantennen innan du kör in i en automatisk bilvätt. Den kan annars förstöras.

DIN CD-SPELARE (typ 1)

En CD-skiva skall skjutas in försiktigt i skivfacket med etikettsidan uppåt. (Spelaren stöter automatiskt ut skivan om den är felvänd.) Spelaren börjar med den första melodin och fortsätter till den sista melodin på skivan. Därefter börjar den om från spår 1 igen.

OBSERVERA

Försök aldrig att ta isär eller smörja in någon del av CD-spelaren. Försök inte att sätta in något annat än CD-skivor i skivfacket.

Spelaren kan bara spela 12 cm CD-skivor.

DIN CD-SPELARE MED VÄXLARE (typ 2)

Tryck på knappen "LOAD" när du ska sätta in en CD-skiva och skjut in den försiktigt i skivfacket med etikettsidan uppåt. (Spelaren stöter automatiskt ut skivan om den är felvänd.) CD-växlaren rymmer upp till 6 skivor. Spelaren börjar med den första melodin och fortsätter till den sista melodin på skivan. Därefter börjar den om från spår 1 på nästa skiva.

Spelaren är endast avsedd för 12 cm CD-skivor.

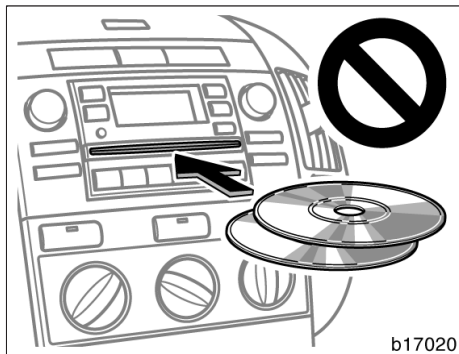

OBSERVERA

- ◆ *Lägg aldrig in två CD-skivor samtidigt. Det kan skada CD-växlaren. Sätt bara in en CD-skiva i taget.*
- ◆ *Försök aldrig att ta isär eller smörja in någon del av CD-spelaren. Du får inte sätta in annat än en CD-skiva i skivfacket.*

Corolla Verso_SW (L/O 0402)

LJUDANLÄGGNING

197

—Tangenter och funktioner

►Typ 1

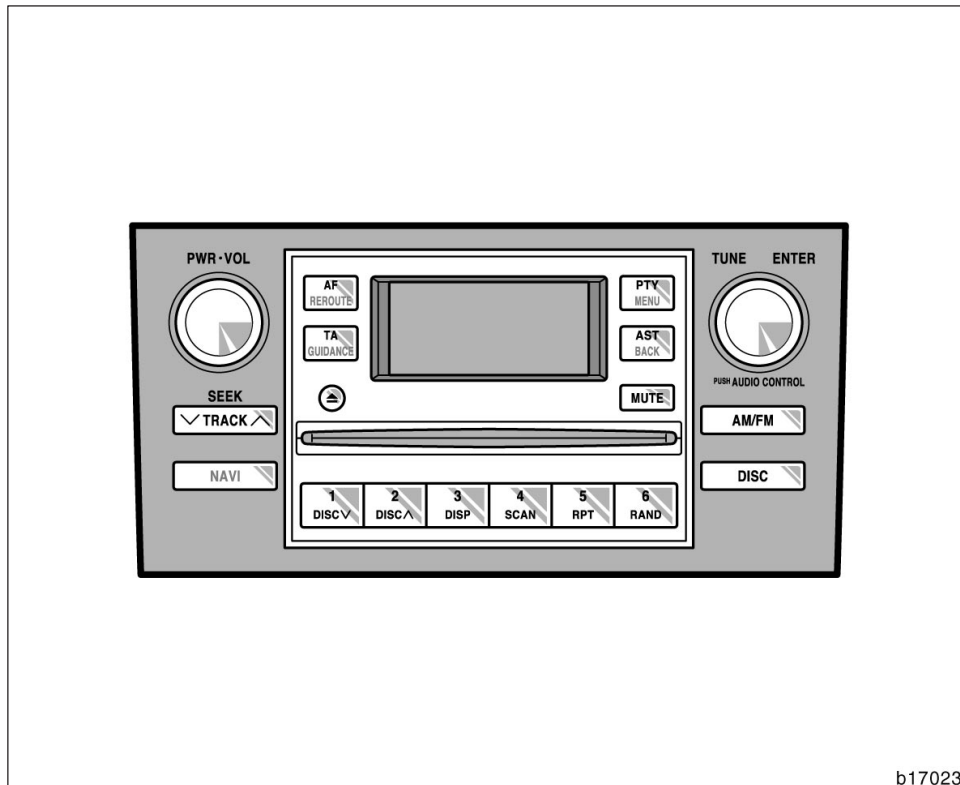

b17023t

De olika tangenternas funktioner och systemets egenskaper beskrivs på följande sidor.

1 2 3 4 5 6 (Snabbvalstangenter)

Dessa tangenter används för förinställning och snabbval av radiostationer.

Gör så här för att förinställa en radiostation till en tangent: Ställ in den önskade radiostationen (Se "SEEK/TRACK" eller "TUNE".) Håll in tangenten tills du hör ett pip – detta bekräftar att stationen är kopplad till tangenten. Den förinställda tangentens nummer visas i informationsfönstret.

Koppla in en snabbvalsstation: Tryck på tangenten för stationen som du vill lyssna på. Tangentens nummer och stationens frekvens visas i informationsfönstret.

Denna radio kan lagra en AM-station och tre FM-stationer på varje snabbvalstangent. (I teckenrutan visas "AM", "FM1", "FM2" eller "FM3" när du trycker på "AM/FM".)

▲(Utmatningstangent)

Tryck på tangenten för att ta ut en CD-skiva.

AF (alternativ frekvens)

Använd tangenten för att söka RDS-stationer över hela frekvensbandet.

Varje gång du trycker på "AF" växlar AF-läget i följande ordning.

AF på: "AF" visas i teckenrutan. I det här läget växlar radion över till den station som ger bra mottagning inom samma PI-kod (programidentifiering).

REG på: "AF REG" visas i informationsfönstret. I det här läget växlar radion över till den station som ger bra mottagning inom samma lokala PI-kod.

Tryck en gång till på tangenten för att stänga av AF-funktionen.

AM/FM

Tryck på "AM/FM" för att växla mellan AM- och FM-band. "AM", "FM1", "FM2" eller "FM3" visas i informationsfönstret.

AST (Automatisk lagring)

Använd den här tangenten för att automatiskt lagra upp till sex radiostationer på varje frekvensband (FM3 och AM).

Om du använder "AST"-tangenten i FM-läge (FM1, FM2, FM3), sker lagringen automatiskt i FM3. Om du t.ex. autolagrar i FM1 ändras läget till FM3.

Tryck på "AST"-tangenten tills du hör ett pip. Om radion inte kan söka fram några stationer tar den emot frekvensen innan du använde "AST"-funktionen.

AUDIO CONTROL / ENTER (Justering av ton- och ljudbalans)

För varje tryckning på "AUDIO CONTROL / ENTER" ändras funktionen. Justera ton- och ljudbalansen genom att vrida på ratten.

BAS: För justering av bastoner Teckenrutan visar från -5 till 5.

TRE: För justering av diskanttoner. Teckenrutan visar från -5 till 5.

FAD: Justerar balansen mellan de främre och bakre högtalarna. Teckenrutan visar från F7 till R7.

BAL: För att justera balansen mellan höger och vänster högtalare Teckenrutan visar från L7 till R7.

DISC (CD-växlare)

Tryck på tangenten "DISC" när du vill spela en CD-skiva. Varje gång du trycker på tangenten växlar systemet mellan CD-spelare eller växlaren i en separat enhet, i förekommande fall.

När audiosystemet är inställt i CD-läge visas numret på melodin som spelas.

Felmeddelanden

Om systemet är defekt visas något av följande sex felmeddelanden i informationsfönstret.

"WAIT": CD-spelaren kan vara för varm. Låt CD-spelaren svalna.

"ERR 1": Skivan kan vara smutsig, skadad eller insatt upp-och-ner. Rengör skivan och sätt in den på korrekt sätt.

"NO DISC": CD-växlaren till en separat enhet är tom. Sätt in en skiva.

"ERR 3": Ett fel har uppstått i systemet. Mata ut skivan och sätt in den igen.

"ERR 4": För hög spänning. Be en auktoriserad Toyota-återförsäljare eller verkstad, eller annan verkstad med motsvarande kvalifikationer och utrustning att kontrollera systemet.

"CD OPEN": Locket till en separat CD-växlare är öppet. Stäng locket till CD-växlaren.

Om felet kvarstår, kör bilen till en auktoriserad Toyota-återförsäljare eller verkstad eller annan verkstad med motsvarande kvalifikationer och utrustning.

DISC ∨∧

Endast CD-växlare—

Med de här tangenterna väljer du vilken skiva som du vill lyssna på.

Tryck på "DISC ∨" eller "DISC ∧" tills numret på melodin som du vill lyssna på visas i informationsfönstret.

DISP

Denna tangent används för att ändra texten i teckenrutan för en CD-skiva som innehåller data.

Tryck snabbt på "DISP"-tangenten medan CD-skivan spelas för att ändra visningen i teckenrutan. Visningen växlar enligt följande: spelad tid, skivans namn, melodins namn och tillbaka till spelad tid.

Om du trycker på den här tangenten medan du spelar en CD-skiva som inte innehåller data visas "NO TITLE" i teckenrutan.

Om hela skivan eller melodins namn inte visas på teckenrutan skall du trycka in tangenten och hålla kvar den tills du hör ett pip. Nu visas resten av namnet.

MUTE

Tryck på "MUTE"-tangenten för att tillfälligt stänga av ljudet. "MUTE" visas i informationsfönstret. Koppla bort dämpningsfunktionen genom att trycka in tangenten igen.

PTY (programtyp)

När du trycker på "PTY" om en RDS-station tas emot visas den aktuella programtypen i informationsfönstret.

Varje gång du trycker på "PTY" växlar programtypen enligt följande:

- NEWS (nyheter)
- SPORTS
- TALK (talprogram)
- POP (populärmusik)
- CLASSICS (klassisk musik)

Om RDS-stationen inte är programtypkodad visas "NO PTY" i informationsfönstret.

Om du antingen trycker på “^” eller “v” på “SEEK/TRACK”-tangenten medan programtypen visas i teckenrutan börjar radion söka efter programtypkodade stationer. Om radion inte hittar en station med önskad programtyp visas “NOTHING” i informationsfönstret.

Programtypvisningen försvinner om du inte rör några tangenter under sex sekunder eller om du väljer en annan funktion. Radion fortsätter sedan att sända ett program som tillhör den senast visade programtypen.

ALARM: Om radion tar emot ett larmmeddelande under en sändning på FM-bandet eller i TA-läge, hör du ett pip och “ALARM” visas i teckenrutan.

RAND (slumpval)

Systemet har två slumpvalsfunktioner – du kan antingen lyssna på slumpmässigt valda melodier på samtliga CD-skivor i magasinet eller bara till slumpmässigt valda melodier på en specifik CD-skiva.

Så här spelar du melodierna på en skiva i slumpmässig ordning:

Tryck lätt på “RAND”-tangenten och släpp den. “RAND” visas i informationsfönstret varpå spelaren spelar alla melodierna på skivan som du lyssnar på i slumpmässig ordning. Tryck en gång till på tangenten för att stänga av denna funktion.

Endast CD-växlare—

Så här spelar du samtliga melodier i magasinet i slumpmässig ordning:

Tryck på “RAND”-tangenten och håll den nedtryckt tills du hör ett pip. “D-RAND” visas i informationsfönstret varpå spelaren spelar alla melodierna på alla CD-skivorna i magasinet i slumpmässig ordning. Tryck en gång till på tangenten för att stänga av denna funktion.

PWR-VOL (Till/från och volym)

Tryck på “PWR-VOL” för att koppla på respektive stänga av ljudanläggningen. Vrid på “PWR-VOL” för att justera ljudnivån.

RPT (upprepning)

Systemet har två upprepningsfunktioner – antingen en melodi eller en hel CD-skiva.

Spela om en melodi:

Tryck lätt på “RPT”-tangenten medan melodin spelas. “RPT” visas i informationsfönstret. När melodin slutar och spelas den automatiskt en gång till. Tryck en gång till på tangenten för att stänga av upprepningsfunktionen.

Endast CD-växlare—

Spela om en CD-skiva:

Tryck på “RPT”-tangenten tills du hör ett pip. “D-RPT” visas i informationsfönstret. CD-spelaren spelar om alla melodierna på skivan som du lyssnar på. När skivan tar slut börjar den automatiskt att spela skivan igen från början. Tryck en gång till på tangenten för att stänga av upprepningsfunktionen.

SCAN

Systemet har två avsökningsfunktioner – du kan antingen söka igenom alla melodierna på en speciell CD eller söka igenom de första melodierna på alla skivorna i magasinet.

Söka bland alla melodierna på en viss CD:

Tryck lätt på “SCAN”-tangenten och släpp den. “SCAN” visas i informationsfönstret och systemet söker av samtliga melodier på CD:n som du lyssnar på. Tryck på tangenten en gång till för att koppla ur funktionen. När spelaren har sökt av alla melodierna på skivan så avslutas sökningen.

Endast CD-växlare—

Söka den första melodin på samtliga skivor i magasinet:

Tryck på "SCAN"-tangents till du hör ett pip. "D-SCAN" visas i informationsfönstret och spelaren söker av den första melodin på nästa skiva. Tryck på tangents igen för avsluta avsökningen. När spelaren har sökt av alla melodierna på skivan så avslutas sökningen.

SEEK/TRACK (tangents för sökning framåt/bakåt)

Radio

I sökningsläge söker radion upp nästa station uppåt eller nedåt på frekvensbandet och spelar stationen under några sekunder.

För att söka fram nästa station, tryck lätt på "^" eller "v" på "SEEK/TRACK"-tangents. Tryck en gång till för att fortsätta till nästa station.

CD-spelare

Med denna tangents kan du antingen gå förbi en melodi, framåt eller bakåt, eller gå snabbt framåt eller bakåt i den melodi som du lyssnar på.

Gå förbi framåt/bakåt:

Tryck lätt på "^" eller "v" på tangents och släpp den. Melodins nummer visas i informationsfönstret.

Snabbmatning framåt/bakåt:

Tryck och håll kvar "^" eller "v"-sidan "SEEK/TRACK" tills du hör ett pip. När du håller in tangents går skivspelaren snabbt framåt eller bakåt i den aktuella melodin. När du släpper tangents börjar avspelnigen igen.

ST (stereomottagning)

Radion växlar automatiskt till stereomottagning om den tar emot en stereosändning. "ST" visas i informationsfönstret. Om mottagningen försämras minskar radion kanalseparationen för att motverka störningar. Om den mottagna signalen blir mycket svag växlar radion från stereo till mono.

TA (trafikinformation)

Den här tangents används för att ta emot trafikinformation över hela frekvensbandet.

EON-system (Enhanced Other Network): Om RDS-stationen (med EON-information) som du lyssnar på inte sänder trafikinformation i TA-läge växlar radion automatiskt till trafikinformationsprogram med hjälp av EON AF-listan. Så snart trafikmeddelandet tar slut återgår radion automatiskt till det program du tidigare lyssnade på. Ett pip talar om när trafikmeddelandet börjar och slutar.

Om du lyssnar på FM-bandet:

Tryck på "TA" för att ändra radioläget till trafikprogram. "TP" visas i informationsfönstret.

I TP-läge börjar radion att söka en TP-station. Om radion söker fram en TP-station visas programmets namn i informationsfönstret. Om en TA-station tas emot växlar radion till trafikinformationsprogrammet automatiskt. När trafikmeddelandet är slut ställs föregående läge in igen. När även AF-funktionen är inkopplad kommer radion att söka efter TP-stationer med hjälp av AF-listan.

Tryck en gång till på "TA"-tangents för att växla till TA-läge. "TA" visas i informationsfönstret varpå radion tystar ned ljudet från FM-stationen.

I TA-läge börjar radion att söka fram en TP-station. Det hörs bara när en TP-station tas emot. Vid mottagning av en TP-station visas programmets namn i informationsfönstret. När även AF-funktionen är inkopplad söker radion fram en TP-station med hjälp av AF-listan.

Medan radion söker fram en TP-station visas "TP SEEK" i informationsfönstret. Om radion inte hittar någon TP-station visas "NOTHING" i informationsfönstret i 2 sekunder varpå radion fortsätter att söka efter en TP-station.

Om TP-signalen avbryts under 20 sekunder efter det att TP-läget blev inställt kommer radion att automatiskt söka efter en annan TP-station.

När du lyssnar på en CD-skiva:

Tryck på "TA"-tangenter för att ändra radioläget till TA. "TA" visas i informationsfönstret.

När ett trafikmeddelande sänds avbryts "CD"-läget och du hör trafikmeddelandet istället. När trafikmeddelandet är slut ställs föregående läge in igen.

Minnesfunktion för "TA"-ljudstyrka: Systemet memorerar ljudstyrkan vid mottagningen av trafikmeddelandet.

Volymomfånget är emellertid begränsat: Om volymen på programmet före trafikmeddelandet är högre än den maximalt möjliga volymen kommer denna volym att gälla och på motsvarande sätt om den är lägre än minimivolymen kommer denna att gälla.

Volymen kan emellertid justeras oberoende av "TA"-minnet vid mottagning av en "TA"-station. (Se avsnittet "PWR-VOL")

Tryck en gång till på "TA"-tangenter för att återgå från TA-läge till normalt läge.

TUNE (Stationsinställning)

Vrid "TUNE" medurs för att stega uppåt på frekvensbandet. Vrid ratten moturs för att stega nedåt i frekvens.

Corolla Verso_SW (L/O 0402)

► Typ 2

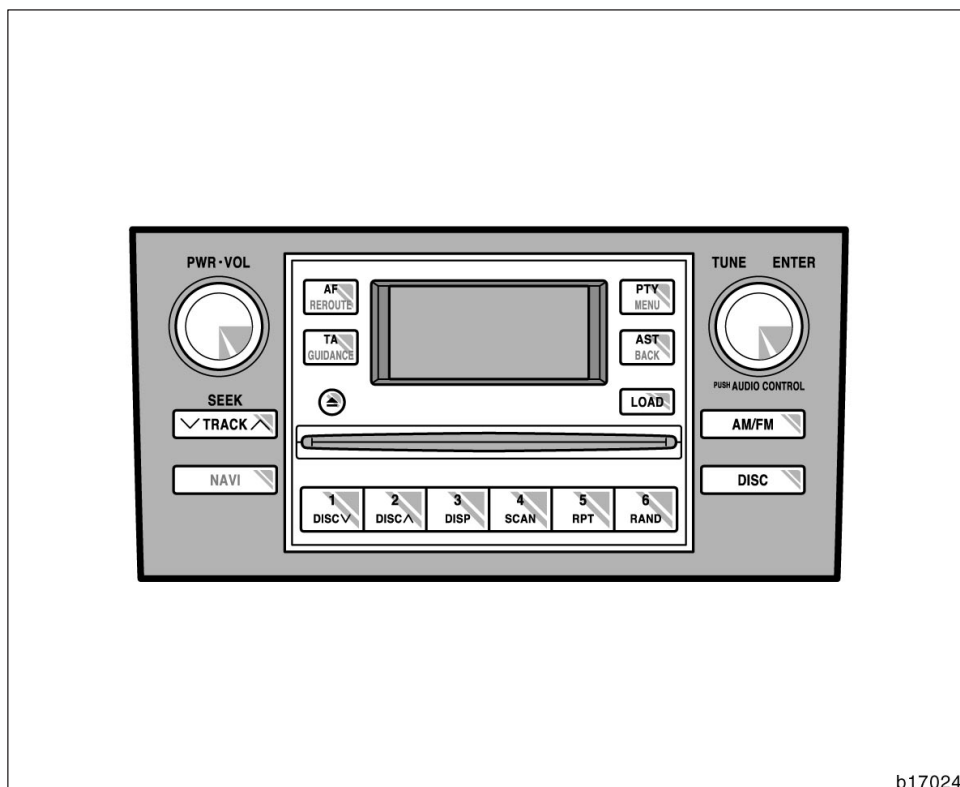

b17024t

Beskrivning av de olika tangenternas funktioner och systemets egenskaper beskrivs på följande sidor.

1 2 3 4 5 6 (Snabbvalstangenter)

Dessa tangenter används för förinställning och snabbval av radiostationer.

Gör så här för att förinställa en radiostation till en tangent: Ställ in den önskade radiostationen (Se "SEEK/TRACK" eller "TUNE".) Håll in tangenten tills du hör ett pip – detta bekräftar att stationen är kopplad till tangenten. Den förinställda tangentens nummer visas i informationsfönstret.

Koppla in en snabbvalsstation: Tryck på tangenten för stationen som du vill lyssna på. Tangentens nummer och stationens frekvens visas i informationsfönstret.

Denna radio kan lagra en AM-station och tre FM-stationer på varje snabbvalstangent. (I teckenrutan visas "AM", "FM1", "FM2" eller "FM3" när du trycker på "AM/FM".)

▲ (Utmatningstangent)

Denna tangent används till att mata ut en eller alla CD-skivor.

Tryck på tangenten och släpp den för att mata ut den aktuella CD-skivan.

För att mata ut en speciell CD-skiva: tryck på "DISC ∨" eller "DISC ∧" tills numret på den CD-skiva som du vill mata ut visas i rutan. Tryck på utmatningstangenten och släpp den.

Håll tangenten intryckt tills du hör ett pip när du vill mata ut samtliga CD-skivor. CD-skivan som senast spelades innan du tryckte på tangenten kommer att matas ut först. Om du inte tar bort den utmatade skivan kopplas utmatningsfunktionen bort.

AF (alternativ frekvens)

Använd tangenten för att söka RDS-stationer över hela frekvensbandet.

Varje gång du trycker på "AF" växlar AF-läget i följande ordning.

AF på: "AF" visas i teckenrutan. I det här läget växlar radion över till den station som ger bra mottagning inom samma PI-kod (programidentifiering).

REG på: "AF REG" visas i informationsfönstret. I det här läget växlar radion över till den station som ger bra mottagning inom samma lokala PI-kod.

Tryck en gång till på tangenten för att stänga av AF-funktionen.

AM/FM

Tryck på "AM/FM" för att växla mellan AM- och FM-band. "AM", "FM1", "FM2" eller "FM3" visas i informationsfönstret.

AST (Automatisk lagring)

Använd den här tangenten för att automatiskt lagra upp till sex radiostationer på varje frekvensband (FM3 och AM).

Om du använder "AST"-tangenten i FM-läge (FM1, FM2, FM3), sker lagringen automatiskt i FM3. Om du t.ex. autolagrar i FM1 ändras läget till FM3.

Tryck på "AST"-tangenten tills du hör ett pip. Om radion inte kan söka fram några stationer tar den emot frekvensen innan du använde "AST"-funktionen.

AUDIO CONTROL / ENTER (Justering av ton- och ljudbalans)

För varje tryckning på "AUDIO CONTROL / ENTER" ändras funktionen. Justera ton- och ljudbalansen genom att vrida på ratten.

BAS: För justering av bastoner Teckenrutan visar från -5 till 5.

TRE: För justering av diskanttoner. Teckenrutan visar från -5 till 5.

FAD: Justerar balansen mellan de främre och bakre högtalarna. Teckenrutan visar från F7 till R7.

BAL: För att justera balansen mellan höger och vänster högtalare Teckenrutan visar från L7 till R7.

DISC (CD-växlare)

Tryck på tangenten "DISC" för att spela en CD-skiva.

När ljudanläggningen är inställd i CD-läge visas den aktuella melodins nummer eller melodins och CD-skivans nummer i rutan.

Felmeddelanden

Om systemet är defekt visas något av följande sex felmeddelanden i informationsfönstret.

"WAIT": CD-spelaren kan vara för varm. Låt CD-spelaren svalna.

"ERR 1": Skivan kan vara smutsig, skadad eller insatt upp-och-ner. Rengör skivan och sätt in den på korrekt sätt.

"NO DISC": CD-växlaren till en separat enhet är tom. Sätt in en skiva.

"ERR 3": Ett fel har uppstått i systemet. Mata ut skivan och sätt in den igen.

"ERR 4": För hög spänning. Be en auktoriserad Toyota-återförsäljare eller verkstad, eller annan verkstad med motsvarande kvalifikationer och utrustning att kontrollera systemet.

"CD OPEN": Locket till en separat CD-växlare är öppet. Stäng locket till CD-växlaren.

Om felet kvarstår, kör bilen till en auktoriserad Toyota-återförsäljare eller verkstad eller annan verkstad med motsvarande kvalifikationer och utrustning.

DISC ∨∧

Med de här tangenterna väljer du vilken skiva som du vill lyssna på.

Tryck på "DISC ∨" eller "DISC ∧" tills numret på melodin som du vill lyssna på visas i informationsfönstret.

DISP

Denna tangent används för att ändra texten i teckenrutan för en CD-skiva som innehåller data.

Tryck snabbt på "DISP"-tangenten medan CD-skivan spelas för att ändra visningen i teckenrutan. Visningen växlar enligt följande: spelad tid, skivans namn, melodins namn och tillbaka till spelad tid.

Om du trycker på den här tangenten medan du spelar en CD-skiva som inte innehåller data visas "NO TITLE" i teckenrutan.

Om hela skivan eller melodins namn inte visas på teckenrutan skall du trycka in tangenten och hålla kvar den tills du hör ett pip. Nu visas resten av namnet.

LOAD

Denna tangent används för att ladda in CD-skivor i CD-spelaren. CD-växlaren rymmer upp till 6 skivor.

Ladda en CD-skiva med en lätt tryckning på tangenten. Sätt in CD-skivan när lamporna på vardera sidan om öppningen lyser grönt. När skivan är laddad stängs luckan till öppningen.

Om ingen CD-skiva matas in stängs inmatningsfacket efter 15 sekunder.

Du laddar in flera CD-skivor genom att trycka in tangenten och hålla den intryckt (tills du hör ett pip när ljudanläggningen är påslagen). Sätt in den första CD-skivan när lamporna på vardera sidan om öppningen lyser grönt. När skivan är laddad stängs luckan till öppningen. Efter några sekunder öppnas luckan automatiskt igen och indikeringslamporna lyser grönt så att du kan skjuta in nästa skiva. Fortsätt att ladda resten av skivorna på motsvarande sätt. Om spelaren är fulladdad visas "DISC FULL" på teckenrutan.

Om ingen CD-skiva matas in stängs inmatningsfacket efter 15 sekunder.

PTY (programtyp)

När du trycker på "PTY" om en RDS-station tas emot visas den aktuella programtypen i informationsfönstret.

Varje gång du trycker på "PTY" växlar programtypen enligt följande:

- NEWS (nyheter)
- SPORTS
- TALK (talprogram)
- POP (populärmusik)
- CLASSICS (klassisk musik)

Om RDS-stationen inte är programtypkodad visas "NO PTY" i informationsfönstret.

Om du antingen trycker på "^" eller "v" på "SEEK/TRACK"-tangenten medan programtypen visas i teckenrutan börjar radion söka efter programtypkodade stationer. Om radion inte hittar en station med önskad programtyp visas "NOTHING" i informationsfönstret.

Programtypvisningen försvinner om du inte rör några tangenter under sex sekunder eller om du väljer en annan funktion. Radion fortsätter sedan att sända ett program som tillhör den senast visade programtypen.

ALARM: Om radion tar emot ett larmmeddelande under en sändning på FM-bandet eller i TA-läge, hör du ett pip och "ALARM" visas i teckenrutan.

RAND (slumpval)

Systemet har två slumpvalsfunktioner—du kan antingen lyssna på slumpmässigt valda melodier på samtliga CD-skivor i magasinet eller bara till slumpmässigt valda melodier på en specifik CD-skiva.

Så här spelar du melodierna på en skiva i slumpmässig ordning:

Tryck lätt på "RAND"-tangenten och släpp den. "RAND" visas i informationsfönstret varpå spelaren spelar alla melodierna på skivan som du lyssnar på i slumpmässig ordning. Tryck en gång till på tangenten för att stänga av denna funktion.

Så här spelar du samtliga melodier i magasinet i slumpmässig ordning:

Tryck på "RAND"-tangenten och håll den nedtryckt tills du hör ett pip. "D-RAND" visas i informationsfönstret varpå spelaren spelar alla melodierna på alla CD-skivorna i magasinet i slumpmässig ordning. Tryck en gång till på tangenten för att stänga av denna funktion.

PWR-VOL (Till/från och volym)

Tryck på "PWR-VOL" för att koppla på respektive stänga av ljudanläggningen. Vrid på "PWR-VOL" för att justera ljudnivån.

RPT (upprepning)

Systemet har två upprepningsfunktioner—antingen en melodi eller en hel CD-skiva.

Spela om en melodi:

Tryck lätt på "RPT"-tangenten medan melodin spelas. "RPT" visas i informationsfönstret. När melodin slutar och spelas den automatiskt en gång till. Tryck en gång till på tangenten för att stänga av upprepningsfunktionen.

Spela om en CD-skiva:

Tryck på "RPT"-tangente tills du hör ett pip. "D-RPT" visas i informationsfönstret. CD-spelaren spelar om alla melodierna på skivan som du lyssnar på. När skivan tar slut börjar den automatiskt att spela skivan igen från början. Tryck en gång till på tangente för att stänga av upprepningsfunktionen.

SCAN

Systemet har två avsökningsfunktioner—du kan antingen söka igenom alla melodierna på en speciell CD eller söka igenom de första melodierna på alla skivorna i magasinet.

Söka bland alla melodierna på en viss CD:

Tryck lätt på "SCAN"-tangente och släpp den. "SCAN" visas i informationsfönstret och systemet söker av samtliga melodier på CD:n som du lyssnar på. Tryck på tangente en gång till för att koppla ur funktionen. När spelaren har sökt av alla melodierna på skivan så avslutas sökningen.

Söka den första melodin på samtliga skivor i magasinet:

Tryck på "SCAN"-tangente tills du hör ett pip. "D-SCAN" visas i informationsfönstret och spelaren söker av den första melodin på nästa skiva. Tryck på tangente igen för avsluta avsökningen. När spelaren har sökt av alla melodierna på skivan så avslutas sökningen.

SEEK/TRACK (tangente för sökning framåt/bakåt)

Radio

I sökningsläge söker radion upp nästa station uppåt eller nedåt på frekvensbandet och spelar stationen under några sekunder.

För att söka fram nästa station, tryck lätt på "^" eller "v" på "SEEK/TRACK"-tangente. Tryck en gång till för att fortsätta till nästa station.

CD-spelare

Med denna tangente kan du antingen gå förbi en melodi, framåt eller bakåt, eller gå snabbt framåt eller bakåt i den melodi som du lyssnar på.

Gå förbi framåt/bakåt:

Tryck lätt på "^" eller "v" på tangente och släpp den. Melodins nummer visas i informationsfönstret.

Snabbmatning framåt/bakåt:

Tryck och håll kvar "^" eller "v"-sidan "SEEK/TRACK" tills du hör ett pip. När du håller in tangente går skivspelaren snabbt framåt eller bakåt i den aktuella melodin. När du släpper tangente börjar avspelingen igen.

ST (stereomottagning)

Radion växlar automatiskt till stereomottagning om den tar emot en stereosändning. "ST" visas i informationsfönstret. Om mottagningen försämrats minskar radion kanalseparationen för att motverka störningar. Om den mottagna signalen blir mycket svag växlar radion från stereo till mono.

TA (trafikinformation)

Den här tangente används för att ta emot trafikinformation över hela frekvensbandet.

EON-system (Enhanced Other Network): Om RDS-stationen (med EON-information) som du lyssnar på inte sänder trafikinformation i TA-läge växlar radion automatiskt till trafikinformationsprogram med hjälp av EON AF-listan. Så snart trafikmeddelandet tar slut återgår radion automatiskt till det program du tidigare lyssnade på. Ett pip talar om när trafikmeddelandet börjar och slutar.

Om du lyssnar på FM-bandet:

Tryck på "TA" för att ändra radioläget till trafikprogram. "TP" visas i informationsfönstret.

I TP-läge börjar radion att söka en TP-station. Om radion söker fram en TP-station visas programmets namn i informationsfönstret. Om en TA-station tas emot växlar radion till trafikinformationsprogrammet automatiskt. När trafikmeddelandet är slut ställs föregående läge in igen. När även AF-funktionen är inkopplad kommer radion att söka efter TP-stationer med hjälp av AF-listan.

Tryck en gång till på "TA"-tangenten för att växla till TA-läge. "TA" visas i informationsfönstret varpå radion tystar ned ljudet från FM-stationen.

I TA-läge börjar radion att söka fram en TP-station. Det hörs bara när en TP-station tas emot. Vid mottagning av en TP-station visas programmets namn i informationsfönstret. När även AF-funktionen är inkopplad söker radion fram en TP-station med hjälp av AF-listan.

Medan radion söker fram en TP-station visas "TP SEEK" i informationsfönstret. Om radion inte hittar någon TP-station visas "NOTHING" i informationsfönstret i 2 sekunder varpå radion fortsätter att söka efter en TP-station.

Om TP-signalen avbryts under 20 sekunder efter det att TP-läget blev inställt kommer radion att automatiskt söka efter en annan TP-station.

När du lyssnar på en CD-skiva:

Tryck på "TA"-tangenten för att ändra radioläget till TA. "TA" visas i informationsfönstret.

När ett trafikmeddelande sänds avbryts "CD"-läget och du hör trafikmeddelandet istället. När trafikmeddelandet är slut ställs föregående läge in igen.

Minnesfunktion för "TA"-ljudstyrka: Systemet memorerar ljudstyrkan vid mottagningen av trafikmeddelandet.

Volymomfånget är emellertid begränsat: Om volymen på programmet före trafikmeddelandet är högre än den maximalt möjliga volymen kommer denna volym att gälla och på motsvarande sätt om den är lägre än minimivolymen kommer denna att gälla.

Volymen kan emellertid justeras oberoende av "TA"-minnet vid mottagning av en "TA"-station. (Se avsnittet "PWR·VOL")

Tryck en gång till på "TA"-tangenten för att återgå från TA-läge till normalt läge.

TUNE (Stationsinställning)

Vrid "TUNE" medurs för att stega uppåt på frekvensbandet. Vrid ratten moturs för att stega nedåt i frekvens.

Fjärrkontroll för ljudanläggning (rattreglage)

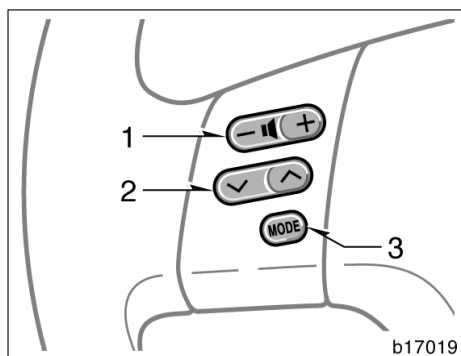

Vissa funktioner i ljudanläggningen kan styras från tangenter på ratten.

Beskrivning av tangenter och funktioner finns på följande sidor.

1. “-  +” tangent
2. “∨ ^” tangent
3. “MODE”-tangent

“- +” tangent

Tryck på “+” för att öka volymen. Volymen ökar så länge du trycker på tangenten.

Tryck på “-” för att minska volymen. Volymen minskar så länge du trycker på tangenten.

“∨ ^” tangent

Radio

Tangenten har följande funktioner—

Välja snabbvalsstation:

Tryck lätt på “^” eller “∨” tangenten och släpp den. Tryck en gång till för att fortsätta till nästa station.

Söka fram en station:

Tryck och håll in “^” eller “∨”-sidan av tangenten tills du hör ett pip. Tryck en gång till för att fortsätta till nästa station. Om du vid stationssökning trycker på valfri sida av tangenten kommer sökningen att avbrytas.

Gå uppåt eller nedåt på frekvensbandet genom att hålla in tangenten även efter att du hört ett pip. När du släpper tangenten börjar radion att söka uppåt eller nedåt efter en station. Tryck en gång till för att fortsätta till nästa station.

CD-spelare

Med den här tangenten kan du gå framåt eller bakåt till andra melodier.

Tryck lätt och släpp “^” eller “∨”-sidan av tangenten tills melodin som du vill lyssna på är inställd. Om du vill gå till början av den melodi du just lyssnar på skall du bara göra ett kort tryck på “∨”-sidan av tangenten.

“MODE”-tangent

Tryck på “MODE” för att välja inställning. Med varje tryckning ändras läget i ordningsföljd om det önskade läget är klart för användning.

Tryck lätt på “MODE” för att sätta på systemet.

Stäng av ljudanläggningen genom att hålla in tangenten “MODE” tills du hör ett pip.

Tips för användning av ljudanläggningen

OBSERVERA

För att undvika skador på ljudanläggningen:

- ◆ *Var försiktig så att du inte spiller drycker på ljudanläggningen.*
- ◆ *Du får inte sätta in annat än CD-skivor i skivfacket.*
- ◆ *Vid användning av mobiltelefon inne i eller i närheten av bilen kan det uppstå vissa störningar i högtalarna. Detta betyder inte att det är fel på anläggningen.*

- Vid körning på gropiga vägar eller vid vibrationer av andra orsaker kan CD-spelaren hoppa över vissa melodier.
- Fukt i CD-spelaren kan leda till att det inte hörs något ljud, trots att CD-spelaren tycks fungera som vanligt. Tag i så fall ut magasinet ur spelaren och vänta tills fukten har avdunstat.

VARNING

CD-spelare fungerar med hjälp av osynligt laserljus som kan vara skadligt om det riktas ut ur apparaten. Använd CD-spelaren på rätt sätt.

RADIOMOTTAGNING

FM-signaler har en räckvidd på ungefär 40 km. När du avlägsnar dig från sändaren kan du bli tvungen att fininställa inställningen och vrida upp ljudet då mottagningen försämras. Genom att radiovågorna från en FM-sändare går rakt, som en ljustråle, kan berg och stora byggnader ibland avskärma FM-mottagning. Detta är normalt för FM-sändningar och betyder inte att det är något fel på radion.

SKÖTSEL AV CD-SPELAREN OCH CD-SKIVORNA

- Spelaren är bara avsedd för 12 cm CD-skivor.
- Mycket höga temperaturer kan göra att CD-spelaren inte fungerar. Använd luftkonditioneringen för att kyla ner bilen innan du börjar att spela CD-skivor om det är varmt ute.

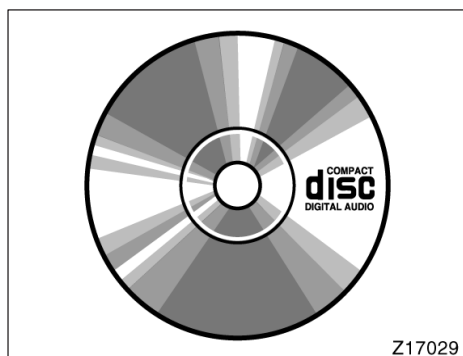

- Använd endast CD-skivor med den märkning som bilden visar. Följande produkter går eventuellt inte att spela upp i din CD-spelare.

Kopieringsskyddad CD
CD-R (Inspelningsbar CD)
CD-RW (Omskrivningsbar CD)
CD-ROM

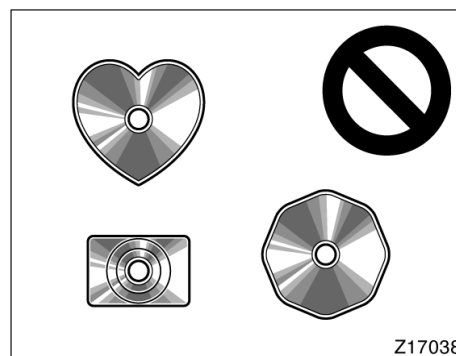

Skivor med avvikande format

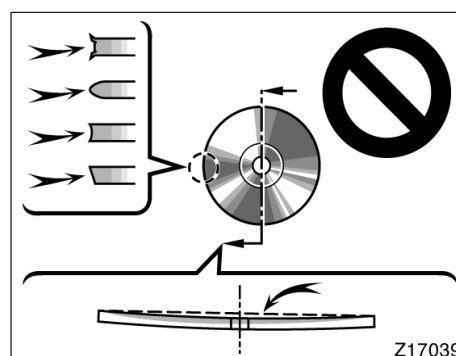

Skivor av låg kvalitet

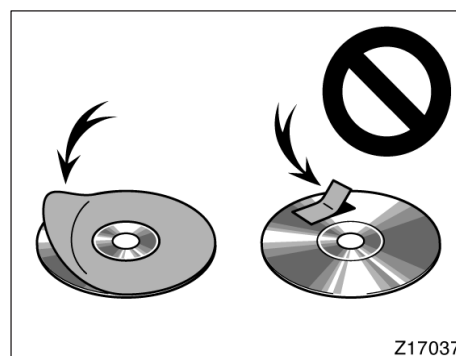

Skivor med etiketter

OBSERVERA

Förhindra att spelaren eller växlaren skadas genom att inte använda skivor med avvikande format, av låg kvalitet eller med etiketter, som bilderna visar.

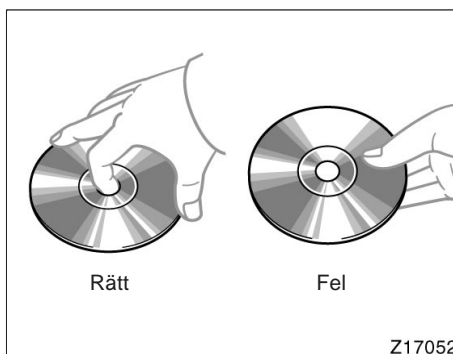

- Hantera CD-skivorna varsamt, särskilt när du sätter in dem i magasinet. Tag endast i kanterna och böj dem inte. Undvik att sätta fingeravtryck på dem, särskilt på den blanka sidan.
- Smuts, repor, hål och andra skador, liksom skeva och böjda skivor kan göra att CD-spelaren antingen hoppar över ett visst parti eller spelar samma parti gång på gång. (Håll skivan mot ljuset för att se om det finns några skador på den.)
- Tag ut CD-skivorna ur CD-spelaren när du inte lyssnar på dem. Förvara dem i fodralen så att de skyddas mot damm, värme och direkt solljus.

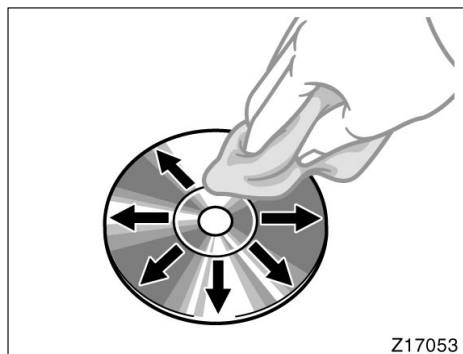

Rengöring av CD-skivor: Torka av den med ren, mjuk luddfri trasa, lätt fuktad i vatten. Torka i rät linje från mitten och ut till kanten (inte i cirklar). Torka torrt med en annan mjuk och ren trasa. Använd inte vanliga rengöringsmedel eller antistatmedel för vinylskivor.

Corolla Verso_SW
(L/O 0402)

214

LJUDANLÄGGNING

Del 1–8 INSTRUMENT OCH MANÖVERORGAN

Luftkonditionering

- Manuell luftkonditionering
 - Reglage 216
 - Inställning av luftventiler 219
 - Tips för användning 221
- Automatisk luftkonditionering
 - Reglage 223
 - Inställning av luftventiler 226
 - Tips för användning 227
- Luftventiler på instrumentpanelen 230
- Kupévärmare 230
- Kontroll och byte av filter till luftkonditioneringen 231

**Manuell luftkonditionering—
—Reglage**

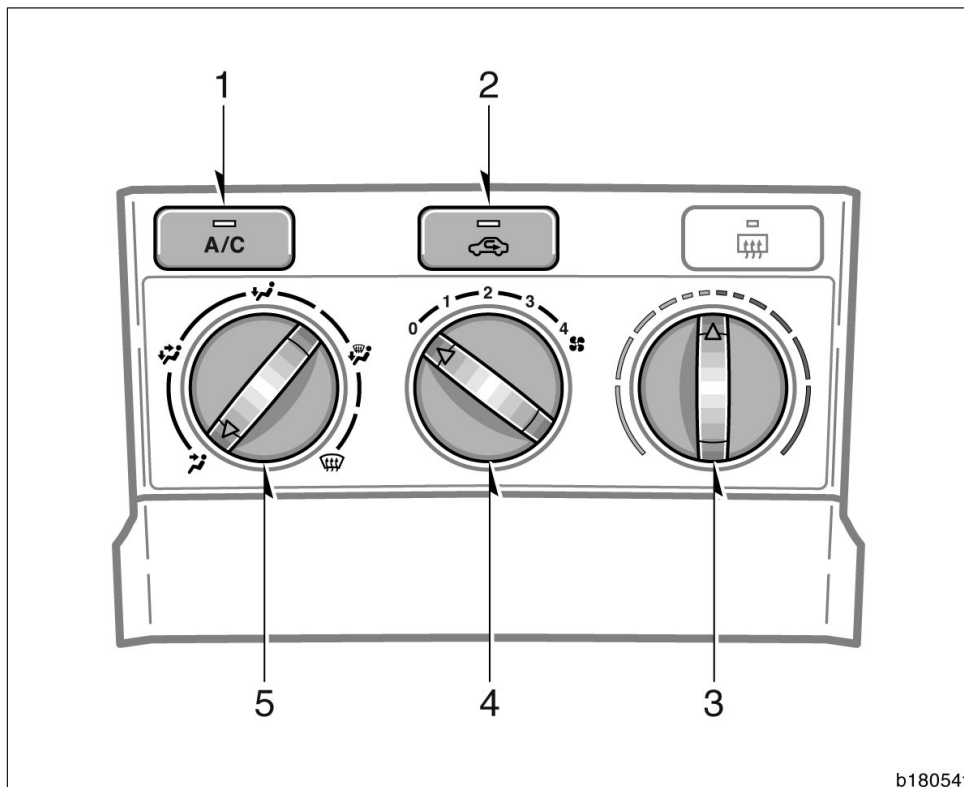

b18054t

1. "A/C"-tangent (på vissa modeller)
2. Cirkulationsväljare
3. Temperaturväljare
4. Fläkthastighetsreglage
5. Luftflödesväljare

Fläkthastighetsreglage

Vrid på ratten för att ändra fläkthastigheten—åt höger för att öka och åt vänster för att minska hastigheten.

Temperaturväljare

Vrid ratten för att justera temperaturen—åt höger för högre och åt vänster för lägre temperatur.

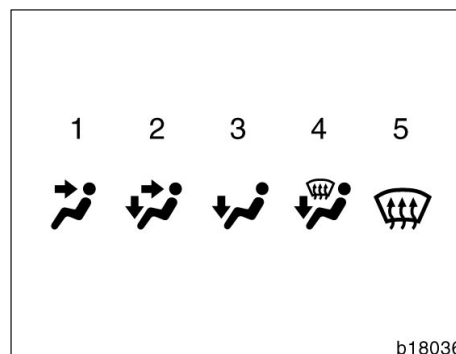

Luftflödesväljare

Du kan välja genom vilka ventiler luften skall ledas in i kupén. Vrid på ratten till önskad symbol.

- 1. Instrumentpanel**—Luften kommer huvudsakligen ut ur luftventilerna i instrumentpanelen.
- 2. Två nivåer**—Luften kommer både ur luftventilerna vid golvet och i instrumentpanelen.
- 3. Golv**—Luften kommer huvudsakligen ur luftventilerna vid golvet.
- 4. Golv/vindruta**—Luften kommer främst ut ur luftventilerna vid golvet och vid vindrutan.
- 5. Vindruta**—Luften kommer främst ut ur luftventilerna på instrumentpanelen.

I det här läget väljs friskluft utifrån automatiskt. Detta ger klar sikt genom vindrutan snabbare.

Tryck på luftintagstangenten igen för att återgå till ÅTERCIRKULERING av luften.

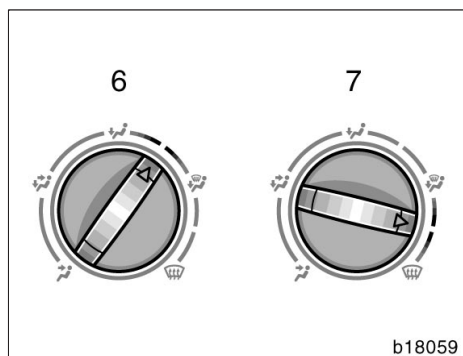

6. Mellan Golv och Golv/Vindruta—Luften kommer huvudsakligen ur luftventilerna vid golvet.

7. Mellan Golv/Vindruta och Vindruta—Luften kommer huvudsakligen ur luftventilerna vid vindrutan.

Ytterligare information finns under “Inställning av luftventiler” nedan.

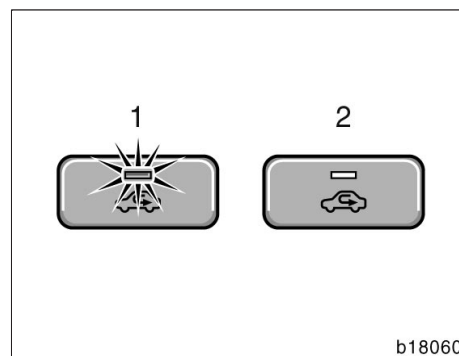

Cirkulationsväljare

Tryck på tangenten för att välja friskluft eller återcirkulation.

1. Återcirkulation—Återcirkulerar luften inne i kupén.

2. Friskluft—Luft utifrån går in i systemet.

För att undvika att vindrutan immar igen kan luftintagsläget ibland växla till friskluft.

Tryck på luftintagstangenten igen för att återgå till återcirkulation av luften.

“A/C”-tangent (på vissa modeller)

Tryck på “A/C”-tangenten för att starta luftkonditioneringen. “A/C”-tangenten tänds. Tryck på tangenten igen för att stänga av luftkonditioneringen.

Om indikeringslampan i “A/C”-tangenten blinkar är det något fel i luftkonditioneringssystemet och luftkonditioneringen stängs av automatiskt. Om detta inträffar bör du köra bilen till en auktoriserad Toyota-återförsäljare eller -verkstad eller annan verkstad med motsvarande kvalifikationer och utrustning.

—Inställning av luftventilerna

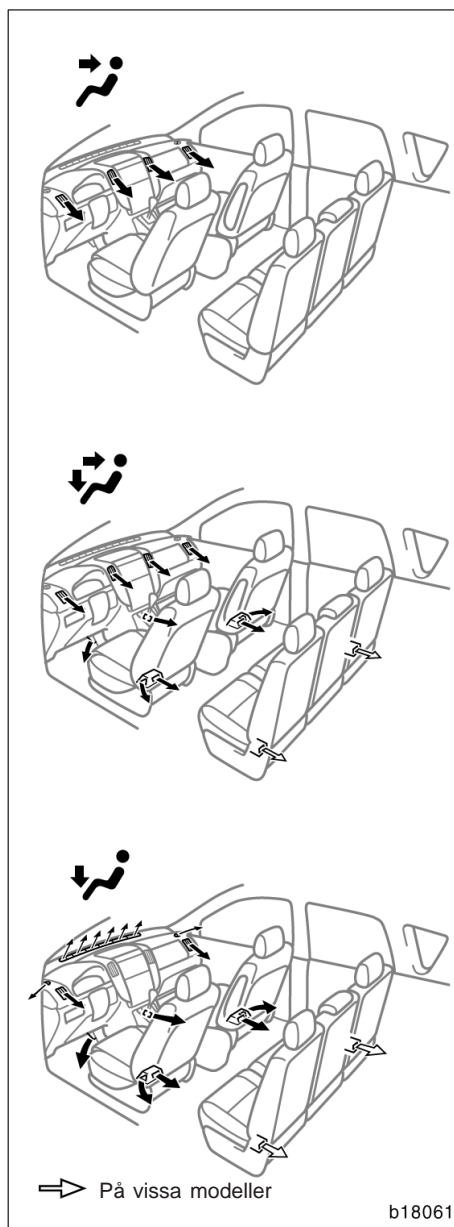

Corolla Verso_SW (L/O 0402)

220

LUFTKONDITIONERING

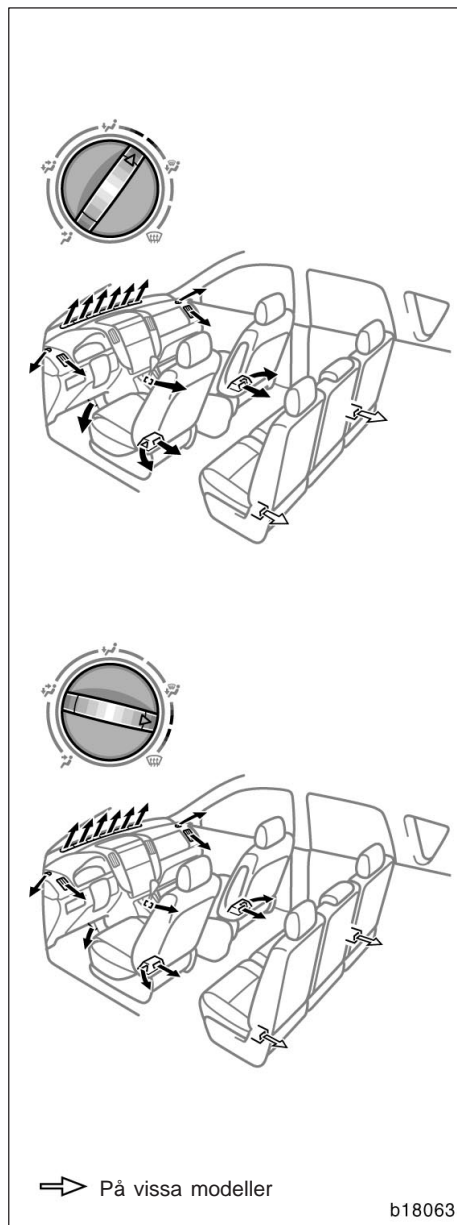
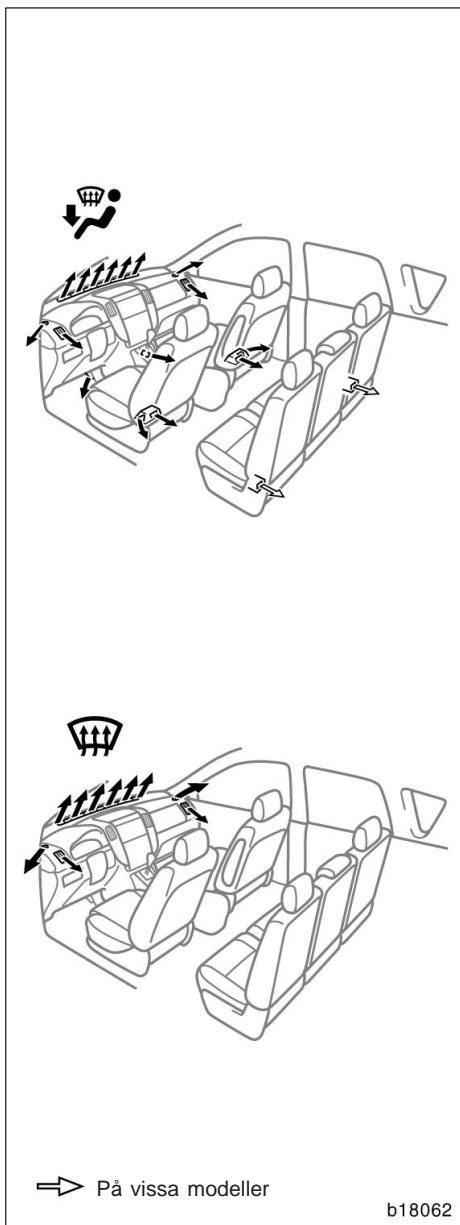

—Tips för användning

- För att snabbt få kallare luft inne i bilen om den har stått parkerad i starkt solsken bör du köra de första minuterna med fönstren helt öppna. När den värsta hettan vädrats ut kan du stänga fönstren så att luftkonditioneringen kan kyla kupén snabbare.
- Kontrollera att luftintagen framför vindrutan är fria från skräp, löv, snö etc.
- Rikta inte kall luft mot vindrutan vid fuktigt väder. Vindrutan kan imma igen på grund av temperaturskillnaden mellan luften på vindrutans in- och utsidor.
- Håll området under framstolarna fritt så att luften kan cirkulera fritt i bilen.
- Om det är kallt bör du börja med att köra fläkten med högsta hastighet under någon minut för att snabbare få bort snö och fukt från luftintag och luftkanaler. Detta kan minska imbildningen på rutorna.
- Håll samtliga fönster stängda när du kör på dammiga vägar. Om damm som rörs upp av bilen ändå sugts in i kupén rekommenderar vi att du ställer cirkulationsväljaren på friskluft och fläktomkopplaren i valfritt läge, utom "0".
- Om du kör bakom en annan bil på dammig väg eller om det är blåsigt och dammigt ute rekommenderar vi att du tillfälligt ställer cirkulationsväljaren på Återcirkulation. Luftintagen stängs då så att luft och damm på utsidan inte kommer in i kupén.

Uppvärmning

För bästa resultat ställs reglagen så här:

Fläkthastighet —Valfri utom "0"
Temperatur —Mot varmt (rött område)
Luftintag — Friskluft (luft utifrån)
Luftflöde — Golv
Luftkonditionering — Avstängd

- Välj återcirkulation under de första minuterna för snabbast möjliga uppvärmning av luften i kupén. Ställ om till friskluft utifrån när det börjar bli varmt i bilen för att förhindra imbildning på rutorna.
- Tryck på "A/C"-tangenten för avfuktning i samband med uppvärmning.
- Rikta luftströmmen genom golv-/vindruteventilerna för att värma upp kupén samtidigt med borttagning av imma eller frost från vindrutan.

Luftkonditionering

För bästa resultat ställs reglagen så här:

Fläkthastighet —Valfri utom "0"
Temperatur —Mot kallt (blått område)
Luftintag — Friskluft (luft utifrån)
Luftflöde — Instrumentpanel
Luftkonditionering — På

- Välj återcirkulation för snabbare nedkylning av luften i kupén under ett par minuter.

Ventilation

För bästa resultat ställs reglagen så här:

Fläkthastighet —Valfri utom "0"
Temperatur —Mot kallt (blått område)
Luftintag — Friskluft (luft utifrån)
Luftflöde — Instrumentpanel
Luftkonditionering — Avstängd

Imma på vindrutan

Vindrutans insida

För bästa resultat ställs reglagen så här:

Fläkthastighet —Valfri utom "0"
Temperatur —Mot varmt (rött område) för uppvärmning; eller mot kallt (blått område) för kylning
Luftintag — Friskluft (luft utifrån)
Luftflöde — Vindruta

När du vrider luftflödesväljaren mot vindruteläget väljs automatiskt friskluft utifrån. Detta ger klar sikt genom vindrutan snabbare.

Tryck på luftintagstangenten igen för att återgå till ÅTERCIRKULERING av luften.

Tryck på "A/C"-tangenten igen för att stänga av själva luftkonditioneringen.

När "A/C"-tangenten inte är intryckt stängs luftkonditioneringen av om en annan luftflödestangent trycks in.

- Rikta inte kallluft mot vindrutan om det är fuktigt ute. Vindrutan kan imma igen på grund av temperaturskillnaden mellan vindrutans ut- och insida.

Frost på vindrutan

Vindrutans utsida

För bästa resultat ställs reglagen så här:

Fläkthastighet —Valfri utom "0"
Temperatur —Mot varmt (rött område)
Luftintag — Friskluft (luft utifrån)
Luftflöde — Vindruta

När du vrider luftflödesväljaren mot vindruteläget väljs automatiskt friskluft utifrån. Detta ger klar sikt genom vindrutan snabbare.

Tryck på luftintagstangenten igen för att återgå till ÅTERCIRKULERING av luften.

Tryck på "A/C"-tangenten igen för att stänga av själva luftkonditioneringen.

När "A/C"-tangenten inte är intryckt stängs luftkonditioneringen av om en annan luftflödestangent trycks in.

- Välj inställningen golv/vindruta för att värma upp kupén och samtidigt avfrostas vindrutan.

**Automatisk luftkonditionering—
—Reglage**

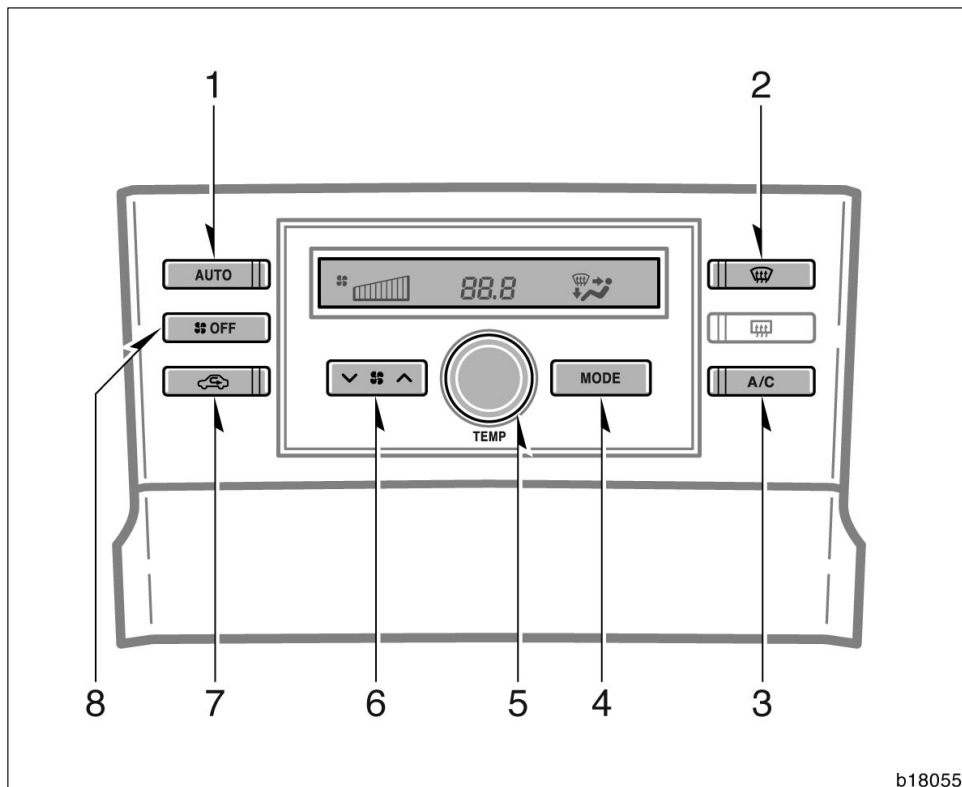

b18055t

1. "AUTO" (luftkonditionering)
2. Luftflödestangent Vindruta
3. "A/C"-tangent
4. "MODE" (Luftfördelningsväljare)
5. Temperaturväljare
6. Fläkthastighetsreglage
7. Cirkulationsväljare
8. "OFF"-tangent

“AUTO” (luftkonditionering)

Tryck på “AUTO”-tangenten för att få automatisk luftkonditionering. En indikeringslampa visar att du har valt automatdrift.

I läge AUTO väljer systemet automatiskt bästa kombinationen av fläkthastighet, luftflöde och om luftkonditioneringens till/från med hänsyn till den inställda temperaturen.

Du kan också använda manuella reglage om du vill välja dina egna inställningar.

Stäng av automatiskt läge genom att trycka på luftflödesväljaren eller fläkthastighetsreglaget.

Fläkthastighetsreglage

Tryck på “^” (öka) respektive “v” (minska) för att ställa in fläkthastigheten.

I automatläge behöver du inte justera fläkthastigheten, om du inte vill ha en annan hastighet.

“TEMP”-tangent

Vrid ratten för att justera temperaturen—åt höger för högre och åt vänster för lägre temperatur.

“LO” visas när du ställer in systemet på maximal kylning, “HI” visas när du ställer in på maximal uppvärmning.

“OFF”-tangent

Tryck på tangenten för att stänga av luftkonditioneringen.

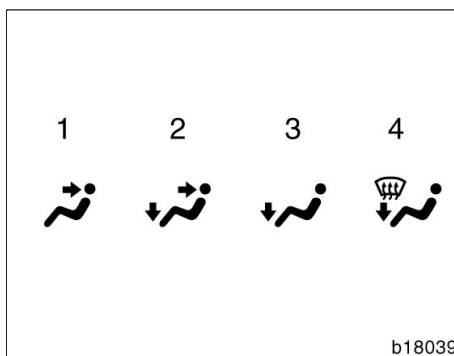

“MODE” (Luftfördelningsväljare)

Tryck på “MODE” för att välja genom vilka ventiler luften skall strömma ut.

I automatläge behöver du inte justera luftflödet, om du inte vill att luften skall komma från annat håll.

- 1. Instrumentpanel**—Luften kommer huvudsakligen ut ur luftventilerna i instrumentpanelen.
- 2. Två nivåer**—Luften kommer både ur luftventilerna vid golvet och i instrumentpanelen.
- 3. Golv**—Luften kommer huvudsakligen ur luftventilerna vid golvet.
- 4. Golv/vindruta**—Luften kommer främst ut ur luftventilerna vid golvet och vid vindrutan.

Luftflödestangent Vindruta

När du trycker på den här tangenten kommer luften huvudsakligen ur ventilerna på instrumentpanelen och luftintag utifrån ställs in automatiskt. Detta ger klar sikt genom vindrutan snabbare.

Tryck på luftintagstangenten igen för att återgå till ÅTERCIRKULERING av luften.

Tryck på samma tangent igen för att återgå till det senaste inställda luftflödesläget.

Förutom dieseldrivna bilar med kallväderpaket—Tryck på vindrutetangenten för att koppla in den defrosterlänkade luftkonditioneringen. Samtidigt tänds "A/C"-tangenten vare sig den är intryckt eller ej. Vindrutan får snabbare fri sikt på detta sätt.

Tryck på "A/C"-tangenten igen för att stänga av själva luftkonditioneringen.

När "A/C"-tangenten inte är intryckt stängs luftkonditioneringen av om en annan luftflödestangent trycks in.

Ytterligare information finns under "—Inställning av luftventiler" nedan.

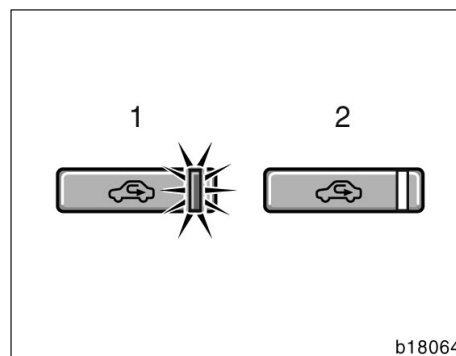

Cirkulationsväljare

Tryck på tangenten för att välja friskluft eller återcirkulation.

- 1. Återcirkulation**—Återcirkulerar luften inne i kupén.
- 2. Friskluft**—Luft utifrån går in i systemet.

“A/C”-tangent

Tryck på “A/C”-tangenten för att starta luftkonditioneringen. “A/C”-tangenten tänds. Tryck på tangenten igen för att stänga av luftkonditioneringen.

—Inställning av luftventilerna

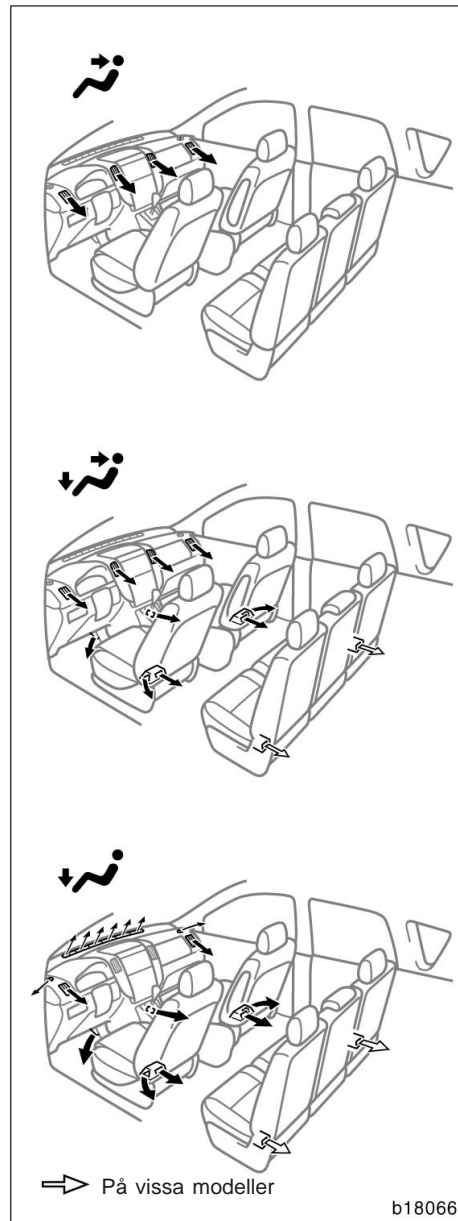

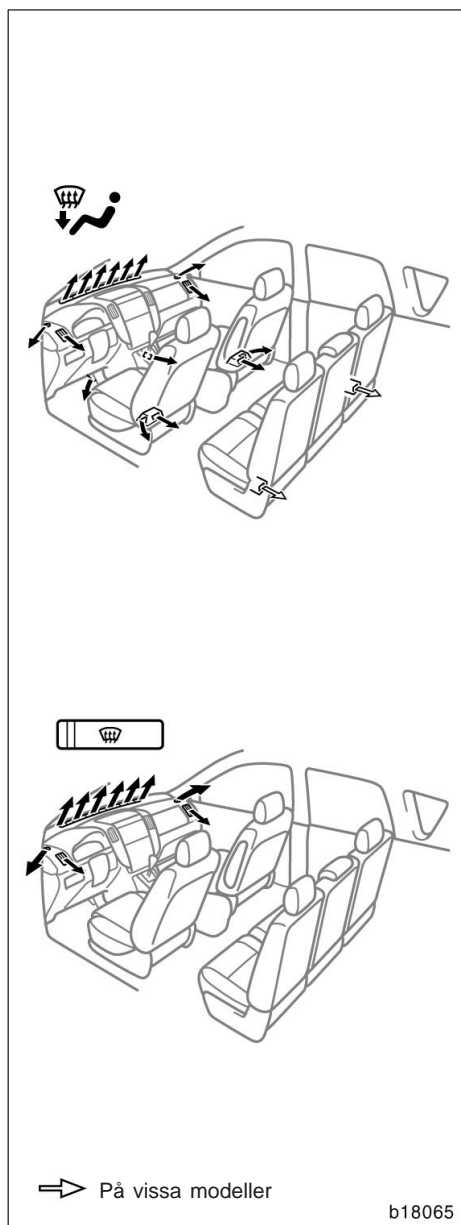

—Tips för användning

- För att snabbt få kallare luft inne i bilen om den har stått parkerad i starkt solsken bör du köra de första minuterna med fönstren helt öppna. När den värsta hettan vädrats ut kan du stänga fönstren så att luftkonditioneringen kan kyla kupén snabbare.
- Kontrollera att luftintagen framför vindrutan är fria från skräp, löv, snö etc.
- Rikta inte kall luft mot vindrutan vid fuktigt väder. Vindrutan kan imma igen på grund av temperaturskillnaden mellan luften på vindrutans in- och utsidor.
- Håll området under framstolarna fritt så att luften kan cirkulera fritt i bilen.
- Om det är kallt bör du börja med att köra fläkten med högsta hastighet under någon minut för att snabbare få bort snö och fukt från luftintag och luftkanaler. Detta kan minska imbildningen på rutorna.
- Håll samtliga fönster stängda när du kör på dammiga vägar. Om damm som rörs upp av bilen ändå sugas in i kupén rekommenderar vi att du ställer cirkulationsväljaren på Friskluft och fläktomkopplaren i valfritt läge, utom "OFF".
- Om du kör bakom en annan bil på dammig väg eller om det är blåsigt och dammigt ute rekommenderar vi att du tillfälligt ställer cirkulationsväljaren på Återcirkulation. Luftintagen stängs då så att luft och damm på utsidan inte kommer in i kupén.

Uppvärmning

För bästa resultat ställs reglagen så här:

—Automatisk funktion

Tryck på "AUTO"-tangenten.
Temperatur—Ställ in önskad temperatur
Luftintag—Friskluft (luft utifrån)
Luftkonditionering—Avstängd

—Manuell funktion

Fläkthastighet—Ställ in önskad hastighet
Temperatur—Mot hög temperatur
Luftintag—Friskluft (luft utifrån)
Luftflöde—Golv
Luftkonditionering—Avstängd

- Välj återcirkulation under de första minuterna för snabbast möjliga uppvärmning av luften i kupén. Ställ om till friskluft utifrån när det börjar bli varmt i bilen för att förhindra imbildning på rutor.
- Tryck på "A/C"-tangenten för avfuktning i samband med uppvärmning.
- Rikta luftströmmen genom golv-/vindruventilerna för att värma upp kupén samtidigt med borttagning av imma eller frost från vindrutan.

Luftkonditionering

För bästa resultat ställs reglagen så här:

—Automatisk funktion

Tryck på "AUTO"-tangenten.
Temperatur—Ställ in önskad temperatur
Luftintag—Friskluft (luft utifrån)
Luftkonditionering—På

—Manuell funktion

Fläkthastighet—Ställ in önskad hastighet
Temperatur—Mot låg temperatur
Luftintag—Friskluft (luft utifrån)
Luftflöde—Instrumentpanel
Luftkonditionering—På

- Välj återcirkulation för snabbare nedkylning av luften i kupén under ett par minuter.

Ventilation

För bästa resultat ställs reglagen så här:

—Automatisk funktion

Tryck på "AUTO"-tangenten.
Temperatur—Mot låg temperatur
Luftintag—Friskluft (luft utifrån)
Luftkonditionering—Avstängd

—Manuell funktion

Fläkthastighet—Ställ in önskad hastighet
Temperatur—Mot låg temperatur
Luftintag—Friskluft (luft utifrån)
Luftflöde—Instrumentpanel
Luftkonditionering—Avstängd

Borttagning av frost och imma från vindrutan

—Vindrutans insida

För bästa resultat ställs reglagen så här:

—Automatisk funktion

Temperatur—Mot hög temperatur för värme, mot låg temperatur för kylning

Luftintag—Friskluft (luft utifrån)

Luftflöde—Vindruta

Luftkonditionering—På

—Manuell funktion

Fläkthastighet—Ställ in önskad hastighet

Temperatur—Mot hög temperatur för värme, mot låg temperatur för kylning

Luftintag—Friskluft (luft utifrån)

Luftflöde—Vindruta

Luftkonditionering—På

När du trycker på knappen för luftström mot vindrutan väljs automatiskt friskluft utifrån. Detta ger klar sikt genom vindrutan snabbare.

Tryck på luftintagstangenten igen för att återgå till ÅTERCIRKULERING av luften.

Förutom dieseldrivna bilar med kallväderpaket—Tryck på vindrutetangenten för att koppla in den defrosterlänkade luftkonditioneringen. Samtidigt tänds "A/C"-tangenten vare sig den är intryckt eller ej. Vindrutan får snabbare fri sikt på detta sätt.

Tryck på "A/C"-tangenten igen för att stänga av själva luftkonditioneringen.

När "A/C"-tangenten inte är intryckt stängs luftkonditioneringen av om en annan luftflödestangent trycks in.

- Rikta inte kallluft mot vindrutan om det är fuktigt ute. Vindrutan kan imma igen på grund av temperaturskillnaden mellan vindrutans ut- och insida.

—Vindrutans utsida

För bästa resultat ställs reglagen så här:

—Automatisk funktion

Temperatur—Mot hög temperatur

Luftintag—Friskluft (luft utifrån)

Luftflöde—Vindruta

Luftkonditionering—Avstängd

—Manuell funktion

Fläkthastighet—Ställ in önskad hastighet

Temperatur—Mot hög temperatur

Luftintag—Friskluft (luft utifrån)

Luftflöde—Vindruta

Luftkonditionering—Avstängd

När du trycker på knappen för luftström mot vindrutan väljs automatiskt friskluft utifrån. Detta ger klar sikt genom vindrutan snabbare.

Tryck på luftintagstangenten igen för att återgå till ÅTERCIRKULERING av luften.

Förutom dieseldrivna bilar med kallväderpaket—Tryck på vindrutetangenten för att koppla in den defrosterlänkade luftkonditioneringen. Samtidigt tänds "A/C"-tangenten vare sig den är intryckt eller ej. Vindrutan får snabbare fri sikt på detta sätt.

Tryck på "A/C"-tangenten igen för att stänga av själva luftkonditioneringen.

När "A/C"-tangenten inte är intryckt stängs luftkonditioneringen av om en annan luftflödestangent trycks in.

- Välj inställningen golv/vindruta för att värma upp kupén och samtidigt avfrostas vindrutan.

Luftventiler på instrumentpanelen

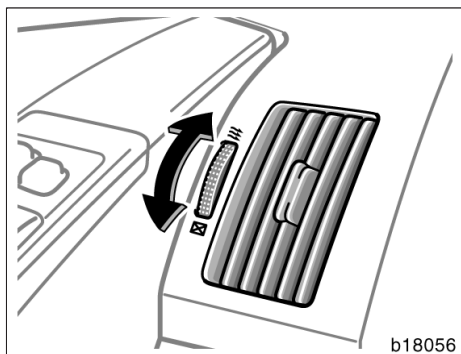

Sidoventiler

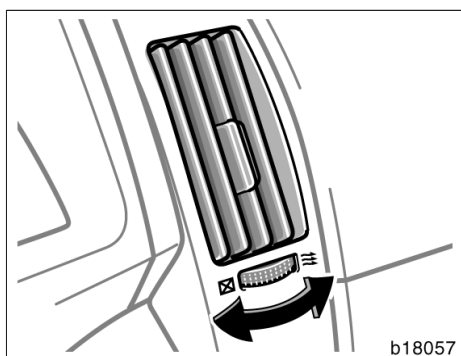

Mittenventiler

Kontrollera inställningen av luftventilerna om luftflödet inne i kupén är dåligt. Bilden visar hur du öppnar och stänger luftventilerna.

Kupévärmare

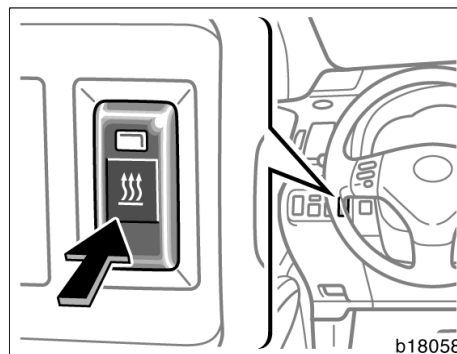

Den extra kupévärmaren är avsedd att hålla kupén varm när det är mycket kallt.

Motorn måste vara igång.

Koppla in kupévärmaren genom att trycka in tangenten under förutsättningarna för luftkonditioneringen som anges i tabellen på nästa sida. En indikeringslampa tänds för att visa att kupévärmaren är i funktion.

Driftsförutsättningar	
Utetemperatur	Med "A/C"- tangent av: 8 C eller lägre
	Med "A/C"- tangent på: 0 C eller lägre
Kylarväsketemperatur	Kall—lägre än 76 C
Luftkonditioneringens inställning	
Luftintag*	Friskluft
Fläkthastighet	Valfritt läge utom "OFF"
Temperatur	Maximal värme

*: Inställning av luftintagsläge behövs bara för bilar med automatisk luftkonditionering.

Om förutsättningar eller inställningar avviker från ovanstående tabell stängs kupévärmaren automatiskt av.

Tryck en gång till på tangenten för att stänga av kupévärmaren.

När luftkonditioneringen är avstängd hörs eventuellt ett susande ljud från bilens främre del. Det beror på att luftkonditioneringens gstryck sjunker. Det är alltså inte ett tecken på driftstörning.

OBSERVERA

Utför inga ändringar av värmaren och öppna den inte utan att först ha kontaktat en auktoriserad Toyota-återförsäljare eller -verkstad eller annan verkstad med motsvarande kvalifikationer och utrustning. Det kan utgöra en brandfara och kupévärmaren kan bli defekt.

Kontroll och byte av filter till luftkonditioneringen

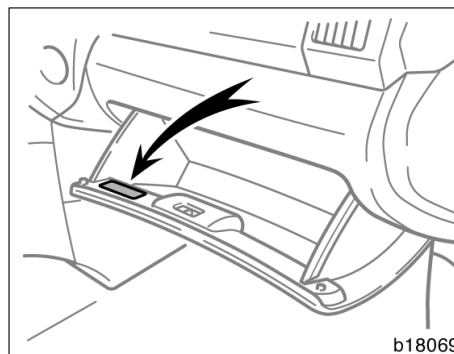

En informationsdekal till luftkonditioneringsfiltret är placerad i handskfackets vänstra sida som bilden visar. Det visar att ett filter är installerat.

Luftkonditioneringsfiltret hindrar att damm kommer in i bilen genom luftkonditioneringsventilen.

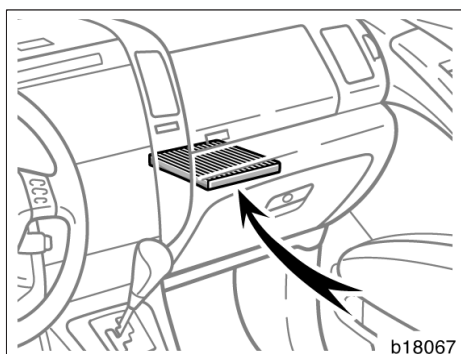

Filtret för luftkonditioneringen är placerat bakom handskfacket.

Detta filter kan bli igensatt om det har använts en längre tid. Filtret behöver bytas om luftflödet verkar strypt i luftkonditionering och värmesystem, eller om bilens rutor lätt blir immiga när luftintaget är inställt på friskluft.

För att bevara luftkonditioneringens effektivitet måste filtret ses över och bytas enligt de angivna intervallen. (Beträffande serviceintervall, se "Service & Garanti" i bilhandlingarna.)

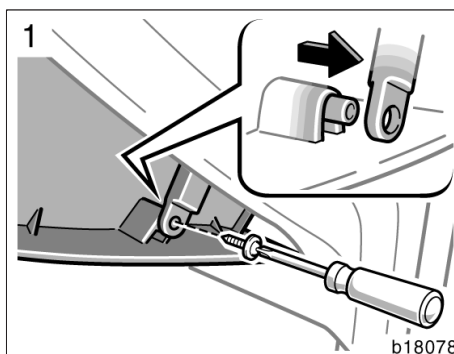

1. Öppna handskfacket. Tag bort skruven med en kryssmejsel och skjut bort dämpare som bilden visar.

Corolla Verso_SW (L/O 0402)

LUFTKONDITIONERING

233

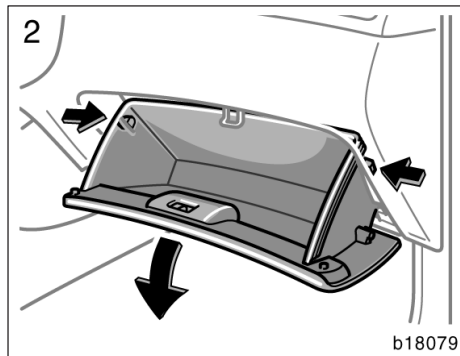

2. Tryck in sidorna i handskfacket för att lossa hakarna och ta bort handskfacket.

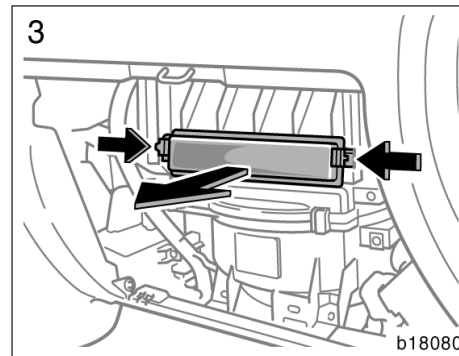

3. Tag bort filterlocket, som bilden visar.

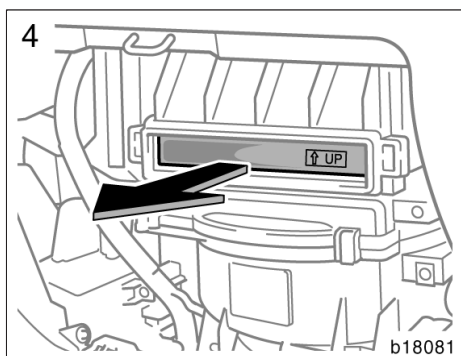

4. Drag ut filterkassetten ur fattningen.
Undersök filtrets utsida.

Byt filtret om det är mycket smutsigt.

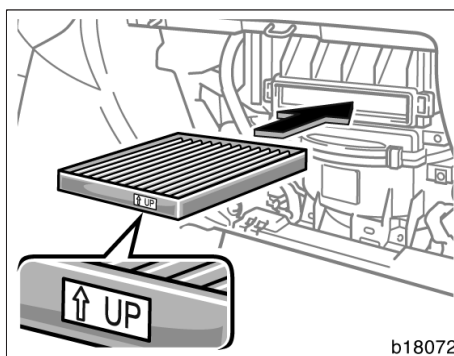

Kontrollera att pilen pekar uppåt när du sätter tillbaka filtret i kassetten.

INFORMATION

Luftfiltret måste monteras ordentligt i rätt läge. Kör inte med luftfiltret borttaget. Dammfiltreringen kan försämrats vilket påverkar luftkonditioneringens funktion.

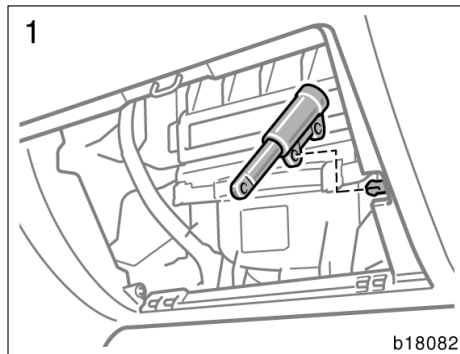

SÄTTA TILLBAKA HANDSKFACKET

1. Sätt in pinnen i hålet på dämparen som bilden visar.

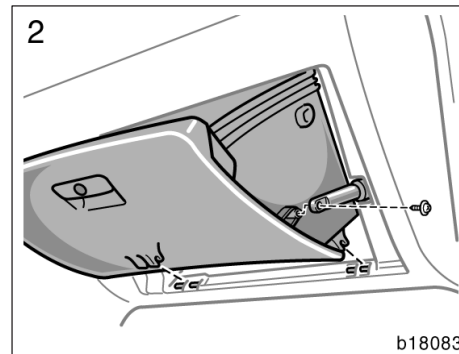

2. Haka fast handskfacket Förläng dämparen och sätt in skruven i dämparen. Dra åt skruven ordentligt med en kryssmejsel.

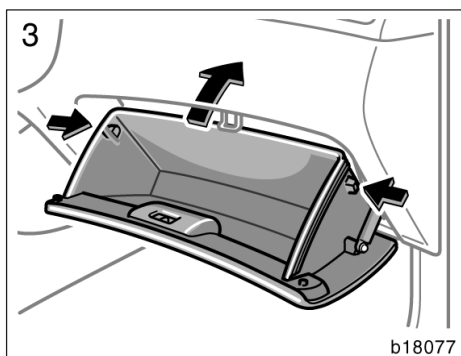

3. Tryck in handsfackets båda sidor och stäng handsfacket.

Del 1–9 INSTRUMENT OCH MANÖVERORGAN

Övrig utrustning

- Färdinformation 238
- Toyotas hjälpmonitor vid körning runt hörn 241
- Toyotas system för parkeringsassistans 245
- Parkeringsassistansmonitor 248
- Cigarettändare och flyttbar askkopp 274
- Eluttag 275
- Handskfack 275
- Tillbehörsfack 276
- Burkhållare 277
- Flaskhållare 277
- Hållare för förstahjälpen 278
- Rockhängare 279
- Lastsäkringsringar 279
- Insynsskydd 280
- Golvmatta 284

Färdinformationsdisplay—

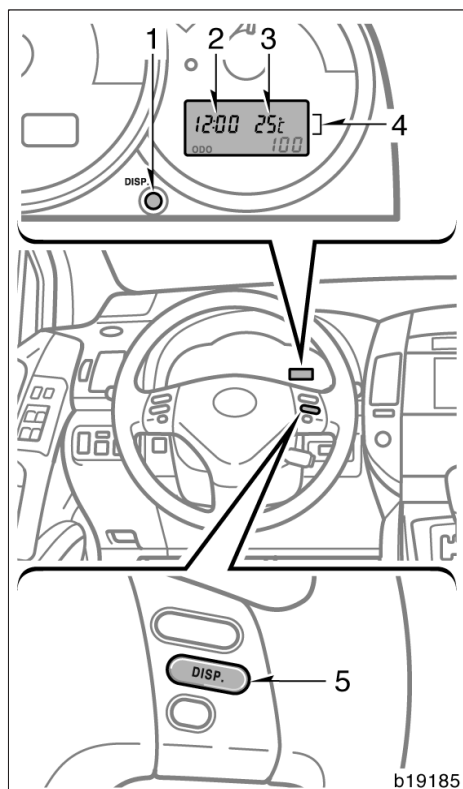

! VARNING

Justera inte informationsfönstret under körning. Alla justeringar skall göras när bilen står stilla.

Informationsfönstret aktiveras i IG-ON-läge.

1. "DISP"
2. Klocka
3. Utetemperatur
4. Färdinformation
5. "DISP."-tangens (på vissa modeller)—Har samma funktion som "DISP."-ratten.

När du väljer läge IG-ON kommer läget som var aktivt innan motorn stängdes av att visas.

Om strömförsörjningen till informationsfönstret bryts visas startläget automatiskt.

—Klocka

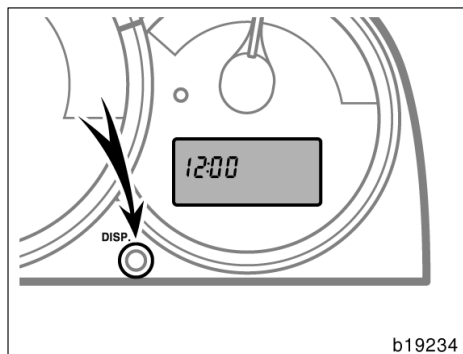

Tidvisningen sker digitalt.

Använd "DISP"-knappen för att ställa in rätt tid. Klockan ändrar dock färdinformationen om du trycker snabbt på knappen och därefter släpper den. Se "—Färdinformation" för att få närmare detaljer.

Ställ in rätt timme: Tryck och håll kvar "DISP"-knappen tills timsiffrorna visas och blinkar. Tryck på knappen tills önskad timme visas.

När minst 5 sekunder har gått utan att knappen tryckts in börjar minutindikeringen att blinka. Nu kan du ställa in rätt minut.

För att ställa in minutvisningen: Tryck på knappen "DISP" tills önskad minut visas.

När minst 5 sekunder har gått utan att knappen tryckts in börjar tidvisningen att blinka. Normal visning återkommer efter 10 sekunder.

Om strömförsörjningen bryts kommer klockan att automatiskt ställas på 0:00 när strömmen återkommer.

—Utetermometer

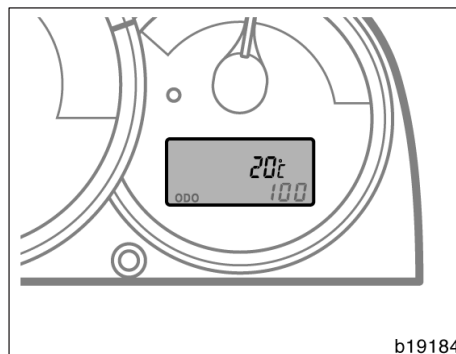

Termometern visar yttertemperaturen.

Informationsfönstret kan användas i läge IG-ON.

Termometern visar temperaturer från -30°C till $+50^{\circ}\text{C}$.

Om förbindelsen med utetemperatursensorn är defekt visas " $-^{\circ}\text{C}$ " i informationsfönstret. Om " $-^{\circ}\text{C}$ " visas i informationsfönstret skall du kontakta en auktoriserad Toyota-återförsäljare eller -verkstad eller annan verkstad med motsvarande kvalifikationer och utrustning.

Om utetemperaturen sjunker under 3°C blinkar displayen i 5 sekunder för att indikera att utetemperaturen sjunker. Om temperaturen däremot redan är lägre än 3°C blinkar displayen inte IG-ON är valt.

—Färdinformation

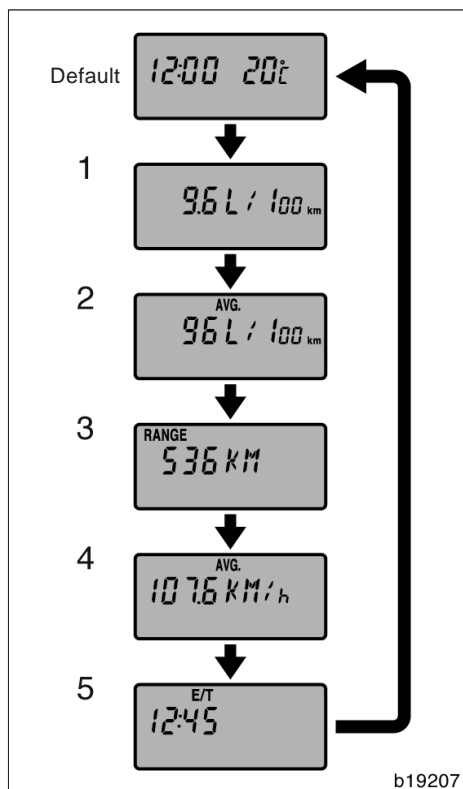

Du kan ändra klocka och utetemperatur till visning av färdinformation.

Varje gång du trycker på "DISP"-knappen visas denna information i tur och ordning. Standardvärde: Klocka/utetemperatur (Se föregående beskrivning.)

1. Aktuell bränsleförbrukning
2. Genomsnittlig bränsleförbrukning
3. Aktionsradie
4. Medelhastighet
5. Tillryggalagd tid

Värdena som visas indikerar allmänna körförhållanden. Exaktheten varierar med körvanor och körförhållanden.

1. Aktuell bränsleförbrukning ("Liter/100 km MPG" eller "MPG (miles/gallon)")

Den aktuella bränsleförbrukningen som visas beräknas på körsträckan och bränsleförbrukningen under 0,5 sekunder när motorn är igång.

Det visade värdet uppdateras var 0,5:e sekund.

Observera att värdet inte blir exakt i följande fall.

- Bilen har stannat med motorn igång (I informationsfönstret visas extremt hög bränsleförbrukning)
- Bilen körs nedför en lång utförslänta och använder motorbroms. (I informationsfönstret visas extremt låg bränsleförbrukning)

Beräkningen nollställs när motorn stängs av.

2. Genomsnittlig bränsleförbrukning ("AVG. (Lit/100 km" eller "AVG. MPG")

Medelförbrukningen beräknas på den totala körsträckan och den totala bränsleförbrukningen sedan motorn startades.

Det visade värdet uppdateras var 10:e sekund.

Tryck ned "DISP"-knappen i minst 1 sekund för att nollställa värdet.

3. Aktionsradie ("RANGE KM" eller "RANGE MI")

Den visade sträckan som bilen kan köras på kvarvarande bränsle beräknas på bränslemängden i tanken och tidigare bränsleförbrukning.

Den visade körsträckan indikerar den ungefärliga sträckan du kan köra tills bränslemätaren visar "R". Värdet skiljer sig från den verkliga körsträckan.

Det visade värdet ändras varje gång den återstående sträckan minskat med 1 km.

Tryck ned "DISP"-knappen i minst 1 sekund för att nollställa värdet. Detta bör göras när bilen har fått stå på plant underlag i cirka 1 minut.

Den verkliga återstående körsträckan varierar med körsätt och vägförhållanden. Om bränsleekonomin är god blir körsträckan längre än vad som visas. Om bränsleekonomin är dålig blir körsträckan kortare än vad som visas.

Om bränslevarningslampan tänds skall du fylla på bränsle även om mätaren visar att bilen kan köras längre.

4. Medelhastighet ("AVG. Km/h" eller "AVG. MPH")

Medelhastigheten som visas beräknas på den totala körsträckan och den totala körtiden med motorn igång.

Det visade värdet uppdateras var 10:e sekund.

Tryck ned "DISP"-knappen i minst 1 sekund för att nollställa värdet.

5. Tillryggalagd tid ("E/T")

Tiden som gått sedan motorn startades.

När motorn startas räknas körtiden från 0:00. Värdet till 23:59:00 (23 timmar och 59 minuter) kan visas. När körtiden över-skrider 23:59:00 nollställs räkneverket.

Tryck ned "DISP"-knappen i minst 1 sekund för att nollställa värdet.

Toyotas hjälpmonitor vid körning runt hörn

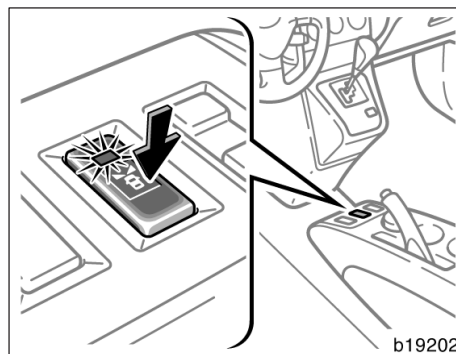

Toyotas hjälpmonitor vid körning runt horn är ett system som fångar upp situationen vid sidan av bilen och visar det på en skärm. Det hjälper föraren att upptäcka fordon, cyklar eller gångtrafikanter vid korsningar och T-formade korsningar där dålig sikt råder.

Tryck på tangenten för att starta Toyotas hjälpmonitor vid körning runt hörn.

När systemet är aktiverat tänds indikeringslampan.

Skärmen till Toyotas hjälpmonitor vid körning runt hörn visas när motorn startas och följande förutsättningar är uppfyllda:

- Systemet är aktiverat.
- Växellådan är i ett annat läge än "R" (manuell 'multimode' växellåda) eller back (manuell växellåda).
- Bilens hastighet är högst mellan 6 och 10 km/tim. Skärmen visas dock inte omedelbart efter att motorn startats förrän bilen börjas rulla.

Skärmbilden återgår till föregående visning efter cirka 4,5 minuter. Skärmbilden ändras om någon av följande förhållanden uppstår inom denna tid.

- Bilen börjar köras.
- Växellådan är i läge "R" (manuell 'multimode' växellåda) eller back (manuell växellåda). (Skärmbilden ändras till Toyotas hjälpmonitor vid körning runt hörn.)
- En knapp som tillhör en annan funktion, t.ex. "AUDIO" eller "DISC" trycks in. (Skärmbilden ändras till skärmbilden till motsvarande funktion.) Se den separata instruktionsboken för navigationssystemet.

För att återgå till Toyotas hjälpmonitor vid körning runt hörn, stäng av systemet och sätt på det igen.

VÄLJA SPRÅK

Den separata handboken för navigationssystemet innehåller anvisningar om hur du väljer språk. När du har valt språk kommer hjälpmonitorn för körning runt hörn att använda det språket tills du väljer ett annat språk.

VARNING

- Förlita dig inte för mycket på hjälpsystemet för körning runt hörn. Se till att du kontrollerar sidorna kring bilen med egna ögon.
- Bilden på skärmen kan skilja sig från den verkliga situationen. Visade avstånd mellan föremål och plana ytor skiljer sig från verkliga avstånd.

- Om bilens framvagn har blivit skadad kan kamerans läge och vinkel bli skev. Låt en auktoriserad Toyota-återförsäljare eller -verkstad, eller annan verkstad med motsvarande kvalifikationer och utrustning kontrollera kamerans placering och vinkel.
- Kameran har en vattentät konstruktion, så tag inte bort den, tag inte isär den och gör inga anpassningar av den. Det kan orsaka fel i systemet.
- Vid kraftiga temperaturväxlingar, t.ex. om du håller hett vatten på bilen vid tvätt i kallt väder, kan systemet visa felaktiga värden.
- Om kameran blir smutsig kan den inte överföra en korrekt bild. Om du får vatten, snö eller lera på kameran skall du skölja med vatten och torka med en mjuk trasa.
- Se till att inget organiskt lösningsmedel, bilvax, fönsterputs eller glasbeläggning fastnar på kameran. Torka i så fall bort det snarast möjligt.
- Den visade bilden kan bli mörkare och rörliga bilder kan bli skeva om systemet är kallt.

OMRÅDET SOM VISAS PÅ BILDSKÄRMEN

Bilderna som visas på skärmen är i ungefärlig rätt nivå.

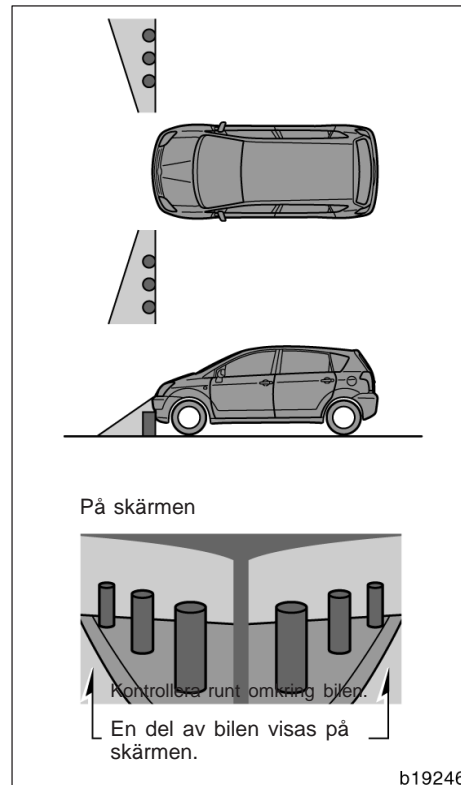

- Området som kameran övervakar är begränsat. Föremål som är närmare ett av stötfångarens hörn eller under stötfångaren kan inte ses på skärmen.
- Området som visas på bildskärmen kan variera beroende på bilens placering eller vägförhållandena.

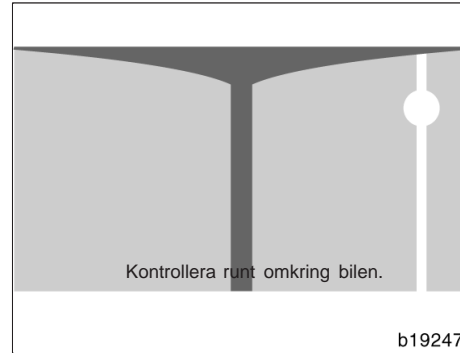
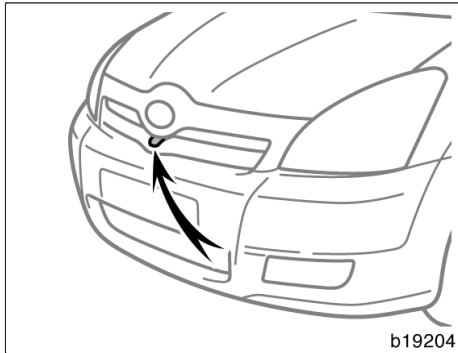

HJÄLPMONITORNS KAMERA

Kameran har en speciallins. Avståndet i bilden på skärmen skiljer sig från det verkliga avståndet.

I följande fall kan det vara svårt att se bilderna på skärmen. Det innebär dock inte att systemet är defekt.

- I mörker (t.ex. nattetid)
- När temperaturen nära linsen är mycket hög eller låg
- När vattendroppar faller på kameran, eller vid hög luftfuktighet (t.ex. när det regnar)
- När främmande ämnen (t.ex. snö eller lera) fastnar på kameranlinsen
- Om kameran har blivit repad eller smutsig.
- När solen eller sken från strålkastare lyser direkt in i kameranlinsen
- Ljusstyrkan kan variera på vänster och höger sida beroende på ljusförhållandena utanför bilen.
- Bilderna till höger och vänster kan bli stafflade om bilen eller vägen lutar.
- Bilder kan bli mörkare nära mittlinjen beroende på ljusförhållandena.

- Om starkt ljus (t.ex. solsken som reflekteras från karossen) fångas upp av kameran, kan smear effect*, uppstå i denna typ av kamera.

*: Smear effect—Ett fenomen som uppstår när starkt ljus (t.ex. solsken som reflekteras från en bilkaross) fångas upp av kameran. När detta överförs av kameran kan det verka som om ljuskällan har en vertikal strimma över och under den.

Toyotas system för parkeringsassistans

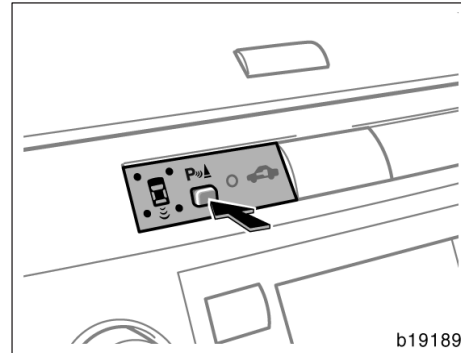
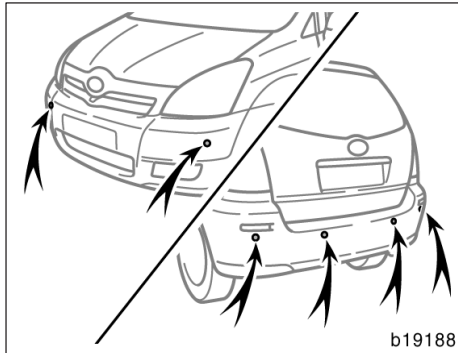

Toyotas system för parkeringsassistans är avsett att, genom indikatorer och signaler, uppmärksamma föraren på det ungefärliga avståndet mellan bilen och eventuellt hinder vid parkering av bilen. Systemet använder sensorer som känner av hinder.

Detta system kan användas i läge IG-ON.

- Systemet för parkeringsassistans kan bara fungera när växellådan är i läge "R" (manuell 'multimode' växellåda) eller back (manuell växellåda).
- Systemet för parkeringsassistans vid hörnorna fungerar bara när hastigheten är lägre än 10 km/h.

Koppla in: Tryck på tangenten.

Indikeringslampan tänds och summertonen hörs.

Stänga av: Tryck på tangenten igen.

I följande fall hörs varningssignalen upprepade gånger och indikeringslampan tänds för att uppmärksamma på att systemet inte fungerar som det skall.

- När temperaturen är extremt låg.
- När någon av sensorerna är defekt.

Om en indikeringslampa fortsätter att vara tänd bör du låta en auktoriserad Toyota-återförsäljare eller -verkstad, eller annan verkstad med motsvarande kvalifikationer och utrustning kontrollera systemet.

Om indikatorn fortsätter att blinka, men varningssignalen inte hörs, kan du rengöra sensorerna med en mjuk trasa.

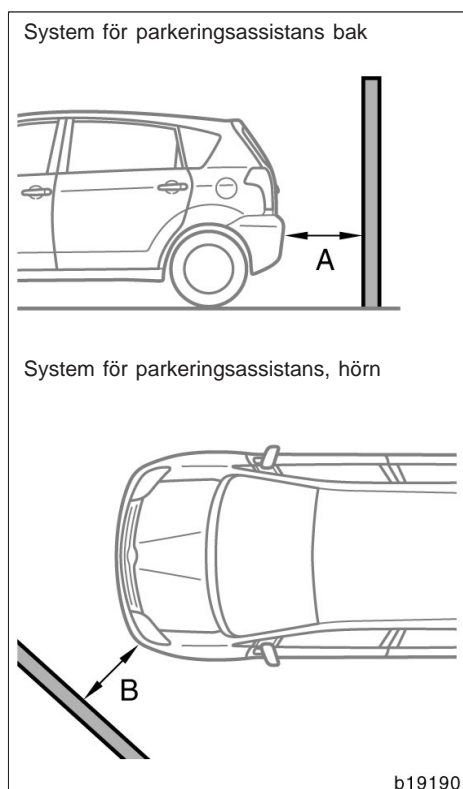

Med indikering och summerton informerar systemet dig om det ungefärliga avståndet mellan bilen och ett hinder.

System för parkeringsassistans bak

Avståndet visas som A i mm	Indikering	Summerton
Ca 1500—1000	Blinkar	Intervall
Ca 1000—500	Blinkar	Korta tonstötter
Ca 500 eller kortare	På	Kontinuerligt

System för parkeringsassistans, hörn

Avståndet visas som B i mm	Indikering	Summerton
Ca 500—375	Blinkar	Intervall
Ca 375—250	Blinkar	Korta tonstötter
Ca 250 eller kortare	På	Kontinuerligt

Om båda systemen för parkeringsassistans och för körning runt hörn upptäcker hinder och åtminstone ett ljus för varje system tänds kommer signalen att låta på följande sätt:

Om minst ett ljus för respektive system tänds och lyser stadigt hörs 7 korta signaler följt av 1 lång signal. Detta upprepas.

Om minst ett ljus för båda systemen tänds och lyser stadigt hörs 3 korta signaler följt av 1 lång signal. Detta upprepas.

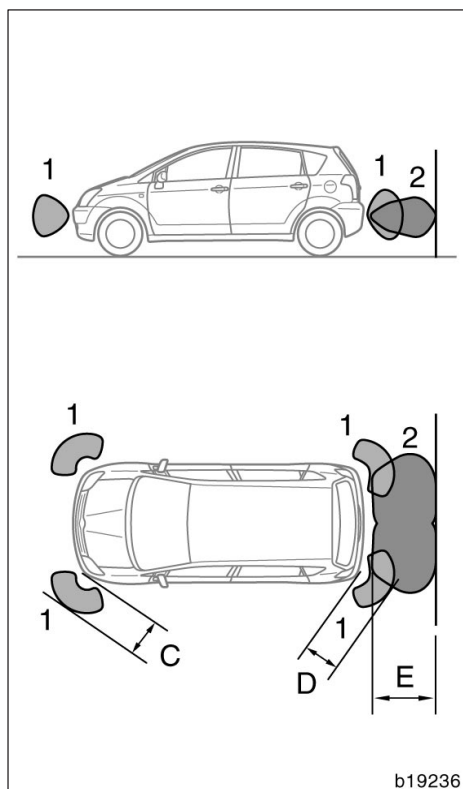

1: System för parkeringsassistans, hörn
2: Parkeringsassistans bakåt

Avkänningsområde

C: Cirka	500 mm
D: Cirka	500 mm
E: Cirka	1500 mm

Avkänningsområdet är begränsat som bilden ovan visar. Kontrollera området runt bilen innan du sätter dig i bilen och börjar köra långsamt.

! VARNING

- Toyotas system för parkeringsassistans är avsett att assistera dig vid parkering. Det ska inte betraktas som ersättning för ditt eget omdöme. Basera dina körningsbeslut på dina egna observationer.
- Montera inga tillbehör eller liknande inom sensorernas avkänningsområde. Det kan resultera i att systemet blir defekt vilket kan leda till en olycka.
- I vissa situationer fungerar systemet inte helt ut och när bilen nalkas vissa föremål kan systemet inte upptäcka dessa. Därför bör du alltid vara uppmärksam på området runt bilen och inte bara förlita dig på systemet.

I följande fall fungerar eventuellt inte systemet ordentligt.

- Om sensorn är täckt med is, snö eller lera.
- Om bilen är parkerad där det är mycket varmt eller kallt under längre tid.
- Vid körning på gropiga vägar, grusvägar eller på gräs.
- Föremål som avger ultrasoniska vågor, t.ex. ett signalhorn i en annan bil, motorcykelmotor, luftbromsningsljud från tunga fordon, nära din bil.
- Vid montering av 2-vägsantenn.
- Om regn eller vatten stänker upp på sensorn.
- Om bilen står på ett sluttande underlag.

- Om en radioantenn eller skärmskydd är monterade på din bil
- Om en dragkrok är monterad på din bil

Systemet känner eventuellt inte av följande.

- Tunna föremål, t.ex. en kabel eller ett rep
- Föremål med en yta som är så liten att ultrasoniska vågor inte kan reflekteras, t.ex. nät eller stängsel
- Ljudvågsabsorberande föremål eller material, t.ex. bomull eller snö
- En person som befinner sig nära bilen (beroende på typen av kläder han/hon har på sig)
- Föremål med skarpa kanter
- Små eller korta föremål
- Höga föremål med överdel som är högre än bilen
- Föremål strax under stötfångaren
- Föremål som är mycket nära bilen

Om något av följande inträffar skall du låta en auktoriserad Toyota-återförsäljare eller –verkstad eller annan verkstad med motsvarande kvalifikationer och utrustning kontrollera systemet.

- När fälgen är skadad.
- När indikatorn lyser kontinuerligt.

Parkeringsassistansmonitor—

Parkeringsassistansmonitorn hjälper föraren att backa bilen genom att visa bilder av bilens bakvagn under backningen. Bilden som visas på skärmen är en horisontellt vänd spegelbild av den invändiga backspeglarna.

Parkeringsassistansen är en hjälpfunktion som ska bistå föraren när bilen backas. Kontrollera bakom bilen och på alla sidor när du ska backa bilen. Speciellt vid fickparkering måste du vara särskilt försiktig att inte köra på hinder, t.ex. parkerade bilar.

VÄLJA SPRÅK

Den separata handboken för navigations-systemet innehåller anvisningar om hur du väljer språk. När du har valt språk kommer systemet för parkeringsassistans att använda det språket tills du väljer ett annat språk.

VARNING

- **Förlita dig aldrig helt på parkeringsassistansmonitorn när du backar. Kontrollera alltid att den avsedda parkeringsbanan är fri. Använd gott omdöme på samma sätt som när du backar vilken bil som helst.**
- **Titta aldrig bara på skärmen när du backar bilen. Bilden på skärmen kan skilja sig från den verkliga situationen. Visade avstånd mellan föremål och plana ytor skiljer sig från verkliga avstånd. Om du bara tittar på skärmen medan du backar kan du köra på en bil eller ett föremål. Kontrollera bakom bilen och på alla sidor när du ska backa bilen. Kontrollera både direkt och med hjälp av backspeglarna innan du fortsätter.**

- Använd inte systemet om baddörren inte är helt stängd.
- Om bilens bakvagn blivit skadad kan kamerans läge och vinkel bli skev. Låt en auktoriserad Toyota-återförsäljare eller -verkstad, eller annan verkstad med motsvarande kvalifikationer och utrustning kontrollera kamerans placering och vinkel.
- Kameran har en vattentät konstruktion, så tag inte bort den, tag inte isär den och gör inga anpassningar av den. Det kan orsaka fel i systemet.
- Vid kraftiga temperaturväxlingar, t.ex. om du håller hett vatten på bilen vid tvätt i kallt väder, kan systemet visa felaktiga värden.
- Om kameran blir smutsig kan den inte överföra en korrekt bild. Om du får vatten, snö eller lera på kameran skall du skölja med vatten och torka med en mjuk trasa. Om linsen är mycket smutsig kan du tvätta den med mild tvättmedel och skölja väl.
- Se till att inget organiskt lösningsmedel, bilvax, fönsterputs eller glasbeläggning fastnar på kameran. Torka i så fall bort det snarast möjligt.
- Den visade bilden kan bli mörkare och rörliga bilder kan bli skeva om systemet är kallt. Kontrollera bakom bilen och på alla sidor när du ska backa bilen. Kontrollera både direkt och med hjälp av backspeglarna innan du fortsätter.

OBSERVERA

Systemet skall inte användas i följande fall:

- ◆ På isiga eller hala vägbanor, eller på snöiga vägar.
- ◆ När du använder snökedjor eller nödhjul.

Vid byte av däck skall du kontakta en auktoriserad Toyota-återförsäljare eller -verkstad eller annan verkstad med motsvarande kvalifikationer och utrustning. När du byter däck eller fälgar kan läget för styrlinjerna på bildskärmen förändras.

Corolla Verso_SW (L/O 0402)

250

ÖVRIG UTRUSTNING

OMRÅDET SOM VISAS PÅ BILDSKÄRMEN

Bilderna som visas på skärmen är i ungefärlig rätt nivå.

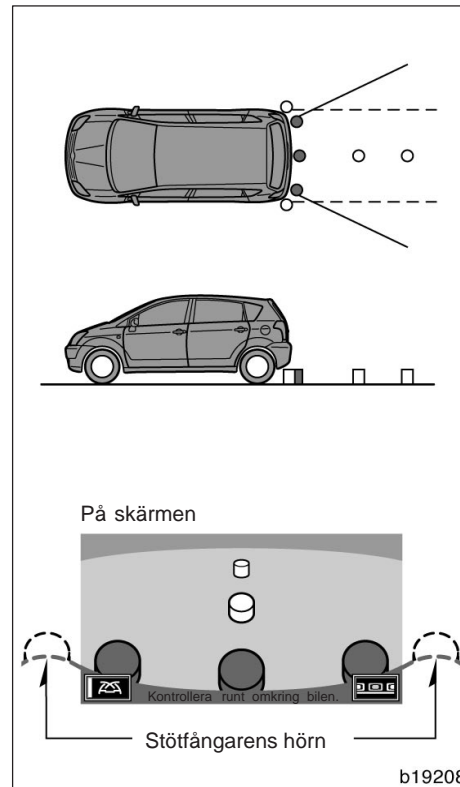

- Området som kameran övervakar är begränsat. Kameran kan inte se föremål som är nära eller under stötfångaren.

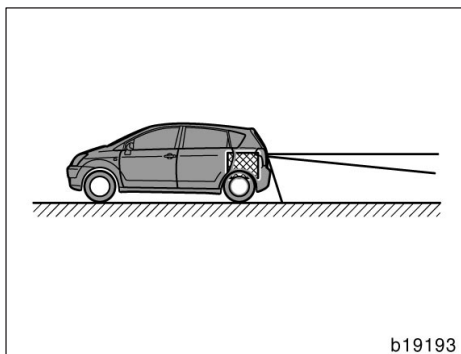

- Området som visas på bildskärmen kan variera beroende på bilens skick eller vägförhållandena.

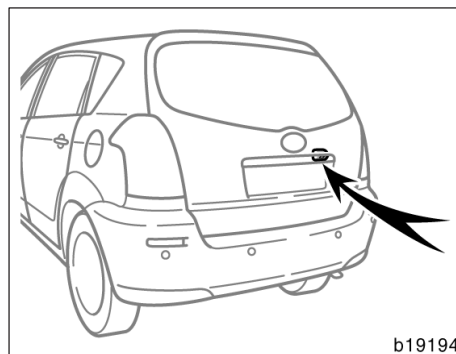

PARKERINGSSYSTEMETS KAMERA

- Kameran i systemet för parkeringsassistans är placerad på bakdörren, som bilden visar.
- Kameran i systemet för parkeringsassistans har en speciallins. Avståndet som upplevs med hjälp av bilderna på skärmen skiljer sig från det verkliga avståndet.
- I följande fall kan det vara svårt att se bilderna på skärmen. Det innebär dock inte att systemet är defekt.

I mörker (t.ex. nattetid)

När temperaturen nära linsen antingen är hög eller låg

När vattendroppar faller på kameran, eller vid hög luftfuktighet (t.ex. när det regnar)

När främmande ämnen (t.ex. lera) fastnar på kameran

Om kameran har blivit repad eller smutsig

När solen eller sken från strålkastare lyser direkt in i kameranlinsen



- Om starkt ljus (t.ex. solsken som reflekteras från karossen) fångas upp av kameran, kan smear effect*, uppstå i en CCD-kamera.

*: Smear effect—Ett fenomen som uppstår när starkt ljus (t.ex. solsken som reflekteras från en bilkaross) fångas upp av kameran. När detta överförs av kameran kan det verka som om ljuskällan har en vertikal strimma över och under den.

—Parkeringsmanöver

Dessa anvisningar skall endast ses som exempel. När och hur mycket ratten skall vridas vid parkering varierar beroende på trafiken, vägbanan, bilens skick, etc.

Det är viktigt att du är helt medveten om detta innan du använder systemet för parkeringsassistans.

Kontrollera också att parkeringsutrymmet är tillräckligt stort för din bil innan du börjar parkeringsmanövern.

OBSERVERA

Styrlinjerna som visas på skärmen kan förändras beroende på omständigheterna (antal passagerare i bilen, mängden bagage etc). Kontrollera bakom bilen och på alla sidor innan du fortsätter att backa bilen.

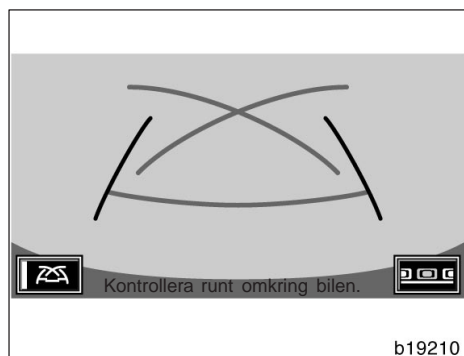

OLIKA LÄGEN FÖR PARKERINGSASSIS-TANS

Systemet har följande två lägen. De skall användas efter behov.

VISNING AV SYSTEMET FÖR PARKERINGSASSISTANS

I läge IG-ON, lägg i en annan växel än "R" (manuell 'multimode' växellåda) eller back (manuell växellåda). Nu aktiveras parkeringsassistansen.

- Om du flyttar växelväljaren från "R"-läge (manuell 'multi-mode' växellåda) eller backväxeln (manuell växellåda) kopplas systemet bort.
- Om du skulle trycka på någon av tangenterna runt bildskärmen, t.ex. "MAP/VOICE" eller "INFO", kommer skärmen att växla till det läget även om växellådan är i "R" (manuell 'multi-mode' växellåda) eller i backväxel (manuell växel-låda).

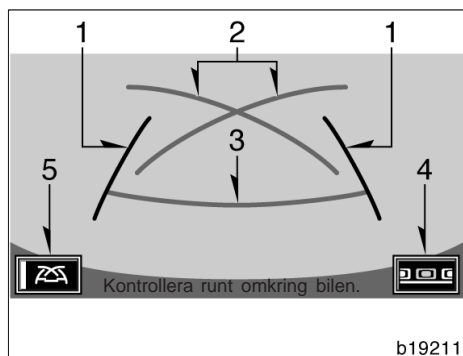

Manuellt läge

Styrlinjerna visas på skärmen.

- 1. Styrlinjer som visar bilens bredd**
Dessa linjer visar bilens uppskattade bredd.
- 2. Styrlinjer för assisterad parkering**
Dessa linjer visar när du vrider på raten.
- 3. Styrlinje som visar avstånd**
Denna linje visar ett läge på marken cirka 50 cm bakom din bils bakre stötfångare.
- 4. Knapp för assisterad fickparkering**
Tryck på den här knappen för att koppla in läget för assisterad fickparkering.
- 5. Till/från**
Tryck på den här knappen för att koppla in resp bort styrlinjerna på skärmen.

Se "—Manuellt läge" på sid 269 för närmare information.

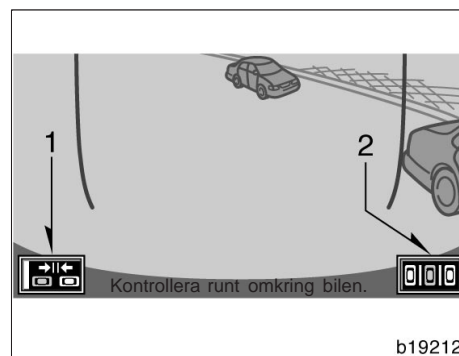

Assisterad fickparkering

I detta läge assisteras föraren vid fickparkering med hjälp av bilder på skärmen.

- 1. Trång parkering, till/från-knapp**
Tryck på den här knappen för att koppla in resp. från läget för trång parkering.
- 2. Knapp för manuellt läge**
Tryck på den här knappen för att koppla in manuellt läge.

Se "—Assisterad fickparkering" på sid 257.

—Försiktighetsåtgärder

I var och en av följande situationer föreligger en felmarginal mellan styrlinjerna på skärmen och det verkliga avståndet på marken.



- Om marken bakom bilen lutar skarpt uppåt kan föremål verka vara längre bort än de är i verkligheten.

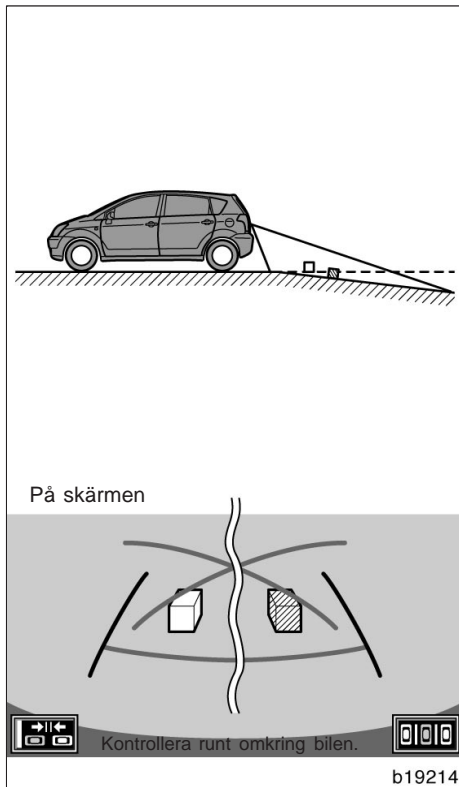

- Om marken bakom bilen lutar skarpt nedåt kan föremål verka vara närmare än de är i verkligheten.

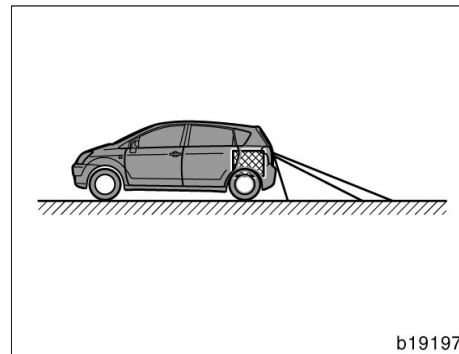

- Om någon del av bilen är nedsjunken på grund av antalet passagerare eller lastfördelning, föreligger en felmarginal mellan styrlinjerna på skärmen och det verkliga avståndet på marken.

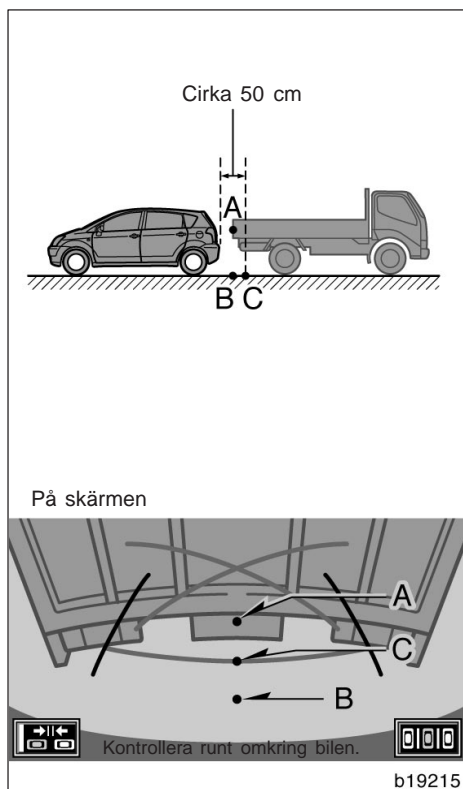

Avståndet, som visas på skärmen, mellan tredimensionella föremål (t.ex. fordon) och plana ytor (t.ex. vägen) och det verkliga avståndet skiljer sig enligt följande.

I verkligheten är $A=B<C$ (A och B är lika långt ifrån, C är längre ifrån än A och B). På skärmen verkar emellertid situationen vara $B<C<A$.

På skärmen tycks en lastbil vara parkerad cirka 50 cm längre bort. I verkligheten kommer du att köra in i lastbilen om du backar till punkt B.

—Assisterad fickparkering

I läget för assisterad fickparkering assisteras föraren vid fickparkering med hjälp av bilder på skärmen.

OBSERVERA

- ◆ Du får bara vrida på ratten när bilen står stilla.
- ◆ Systemet skall inte användas i följande fall:

På isiga eller hala vägbanor, eller på snöiga vägar.

När du använder snökedjor eller nödhjul.

På vägbanor som inte är plana eller raka, t.ex. kurvor eller backar.

Bilderna på nästa sida visar hur du går tillväga för att backa in i ett parkeringsutrymme till höger. Ersätt höger med vänster och vice versa när du vill parkera i ett utrymme på vänster sida.

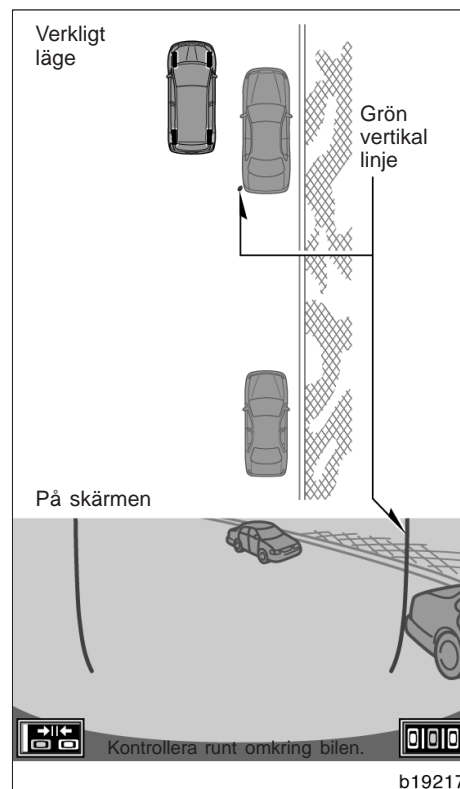
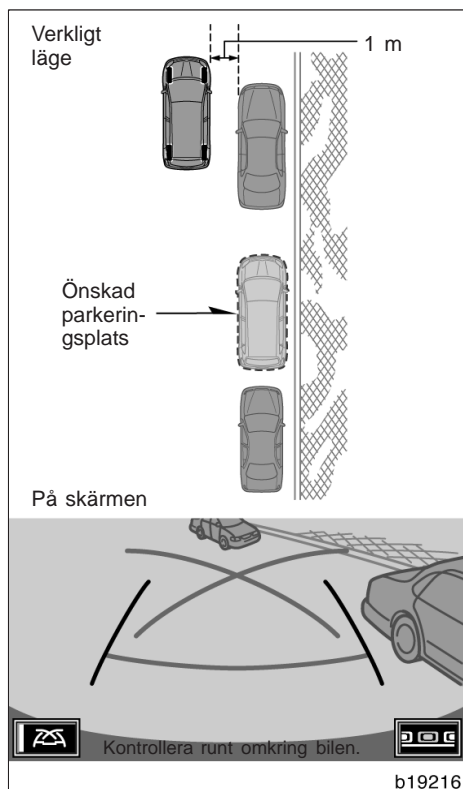

1. Placera bilen parallellt med vägen, cirka 1 meter från en parkerad bil. Ställ bilen ungefär en halv billängd framför den parkerade bilen. Lägg växeln i läge "R" (manuell 'multimode' växellåda) eller back (manuell växellåda). Tryck på  knappen på skärmen om systemet inte redan är i läget för assisterad fickparkering.

2. Gröna vertikala linjer visas på skärmen. Backa tills den gröna vertikala linjen tangerar den parkerade bilens bakdel. Stanna bilen.

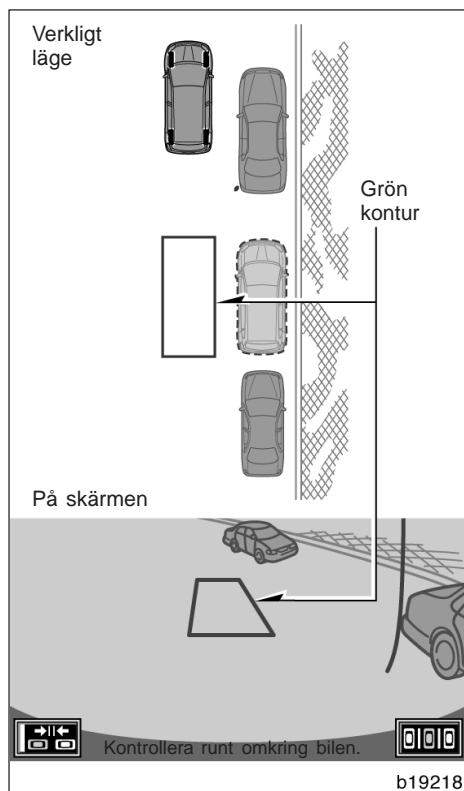

3. En grön kontur visas på skärmen.

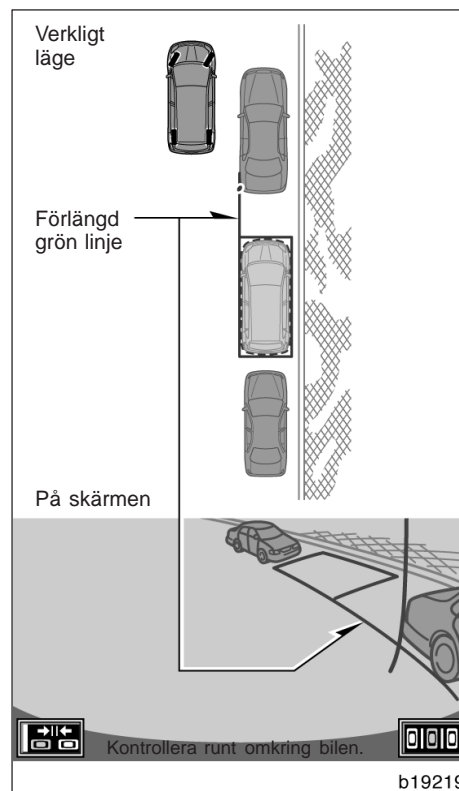

4. Vrid ratten medan bilen står stilla. Allt eftersom du vrider på ratten flyttas den gröna konturen till platsen där du vill ställa din bil, och då visas en förlängd grön linje. Placera den förlängda gröna linjen till höger om den parkerade bilens bakhjul.

Du får bara vrida på ratten när bilen står stilla.

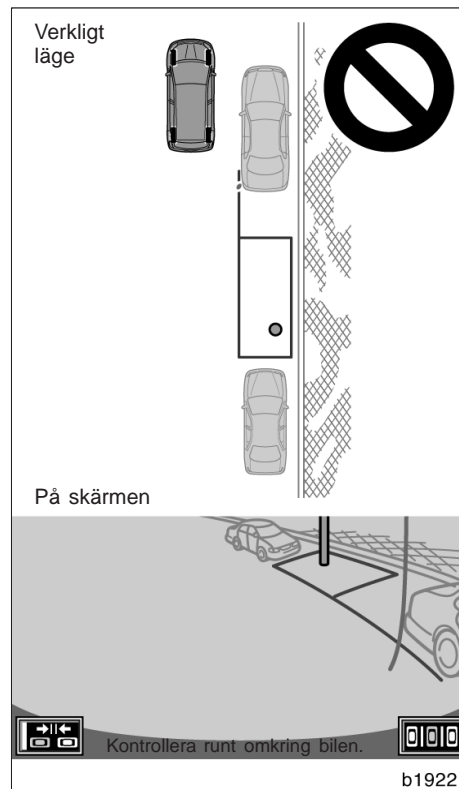
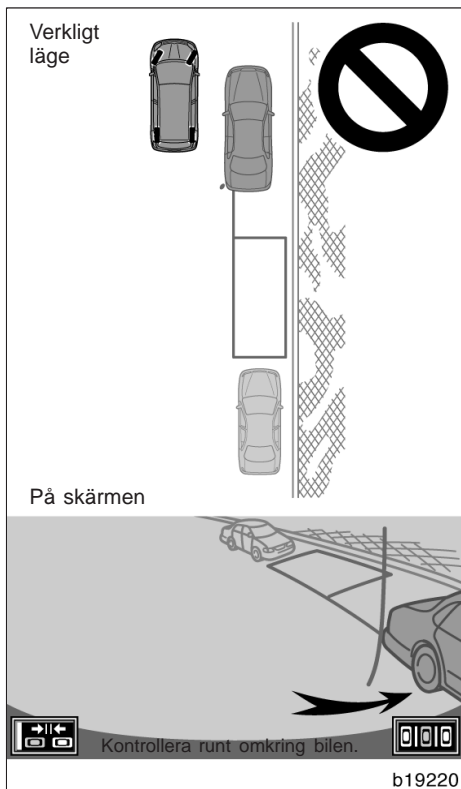

OBSERVERA

◆ Se till att den förlängda gröna linjen inte går tvärs över däcket på bilen som är parkerad framför den tomma platsen, när den gröna konturen placeras över parkeringsutrymmet. Om den gröna konturen placeras över den tänkta parkeringsplatsen och detta medför att konturen inkräktar på bilen som är parkerad framför, skall du placera den så att den inte inkräktar på den bilen.

◆ Kontrollera att det inte finns några hinder inom den gröna konturen. Om det finns något slags hinder innanför den gröna konturen kan assisterad fickparkering inte användas.

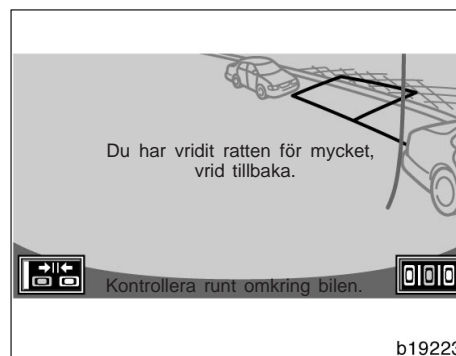
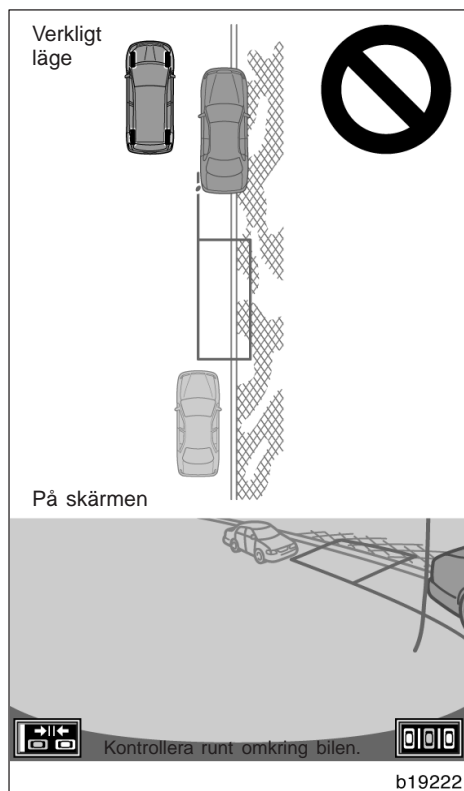

- Om konturen blir röd och ett meddelande visas som på bilden, kan assisterad fickparkering inte användas. Vrid ratten tillbaka till ursprungsläget.

◆ *Om bilen framför den tänkta parkeringsplatsen står parkerad på en vägren eller om den inte är parallell med vägen kan assisterad serieparkering inte användas.*



- Även om konturen placeras över en normal parkeringsplats kan detta meddelande visas. I så fall kan din bil vara för långt borta från vägkanten. Kontrollera att avståndet mellan din bil och bilen som är parkerad framför den tomma platsen är cirka 1 meter.

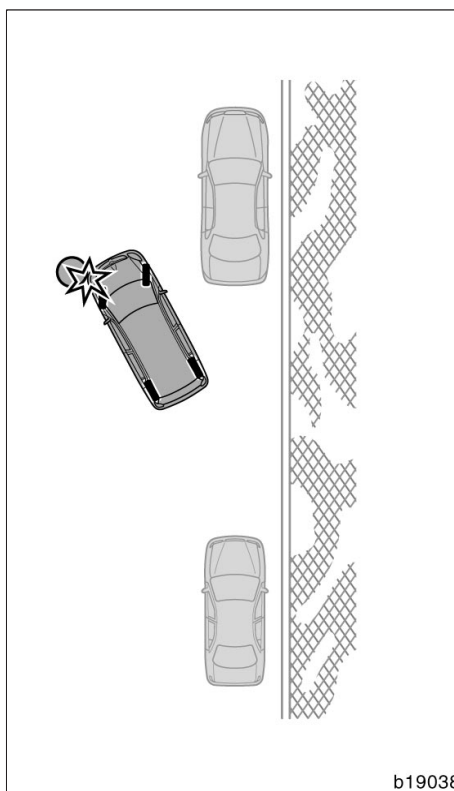

OBSERVERA

Var försiktig när du backar så att du inte kör på något hinder med det främre hörnet på din bil. Backa långsamt.

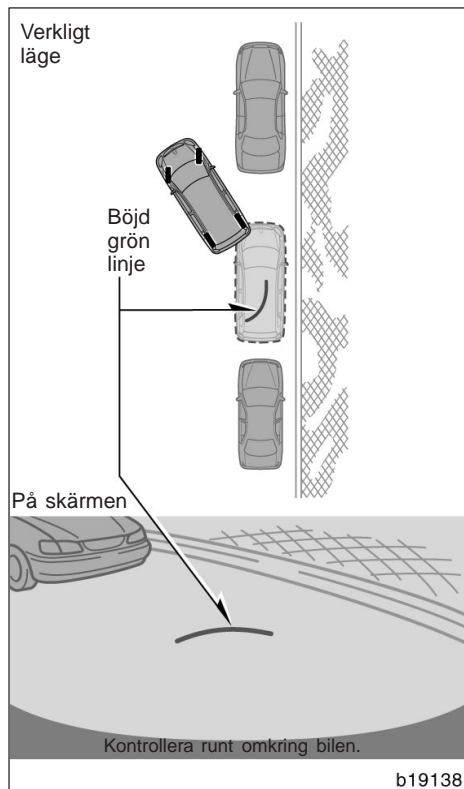

5. När den förlängda gröna linjen är på plats, håll ratten i samma läge och backa under det att du kontrollerar runt omkring bilen. En grön böjd linje visas på skärmen.

Se till att du håller ratten i samma läge medan du backar.

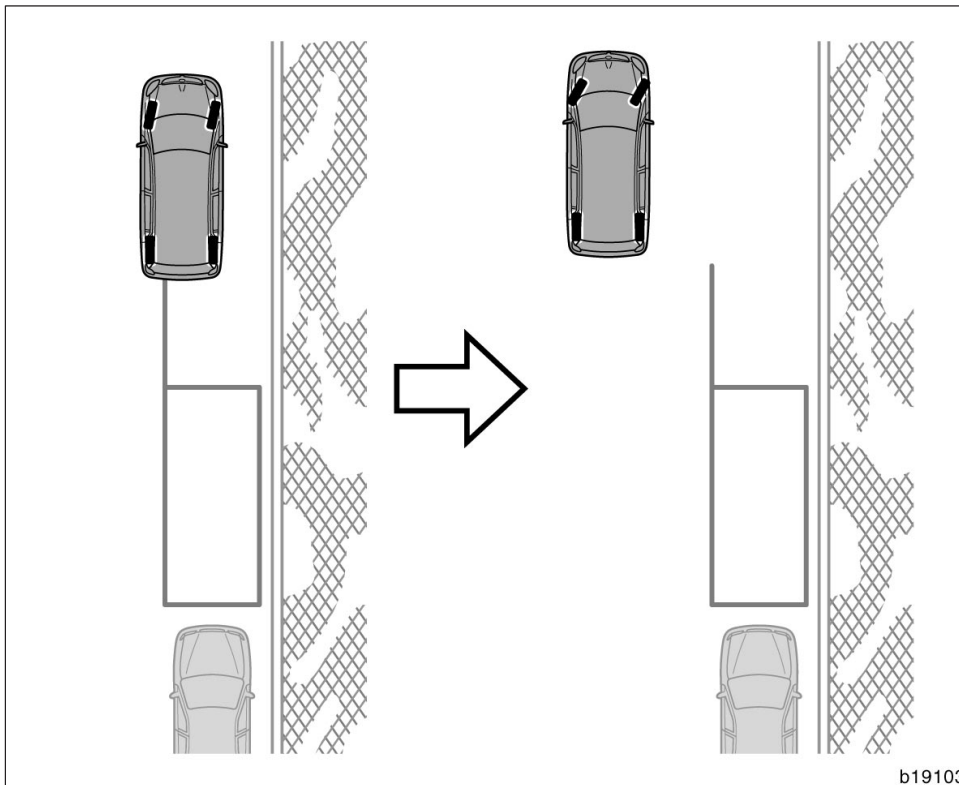

b19103

- I ovanstående fall finns ingen bil parkerad framför den tomma platsen. Om din bil står nära väggkanten när du börjar att parkera ändras skärmen eventuellt inte, även om bilen rör sig. Om detta händer skall du flytta bilen längre från väggkanten och börja på nytt.

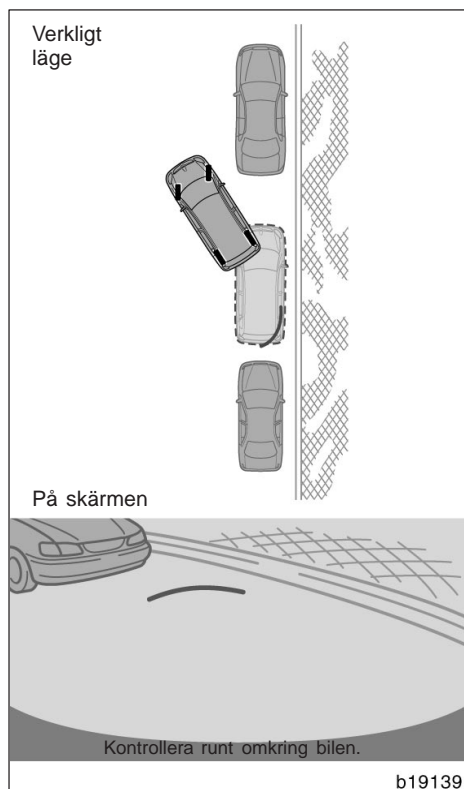

7. Stanna bilen när du har backat tills den gröna böjda linjen träffar den tänkta parkeringsplatsens vänstra kant.

8. Vrid ratten åt andra hållet så långt det går medan bilen står stilla. Skärmbilden ändras.

Du får bara vrida på ratten när bilen står stilla.

6. Håll ratten i samma läge tills den gröna böjda linjen träffar den tänkta parkeringsplatsens vänstra kant. Backa och kontrollera samtidigt runt omkring bilen.

Se till att du håller ratten i samma läge medan du backar.

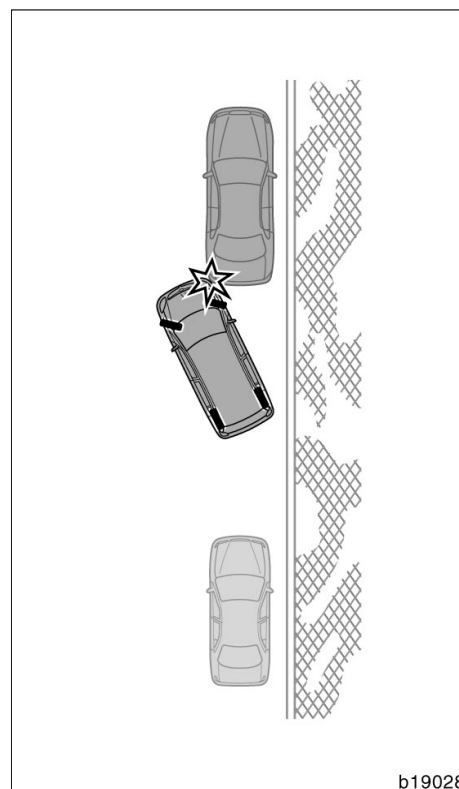
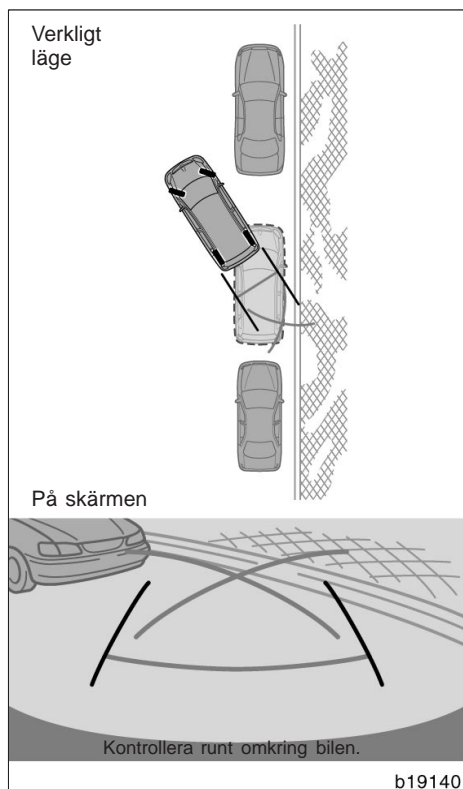

9. Håll kvar ratten i samma läge och backa samtidigt som du kontrollerar runt omkring bilen.

Se till att du håller ratten i samma läge medan du backar.

OBSERVERA

Medan du backar får du inte glömma att kontrollera din bils framvagn. Backa långsamt så att du inte slår emot någon bil som är parkerad framför med din bils framvagn.

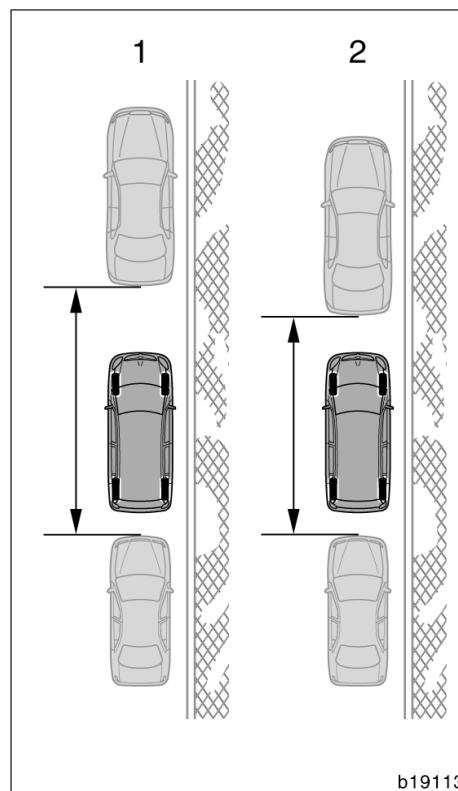
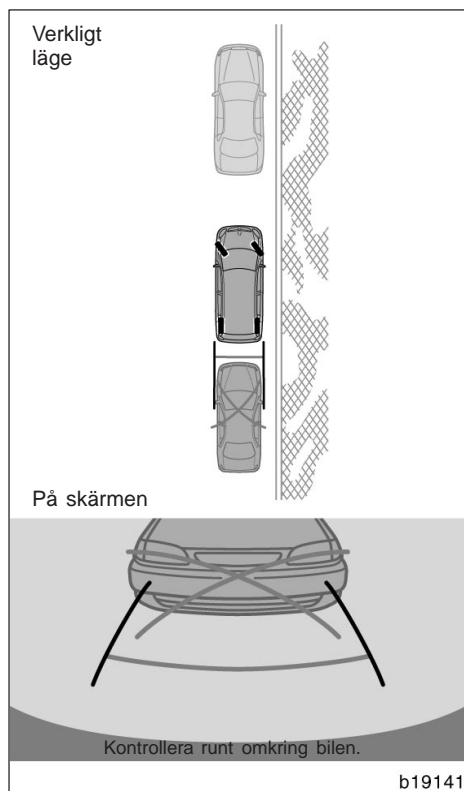

10. Kontrollera avståndslinjerna när din bil är parallell med vägen eller väggkanten. Du skall både titta själv och använda backspeglarna för att kontrollera framför och bakom bilen medan du backar.

Mer information om avståndslinjerna finns på sid 257.

11. Stanna bilen när den nästan står på den tänkta parkeringsplatsen.

TRÅNG PARKERING

Om platsen där du tänker parkera din bil är trängre än normalt kan du använda läget för trång parkering.

1. Normal parkering
2. Trång parkering

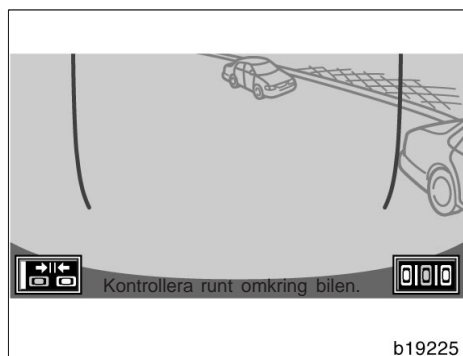

1. Tryck på  knappen för att koppla in läget för trång parkering. Skärmbilden "CAUTION" visas.

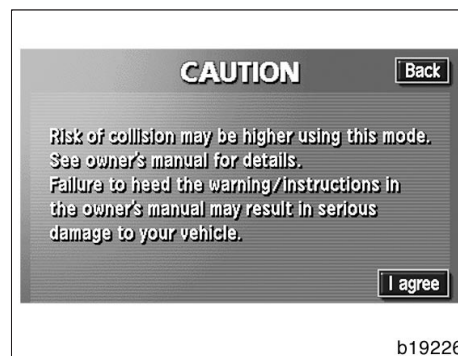

2. När du trycker på knappen "I agree" på skärmen startar läget för trång parkering. Tryck på knappen "Back" för att koppla bort assisterad trång parkering.

När systemet är i läget för trång parkering visas knappen  i grönt på skärmen.

Läs anvisningarna noga och följ dem, annars kan du skada bilen.

Tryck på  knappen på skärmen för att koppla bort läget för trång parkering.

—Manuellt läge

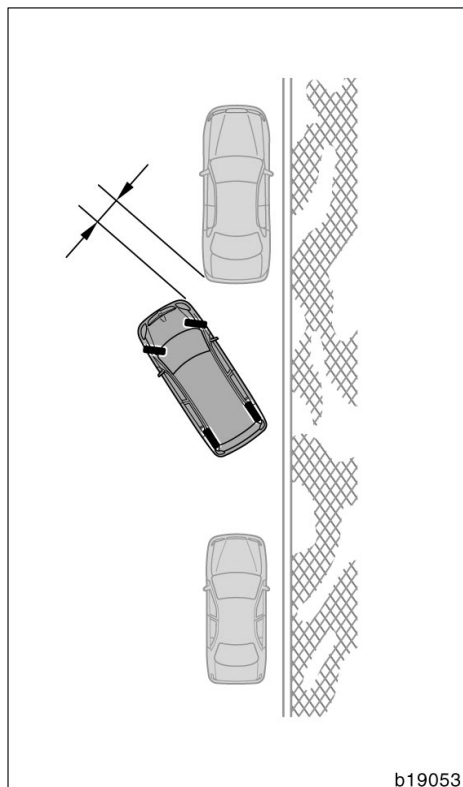

Du använder detta läge på samma sätt som normalt läge. Din bil kommer emellertid närmare de andra bilarna än i normalt läge. Var försiktig så att du inte kör på någon bil.



EXEMPEL PÅ HUR SYSTEMET KAN ANVÄNDAS VID PARKERING (vinkelrät parkering)

Följande exempel visar hur du går tillväga för att backa in i ett parkeringsutrymme på vänster sida. Ersätt höger med vänster och vice versa när du vill parkera i ett utrymme på höger sida.

1. Lägg växeln i läge "R" (manuell 'multi-mode' växellåda) eller back (manuell växellåda). Tryck på knappen  på skärmen om systemet inte redan är i manuellt läge.
2. Backa in i parkeringsplatsen medan du kontrollerar på skärmen och i backspeglarna

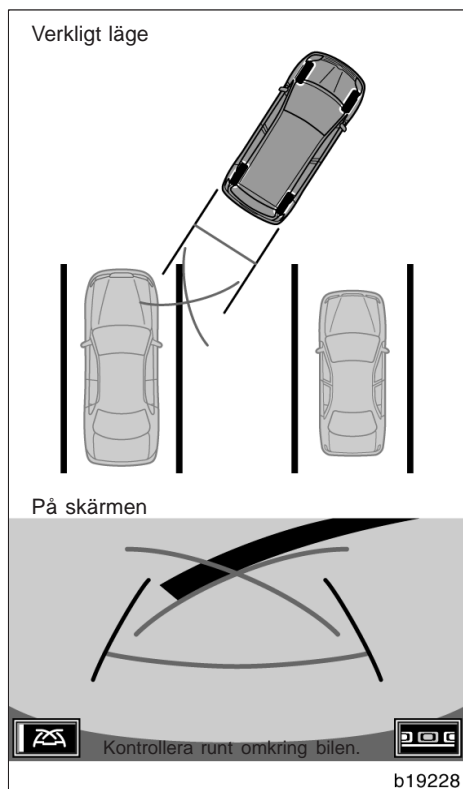

3. Backa tills styrlinjerna träffar det vänstra hörnet på parkeringsplatsen. Stanna bilen, vrid ratten till höger så långt det går och backa för att parkera.

Punkten där rattvridningen är beroende av bredden på parkeringsplatsen.

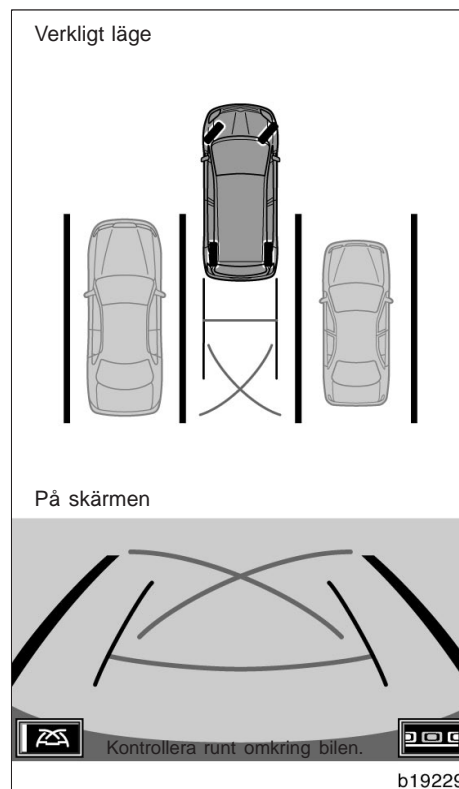

4. När bilen är på parkeringsplatsen, vid ratten så att styrlinjerna för bilens bredd och avståndet till vänster och höger om bilen är så gott som lika. Backa långsamt.

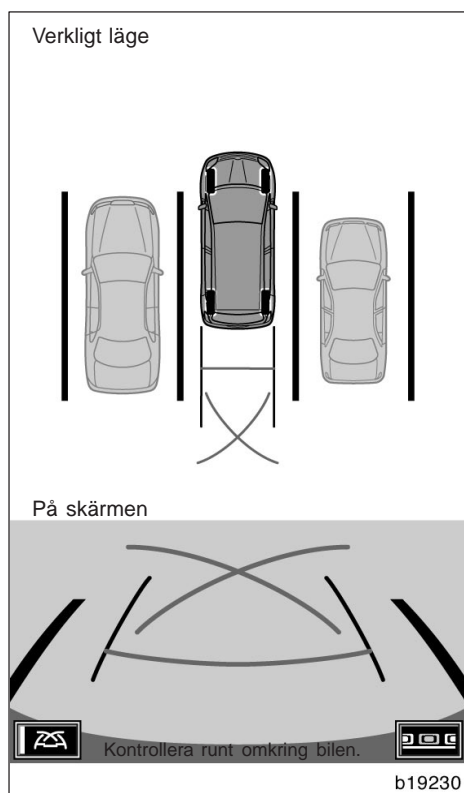

5. Vrid ratten så att bilens breddlinjer är parallella med linjerna som utvisar parkeringsutrymmet. Räta upp hjulen och backa långsamt när linjerna är parallella.

Trots att avståndslinjerna och bortre kanten på parkeringsutrymmet verkar vara parallella på skärmen, är de eventuellt inte parallella i verkligheten.

Om bara en linje delar upp platserna på en parkering, behöver linjerna inte vara parallella i verkligheten även om bilens breddlinjer och parkeringsplatsens högra sida (vänstra sida) verkar vara parallella på skärmen.

EXEMPEL PÅ HUR SYSTEMET KAN ANVÄNDAS VID FICKPARKERING

Följande exempel visar hur du går tillväga för att backa in i ett parkeringsutrymme på höger sida. Ersätt höger med vänster och vice versa när du vill parkera i ett utrymme på vänster sida.

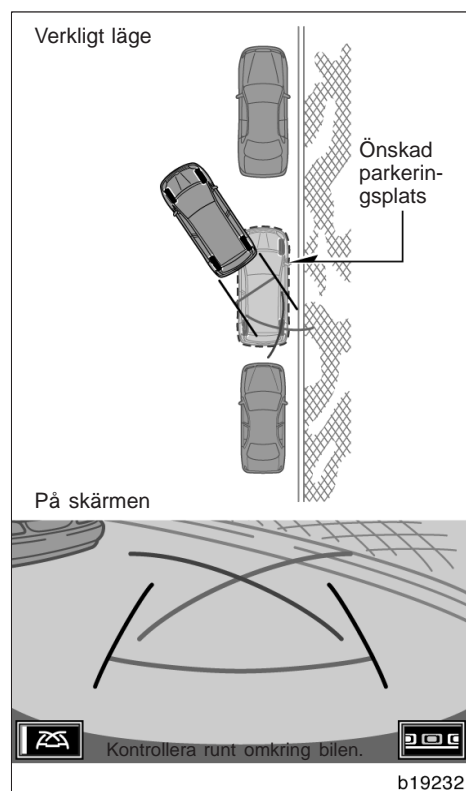

1. Lägg växeln i läge "R" (manuell 'multi-mode' växellåda) eller back (manuell växellåda).
2. Backa tills styrlinjerna träffar det vänstra hörnet på den tänkta parkeringsplatsen. Vrid ratten till vänster så långt det går och backa in långsamt.
3. Räta upp hjulen och backa långsamt när bilen är parallell med väggkanten.

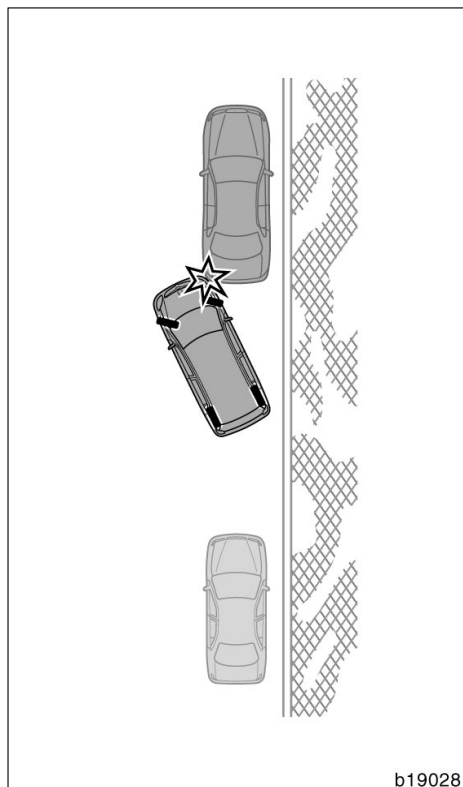

OBSERVERA

Medan du backar får du inte glömma att kontrollera framvagnen på din bil. Backa långsamt så att du inte slår emot någon bil som är parkerad framför med framvagnen.

—Om batteriet är urkopplat

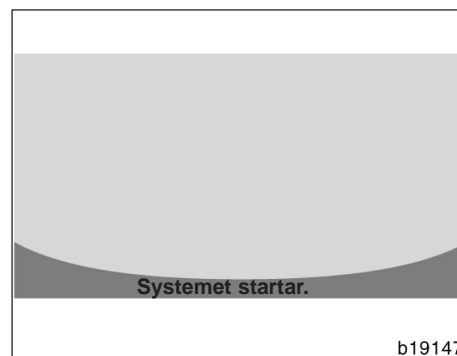

Om batteriet har kopplats bort och sedan kopplats tillbaka visas meddelandet "Systemet initializing" på skärmen. Du kan använda någon av följande metoder.

Vrid ratten till vänster så långt det går, medan bilen står still, och sedan till höger så långt det går. (Det spelar ingen roll om du vrider till vänster eller till höger först.)

Kör i minst fem minuter på en väg med så få svängar och kurvor och så lite trafik som möjligt.

När bildskärmen har återställts till normalt läge är korrigeringsåtgärden avslutad.

Om skärmbilden ovan fortfarande finns kvar bör du låta en auktoriserad Toyota-återförsäljare eller -verkstad, eller annan verkstad med motsvarande kvalifikationer och utrustning kontrollera bilen.

Cigarettändare och flyttbar askkopp

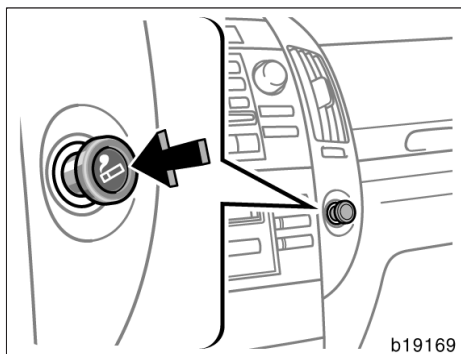

CIGARETTÄNDARE

Tryck in cigarettändaren för att värma upp den. Den skjuts ut automatiskt när den är klar för användning.

Läge ACC måste vara valt om motorn är avstängd.

Håll inte fast cigarettändaren i intryckt läge.

Köp endast original Toyota-tändare eller likvärdig om du måste köpa en ny.

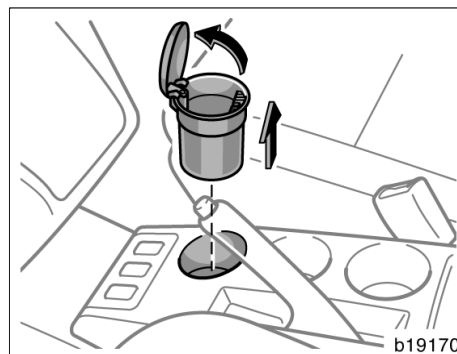

FLYTTBAR ASKKOPP

Askkoppen kan tas bort och användas utanför bilen. Lyft upp locket när du vill använda askkoppen.

Släck cigaretten noga i askkoppen när du rökt färdigt så att inte eventuella gamla cigarettfimpar tar eld. Tryck ned askkoppens lock helt efter användning.

Tag bort askkoppen genom att dra ut den.

 **VARNING**

Stäng alltid askkoppen helt efter användning för att minimera skaderisken vid en olycka eller ett häftigt stopp.

Eluttag

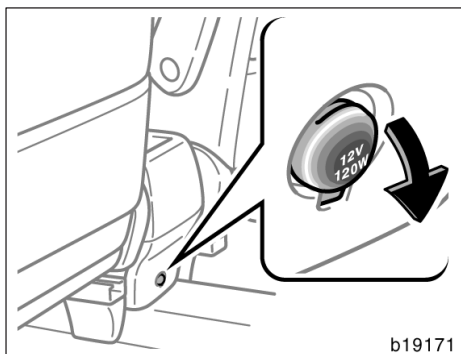

Eluttaget är avsett för strömtillförsel till elektriska tillbehör.

Eluttaget fungerar när läge ACC eller IG-ON har valts.

OBSERVERA

- ◆ Undvik avbrända säkringar genom att inte använda mer ström än bilens totala kapacitet på 12V/120W.
- ◆ Använd inte strömuttaget längre än nödvändigt när motorn inte är i gång för att undvika urladdning av batteriet.
- ◆ Stäng locket till eluttaget när det inte används. Om någon sticker in annat föremål i uttaget än kontakten till ett tillbehör eller håller i vätska av något slag kan det orsaka elavbrott eller kortslutning.

Handskfack

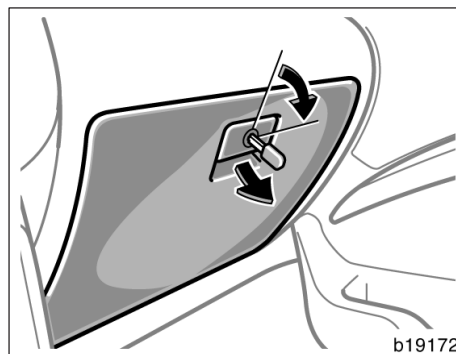

Så här öppnar och stänger du handskfacket.

Öppna: Drag i handtaget.

När instrumentbelysningen är tänd så tänds belysningen i handskfacket när luckan öppnas.

Låsa: Sätt i den mekaniska nyckeln och vrid den medurs.



VARNING

Handskfacket skall alltid vara stängt under färd för att minimera skaderisken vid en olycka eller ett häftigt stopp.

Förvaringsfack

Öppna förvaringsfacken som bilderna visar.

Förvaringsfack av typ C är avsett för förvaring av varningstriangel

Själva varningstriangeln ingår inte i bilens standardutrustning.



VARNING

Förvaringsfacken skall alltid vara stängda under körning. Då minskar risken för skador vid en eventuell olycka eller häftigt inbromsning.

OBSERVERA

Typ A: Sommartid kan det bli mycket varmt inne i bilen. Lämna aldrig något brännbart eller deformerbart, t.ex. cigarettändare eller glasögon inne i bilen.

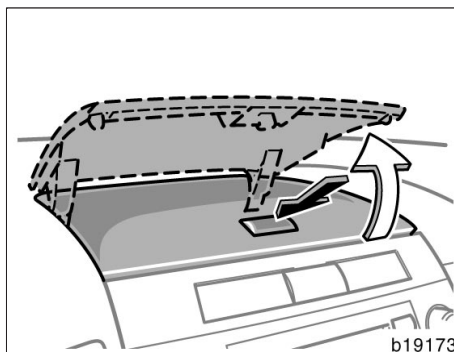

Typ A (instrumentpanel)

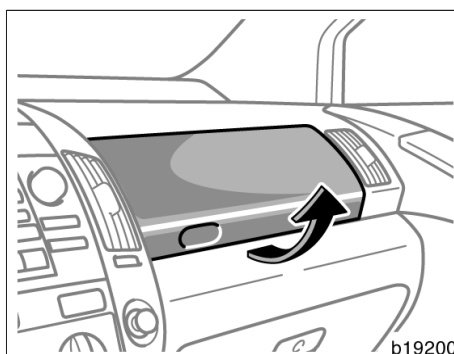

Typ B (instrumentpanel)

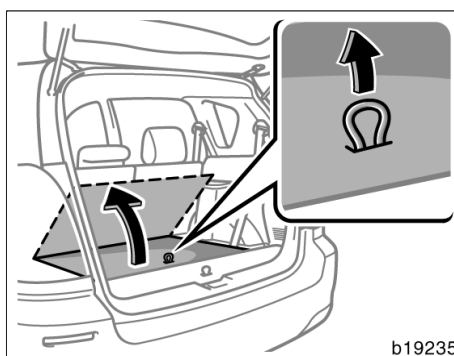

Typ C (bagageutrymmets golv—modeller utan tredje stolsrad)

Burkhållare

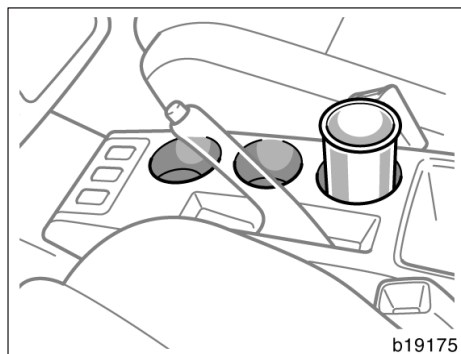

Burkhållarna är avsedda för säker förvaring av läskburkar eller muggar.

! VARNING

Sätt aldrig något annat än läskburkar eller muggar i hållaren. Det finns risk att något kastas ut och orsakar personskador vid häftig inbromsning eller vid en eventuell olycka.

Flaskhållare

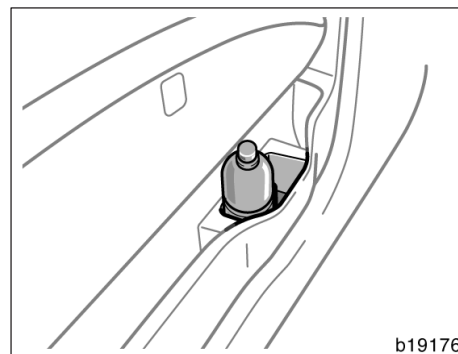

Typ A (framdörr)

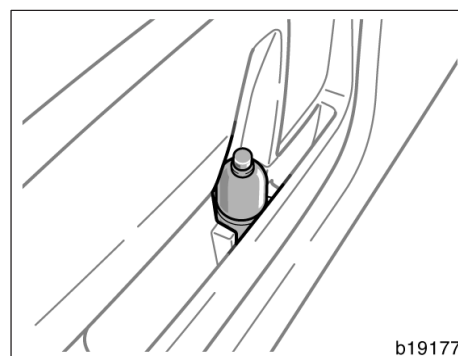

Typ B (bakdörr)



Typ C (bakre hjulhus)

Flaskhållaren är avsedd för säker förvaring av flaskor.

! VARNING

Använd aldrig burk- eller flaskhållarna för annat syfte än förvaring av burkar, flaskor eller dylikt. Det finns risk att något kan kastas runt i bilen och skada de åkande vid en plötslig inbromsning eller olycka.

OBSERVERA

Typ A och B: Placera aldrig en kopp eller öppen flaska i flaskhållaren. Det finns risk för att innehållet kan spillas ut när dörren öppnas eller stängs.

Hållare för förbandslåda

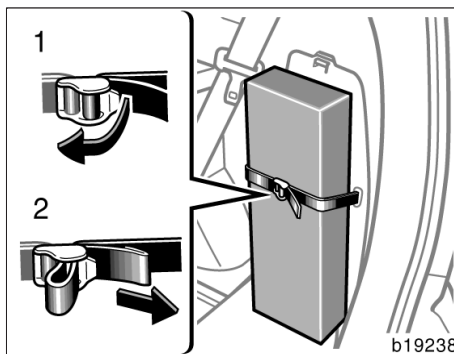

Remmen är avsedd för säker förvaring av en förstahjälpenlåda.

Även om en förstahjälpenlåda inte ingår i standardutrustningen är detta en lämplig plats att förvara en sådan.

1. Lossa: Drag spännet framåt.
2. Drag åt: Drag i remmen.

Kontrollera att förbandslådan sitter fast ordentligt.

Rockhängare

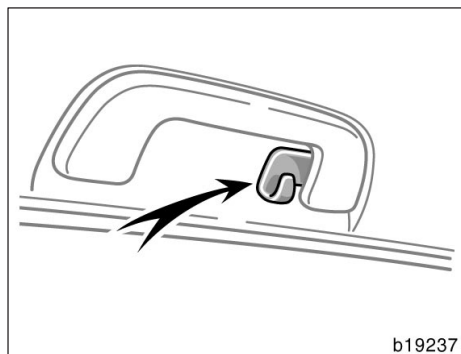

Hängarna är avsedda för att hänga upp kläder.

 **VARNING**

Modeller med sidokrockkuddar och sidokrockgardiner—Häng inte en galge, tunga, vassa eller spetsiga föremål på rockhängaren. Om sidokrockgardinen blåses upp kommer sådana föremål att kastas åt sidan med mycket stor kraft och eventuellt kommer sidokrockgardinen inte att fungera som den skall. Häng kläder direkt på hängaren.

Lastsäkringsringar

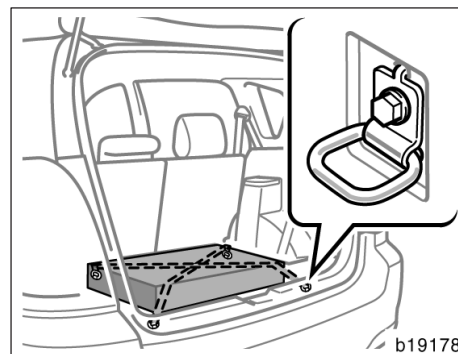

Använd lastsäkringsringarna för att binda fast last, som bilden visar.

Avsnittet "Säkerhetsanvisningar vid lastning" på sid 298 i del 2 innehåller säkerhetsanvisningar vid lastning av bilen.

Insynsskydd

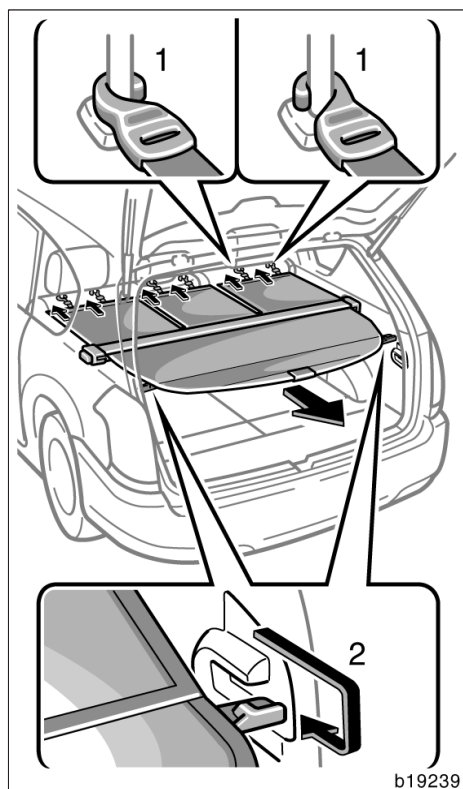

Modeller med tredje stolsrad—När du använder insynsskyddet måste tredje stolsraden vara nedfälld. (Se “—Nedfällning av tredje stolsraden” på sid 57 i del 1–3.)

SÅ HÄR ANVÄNDER DU INSYNSSKYDDET

Använd insynsskyddet så här:

1. Haka fast de framåtriktade hakarna på nackskydden.
2. Drag ut skyddets bakre del och haka fast det på fästena.

! VARNING

Placera inga föremål ovanpå insynsskyddet. Sådana föremål kan kastas omkring i bilen och skada passagerarna vid en plötslig inbromsning eller olycka.

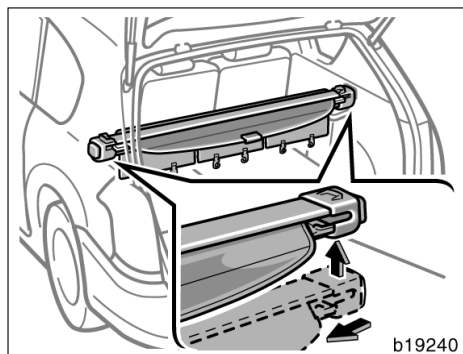

TAG BORT INSYNSSKYDDET

Tryck in insynsskyddets ena ände så att den andra änden lossnar, lyft upp det när du vill ta bort det.

Placera insynsskyddet under golvpanelen när det har tagits bort, enligt beskrivning nedan. Passagerarna kan annars skadas vid en plötslig inbromsning eller en olycka.

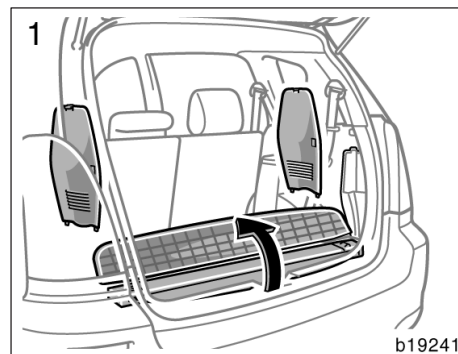

FÖRVARING AV INSYNSSKYDD

Gör så här när insynsskyddet ska förvaras.

1. Öppna sidoskydden till bagagerums-golvet och lyft upp golvet.

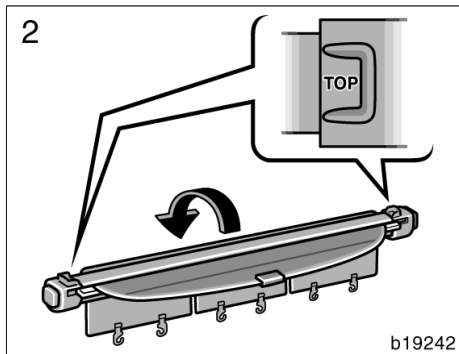

2. Vänd insynsskyddet upp och ned så att markeringen "TOP" är placerad nedåt.

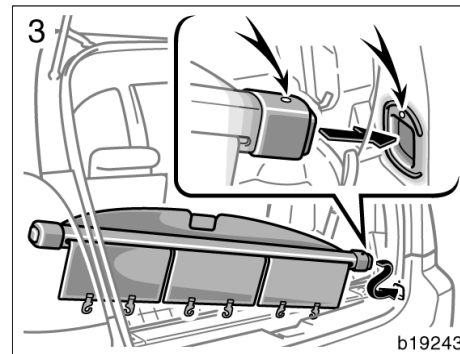

3. Placera insynsskyddets högra ände i hålet i bagagerummet så att det matchar de runda märkena. Tryck sedan in den vänstra änden och sätt in den i vänstra hålet.

 **VARNING**

Kontrollera att insynsskyddet förvaras på säkert sätt.

Corolla Verso_SW (L/O 0402)

ÖVRIG UTRUSTNING 283

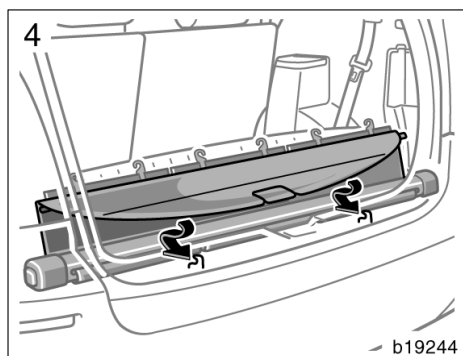

4. Drag ut skyddets bakre del och haka fast kanten på fästena.

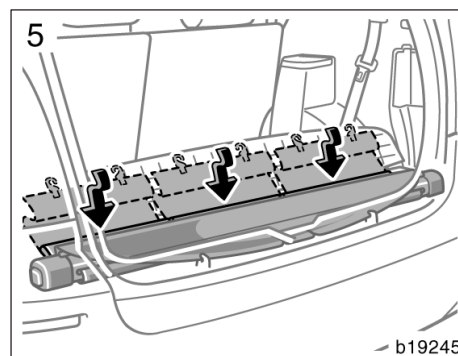

5. Hopvikning och förvaring av främre insynsskyddet.

Golvmattor

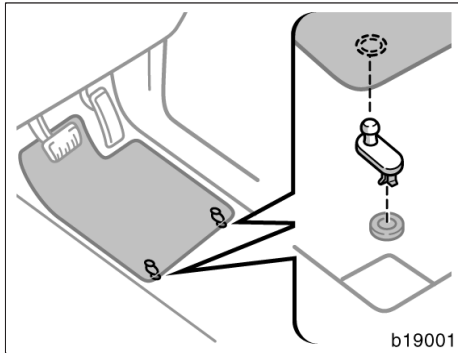

Använd golvmattor av rätt storlek.

Om golvmattan har två hål är den avsedd att fästas med två låsklips. Fäst golvmattan genom att passa in låsklipsen i hålen i mattan.

VARNING

Det är viktigt att mattan ligger rätt på textilgolvet. Om mattan glider och fastnar i pedalerna under körning finns det risk för olyckor.

Del 2

INNAN DU BÖRJAR KÖRA DIN NYA TOYOTA

- Inkörning 286
- Bränsle 286
- Avstängningssystem för bränslepumpen 287
- Körning utomlands 288
- Trevägs-katalysatorer 288
- Katalysatorer 289
- Varning för avgaser 290
- Information om oljeförbrukning 291
- Bromsar 292
- Förslitningsvarnare för bromsbeläggen 297
- Lastning, säkerhetsanvisningar 298
- Tips om lastning på takräcke 298
- Tillverkningsnummer och typskylt 299
- Fjädring och chassi 300

Inkörning

Kör mjukt och undvik hög hastighet.

Det är inte nödvändigt att iaktta några speciella inkörningsföreskrifter men om du följer nedanstående enkla råd under de första 200 milen blir ekonomin bättre i fortsättningen och din bil får ökad livslängd.

- Undvik fullgasstarter.
- Undvik att rusa motorn.
- Försök att undvika häftiga inbromsningar under de första 30 milen.
- Kör inte alltför långsamt med manuell växellåda på hög växel.
- Kör inte länge med konstant hastighet, vare sig fort eller långsamt.
- Drag inte husvagn eller släpvagn under de första 80 milen.

Bränsle

Det är viktigt att välja rätt bränsle för att motorn skall fungera på bästa sätt.

Motorskador som orsakas av fel bränsle omfattas inte av Toyotas nybilsgaranti.

BRÄNSLETYP

Bensinmotor—Kör endast på blyfri bensin.

För att förhindra misstag vid tankning har bilen ett smalare bränslerör. Munstycket på pumpar med blyfri bensin passar i det mindre påfyllningsröret, men däremot inte munstycken på pumpar med blybensin.

OBSERVERA

Kör aldrig på blyad bensin. Blybensin minskar katalysatorns förmåga att rena avgaserna och det blir störningar i systemet. Detta kan medföra ökade underhållskostnader.

Dieselmotor—Använd endast dieselbränsle.

OKTANTAL/CETANTAL

Bensinmotor—Använd blyfri bensin med oktantal 95 eller högre.

Dieselmotor—Använd dieselbränsle med cetantal 48 eller högre.

Om du använder bränsle med lägre oktantal eller cetantal uppstår en kraftig knackning i motorn. I allvarliga fall kan det leda till motorskador.

Om motorn knackar...

Tag kontakt med en auktoriserad Toyota-återförsäljare eller -verkstad, eller annan verkstad med motsvarande kvalifikationer och utrustning om motorn knackar kraftigt trots att du använder rätt bränsle, eller om du hör att motorn knackar när du kör i jämn fart på plan väg.

Ibland kan man dock höra ett lätt kortvarigt spikande från motorn när man accelererar eller kör uppför branta backar. Detta är inget att oroa sig för.

Avstängningssystem för bränslepump (bensinmotor)

Detta säkerhetssystem stänger av bränsletillförseln till motorn för att minska risken för bränsleläckage om motorn skulle stanna eller om en krockkudde skulle blåsas upp vid en kollision. För att återstarta motorn när bränslepumpen har varit avstängd, byt till läge ACC eller IG-ON en gång och starta den.



VARNING

Undersök marken under bilen noga innan du åter startar motorn. Om du upptäcker att vätska har runnit ner på marken är bränslesystemet skadat och behöver repareras. I så fall får du inte starta motorn.

BRÄNSLETANKENS VOLYM

Bensinmotor
60 liter

Dieselmotor
55 liter

Körning utomlands

Om du skall köra din Toyota utomlands...

För det första, se till att bilen uppfyller lagar och förordningar i aktuella länder.

För det andra, kontrollera att det går att få tag på rätt bränsle.

Trevägskatalysator (bensinmotor)

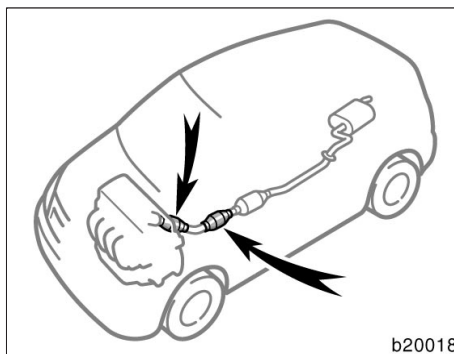

Katalysatorn är en avgasrenare som är monterad i avgassystemet.

Katalysatorns uppgift är att reducera mängden skadliga ämnen i avgaserna.

VARNING

- Håll människor och brännbara ämnen borta från avgasröret när motorn går. Avgaserna är mycket heta.
- Du bör varken stanna, låta motorn gå på tomgång eller parkera din bil över lättantändliga föremål, t.ex. torrt gräs, torra löv, papper eller trasor.

OBSERVERA

Om en större mängd oförbränd bensin strömmar in i katalysatorn kan den överhettas och orsaka brand. Observera följande försiktighetsåtgärder för att undvika detta:

- ◆ *Kör endast på blyfri bensin.*
- ◆ *Kör aldrig med nästan tom tank. Om bensinen tar slut kan motorn misstända. Det ger onormalt hård belastning på katalysatorn.*

- ◆ *Låt inte motorn gå på tomgång mer än 20 minuter.*
- ◆ *Undvik att rusa motorn.*
- ◆ *Skjut eller bogsera inte igång bilen.*
- ◆ *Slå inte av tändningen medan bilen är i rörelse.*
- ◆ *Håll motorn i gott skick. Störningar i motorns elsystem, elektroniska tändsystem/tändfördelarsystem eller bränslesystem kan orsaka extremt hög temperatur i katalysatorn.*
- ◆ *Om motorn är svårstartad eller om den ofta stannar bör du köra bilen till en auktoriserad Toyota-återförsäljare eller -verkstad eller annan verkstad med motsvarande kvalifikationer och utrustning för kontroll.*
- ◆ *För att katalysatorn och avgasreningssystemet skall fungera på rätt sätt måste bilen få regelbunden service enligt Toyotas serviceprogram. Beträffande serviceintervall, se "Service & Garanti" i bilhandlingarna.*

Katalysatorer (dieselmotor)

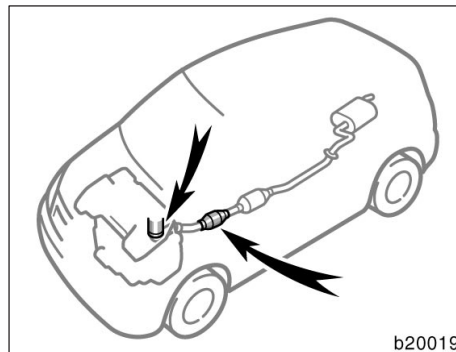

Katalysatorn är monterad i avgassystemet och minskar skadliga utsläpp.

Katalysatorns uppgift är att reducera mängden skadliga ämnen i avgaserna.

VARNING

- Håll människor och brännbara ämnen borta från avgasröret när motorn går. Avgaserna är mycket heta.
- Du bör varken stanna, låta motorn gå på tomgång eller parkera din bil över lättantändliga föremål, t.ex. torrt gräs, torra löv, papper eller trasor.

OBSERVERA

Om stora mängder oförbrända avgaser strömmar in i katalysatorn kan den överhettas och orsaka brand. Observera följande försiktighetsåtgärder för att undvika detta:

- ◆ Använd endast dieselbränsle.
- ◆ Kör inte med nästan tom tank. Om bensinen tar slut kan motorn miss-tända, vilket ger onormalt hård belastning på katalysatorn.
- ◆ Låt inte motorn gå på tomgång mer än 20 minuter.
- ◆ Skjut eller bogsera inte igång bilen.
- ◆ Slå inte av tändningen medan bilen är i rörelse.
- ◆ Håll motorn i gott skick. Fel i motorns elsystem eller i bränslesystemet kan göra att temperaturen i katalysatorn blir mycket hög.
- ◆ Om motorn är svårstartad eller om den ofta stannar bör du köra bilen till en auktoriserad Toyota-återförsäljare eller -verkstad eller annan verkstad med motsvarande kvalifikationer och utrustning för kontroll.
- ◆ För att katalysatorn och hela systemet skall fungera på rätt sätt måste bilen få regelbunden service enligt Toyotas serviceprogram. Beträffande serviceintervall, se "Service & Garanti" i bilhandlingarna.

VARNING

- Undvik att andas in avgaser. De innehåller koloxid (kolmonoxid), som är en färglös och luktlös gas. Den är mycket giftig och kan orsaka medvetlöshet och i svårare fall leda till döden.
- Kontrollera att det inte finns några hål eller lösa kopplingar i avgassystemet. Hela systemet måste kontrolleras regelbundet. Om någon del av avgassystemet råkar slå emot något eller om avgasljudet förändras bör du omedelbart låta kontrollera systemet.
- Kör aldrig motorn i ett garage eller annat slutet utrymme, utom den tid som behövs för att köra bilen in eller ut. Om avgaserna inte snabbt leds ut kan det bli mycket farligt.
- Sitt inte länge i en parkerad bil med motorn igång. Om det är oundvikligt, se då till att bilen står fritt och ställ in värme- eller kylsystem så att fläkten blåser in friskluft i bilen.
- Håll alltid bakdörren stängd under färd. Om bakluckan är öppen eller dåligt stängd kan avgaser sugas in i bilen.
- För att ventilationssystemet skall fungera måste luftintagen framför vindrutan hållas fria från snö, löv och skräp.
- Om du känner avgaslukter inne i bilen, kör med öppna fönster och stängd baklucka. Låt snarast undersöka och reparera avgassystemet.

Information om oljeförbrukning

MOTOROLJANS FUNKTION

Motoroljans huvudsakliga funktion är att smörja och kyla motorn invändigt. Oljan bidrar i hög grad till att hålla motorn i gott skick.

MOTORNS OLJEFÖRBRUKNING

Det är normalt att en motor förbrukar en viss mängd olja vid normal drift. Orsakerna är bland annat följande.

- Oljan används för att smörja kolvar, kolringar och cylinderväggar. En tunn oljefilm lämnas kvar på cylinderväggen när kolven rör sig nedåt i cylindern. Det kraftiga undertrycket som genereras när du släpper gasen för att minska farten gör att en del av denna olja sugas in i förbränningsrummet. Denna olja, liksom en del av den olja som stannar kvar på cylinderväggarna förbränns av de heta gaserna vid förbränningen.
- Oljan används också för att smörja ventilskaften på insugsventilerna. En del av denna olja sugas in i förbränningsrummet tillsammans med luften och förbränns samtidigt med bränslet. Oljan som smörjer ventilskaften förbränns dessutom av heta avgaser från förbränningen.

Oljeförbrukningen beror bland annat på oljans viskositet, oljans kvalitet och hur du kör.

Mer olja förbrukas vid snabb, hård körning med täta accelerationer och inbromsningar. När motorn är ny drar den mer olja eftersom kolvar, kolringar och cylinderväggar inte hunnit slitas in.

Oljeförbrukning: Max. 1,0 liter per 1000 km

När man bedömer oljeförbrukningen måste man ta hänsyn till att oljan kan bli utspädd, vilket gör det mycket svårt att exakt bedöma oljeförbrukningen.

I en bil som t ex ofta används för korta sträckor och har normal oljeförbrukning kan det hända att mätstickan inte visar någon oljeförbrukning alls, ens efter flera 100 mils körning. Det beror på att oljan gradvis späds ut med bränsle eller fukt, så att det verkar som om oljenivån är oförändrad.

Vattnet eller bensinen som späder ut oljan dunstar sedan om bilen körs på hög fart på motorväg så att oljan blir mycket het. Det kan då verka som om oljeförbrukningen är mycket hög vid bara en kort körning i hög fart.

VIKTIGT ATT KONTROLLERA OLJENIVÅN

En av de viktigaste åtgärderna för att hålla bilen i gott skick är att hålla motoroljan på rätt nivå så att dess smörjande funktion inte försämras. Det är därför nödvändigt att kontrollera oljenivån regelbundet. Toyota rekommenderar att du kontrollerar oljenivån varje gång du tankar.

OBSERVERA

Allvarliga motorskador kan uppstå om oljenivån är för låg, t ex på grund av bristfällig kontroll.

Mer information om hur du kontrollerar oljan finns i "Kontroll av motoroljenivån" på sid 366 eller 369 i del 7-2.

Bromsar

Bromssystemet är ett hydrauliskt system med två separata bromskretsar. Om ett fel skulle uppstå i den ena kretsen kan bilen ändå alltid bromsas med den andra kretsen. Du måste dock trampa ner pedalen med större kraft än vanligt och bromssträckan ökar. Dessutom kan bromsvarningslampan tändas.

VARNING

Kör aldrig bilen om bara den ena bromskretsen fungerar. Lämna omedelbart in bilen till verkstaden.

BROMSSERVO

Bromsservon utnyttjar undertrycket i motorn för att förstärka pedalkraften. Om motorn stannar under körning kan du ändå få stopp på bilen med normal pedalkraft. Det kvarvarande undertrycket i motorn är tillräckligt för en eller två inbromsningar—men inte fler!

VARNING

- **Pumpa inte med bromspedalen om motorn stannar. Varje tryck på bromspedalen gör att en del av undertrycket förbrukas.**
- **Bromsarna fungerar även om servoverkan helt upphört. Du måste dock trampa hårt på pedalen, betydligt hårdare än normalt. Dessutom ökar bromssträckan.**

ABS–BROMSAR (modeller utan anti-spinnsystem och stabiliseringssystem)

ABS-systemet hindrar att ett eller flera hjul låser sig vid häftig inbromsning eller vid inbromsning på halt underlag. Bilen behåller därvid stabiliteten och kan därför styras och bromsas i sådana situationer.

Utnyttja ABS-systemet effektivt: När ABS griper in kan det kännas ett svagt pulserande i bromspedalen samtidigt som ett surrande ljud hörs. I detta läge skall du bara låta ABS arbeta till din hjälp. Trampa bara ned bromspedalen ännu hårdare. Grips inte av panik och pumpa inte med bromspedalen. Bromssträckan blir längre.

ABS-systemet börjar fungera när hastigheten överstiger cirka 10 km/tim. Den upphör att fungera när hastigheten är lägre än cirka 5 km/tim.

Om du trampar på bromspedalen på halt underlag, t.ex. vid körning över en manlucka av järn i gatan, järnplåtar över gatuarbeten, broskarvar etc. när det regnar kan det hända att ABS griper in.

Det kan höras ett klickande ljud eller ett speciellt motorljud från motorrummet under några sekunder strax efter det att motorn startats. Detta visar att ABS-systemet utför en självttest och är inte ett tecken på att något är fel.

När ABS-systemet griper in kan följande hända. Det betyder inte att systemet är defekt.

- Du kan höra att ABS-systemet är i funktion och känna pulserandet i bromspedalen och vibrationer i kaross och ratt. Även efter bilen har stannat kan ett surrande ljud höras från motorrummet.
- När ABS-funktionen upphör kan det hända att bromspedalen rör sig litet framåt.

 **VARNING**

Överskatta inte ABS-bromsarna. Trots att de låsningsfria bromsarna förbättrar kontrollen över bilen är det fortfarande lika viktigt att du kör med gott omdöme, håller måttlig hastighet och alltid tillräckligt avstånd till framförvarande bil. Det finns en gräns för bromsförmåga, styrning och stabilitet även med ABS.

ABS-systemet kan inte rädta situationen om däcken utsätts för påfrestningar utöver deras greppförmåga eller om vattenplaning uppstår under körning med hög fart i regn.

ABS-systemet är inte avsett att förkorta bromssträckan. Kör alltid med sansad hastighet och håll alltid tillräckligt säkerhetsavstånd till framförvarande bil. Jämfört med en bil utan ABS kan din bil med ABS kräva längre bromssträcka i följande fall:

- Vid körning på grovt underlag, på grus- eller snötäckta vägar.

- Vid körning med snökedjor.
- Vid körning över skarvar i vägen.
- Vid körning på vägbanor med gropar eller håll eller där beläggningen är mycket ojämn.

Alla fyra däcken ska vara av rekommenderad typ och ha rekommenderat lufttryck: ABS känner av bilens färdhastighet med hjälp av fartsensorer på respektive hjul. Om du använder andra däck än de som rekommenderas känner sensorerna eventuellt inte av hjulens exakta hastighet vilket gör att bromssträckan blir längre.

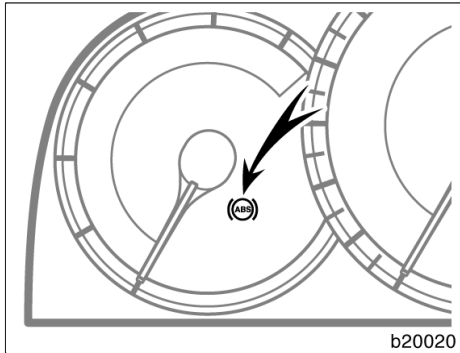

“ABS”-varningslampan

Lampan tänds i läge IG-ON. Om ABS-systemet fungerar som det skall släcks lampan efter några sekunder. Om systemet är defekt tänds varningslampan igen.

När “ABS”-varningslampan lyser (men inte bromsvarningslampan) fungerar bromsarna på konventionellt sätt, men låsningsskyddet fungerar inte.

När “ABS”-varningslampan tänds (men inte bromsvarningslampan) fungerar inte ABS-systemet. Då finns det risk för att något eller några av hjulen kan låsas vid häftig inbromsning eller vid inbromsning på hal eller våt vägbanan.

Om något av följande inträffar innebär det att en defekt har uppstått i de komponenter som övervakas av varningssystemet. Kontakta snarast en auktoriserad Toyota-återförsäljare eller verkstad eller annan verksamhet med motsvarande kvalifikationer och utrustning för reparation.

- När läge IG-ON har valts tänds lampan inte, eller också förblir den tänd.
- Varningslampan tänds under körning.

Det är emellertid normalt att varningslampan tänds under körning och sedan omedelbart slocknar igen.

VARNING

Om “ABS”-varningslampan är tänd samtidigt som bromsvarningslampan lyser skall du omedelbart stanna bilen på säker plats. Kontakta en auktoriserad Toyota-återförsäljare eller verkstad eller annan verkstad med motsvarande kvalifikationer och utrustning.

Om detta inträffar betyder det inte bara att ABS-systemet är ur funktion, bilen blir dessutom extremt instabil vid inbromsning.

ABS-BROMSAR (modeller med anti-spinnsystem och stabiliseringssystem)

ABS-systemet hindrar att ett eller flera hjul låser sig vid häftig inbromsning eller vid inbromsning på halt underlag. Bilen behåller därvid stabiliteten och kan därför styras och bromsas i sådana situationer.

Använd ABS-funktionen rätt: När ABS griper in kan man känna ett lätt pulserande i bromspedalen samtidigt som ett karakteristiskt ljud hörs. I detta läge skall du bara låta ABS arbeta till din hjälp. Trampa bara ned bromspedalen ännu hårdare. Grips inte av panik och pumpa inte med bromspedalen. Bromssträcken blir längre.

ABS-systemet börjar fungera när hastigheten överstiger cirka 10 km/tim. Den upphör att fungera när hastigheten är lägre än cirka 5 km/tim.

Om du trampar på bromspedalen på halt underlag, t.ex. vid körning över en manlucka av järn i gatan, järnplåtar över gatuarbeten, broskarvar etc. när det regnar kan det hända att ABS griper in.

Det kan höras ett klickande ljud eller ett speciellt motorljud från motorrummet under några sekunder strax efter det att motorn startats. Detta visar att ABS-systemet utför en självtest och är inte ett tecken på att något är fel.

När ABS-systemet griper in kan följande hända. Det betyder inte att systemet är defekt.

- Du kan höra att ABS-systemet är i funktion och känna pulserandet i bromspedalen och vibrationer i kaross och ratt. Även efter bilen har stannat kan ett surrande ljud höras från motorrummet.
- När ABS-funktionen upphör kan det hända att bromspedalen rör sig litet framåt.

VARNING

Överskatta inte ABS-bromsarna. Trots att de låsningsfria bromsarna förbättrar kontrollen över bilen är det fortfarande lika viktigt att du kör med gott omdöme, håller måttlig hastighet och alltid tillräckligt avstånd till framförvarande bil. Det finns en gräns för bromsförmåga, styrning och stabilitet även med ABS.

ABS-systemet kan inte rädda situationen om däcken utsätts för påfrestningar utöver deras greppförmåga eller om vattenplaning uppstår under körning med hög fart i regn.

ABS-systemet är inte avsett att förkorta bromssträcken: Kör alltid med sansad hastighet och håll alltid tillräckligt säkerhetsavstånd till framförvarande bil. Jämfört med en bil utan ABS kan din bil med ABS kräva längre bromssträcka i följande fall:

- Vid körning på grovt underlag, på grus- eller snötäckta vägar.
- Vid körning med snökedjor.
- Vid körning över skarvar i vägen.
- Vid körning på vägbana med gropar eller hål eller där beläggningen är mycket ojämn.

Alla fyra däcken ska vara av rekommenderad typ och ha rekommenderat lufttryck: ABS känner av bilens färdhastighet med hjälp av fartsensorer på respektive hjul. Om du använder andra däck än de som rekommenderas känner sensorerna eventuellt inte av hjulens exakta hastighet vilket gör att bromssträcken blir längre.

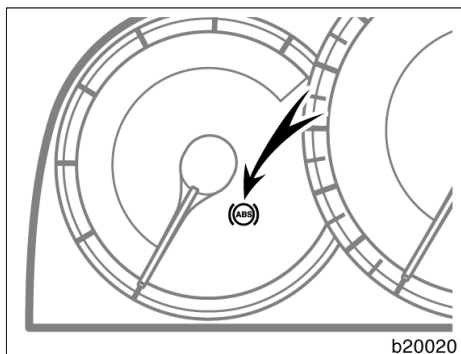

“ABS”-varningslampan

Lampan tänds i läge IG-ON. Om ABS- och bromsservosystemen fungerar som de skall släcks lampan efter några sekunder. Om systemet är defekt tänds varningslampan igen.

När “ABS”-varningslampan lyser (men inte bromsvarningslampan) fungerar inte ABS-systemet, bromsservosystemet, antispinn-systemet och stabiliseringssystemet, men bromsarna fungerar på konventionellt sätt.

När “ABS”-varningslampan tänds (men inte bromsvarningslampan) fungerar inte ABS-systemet. Då finns det risk för att något eller några av hjulen kan låsas vid häftig inbromsning eller vid inbromsning på hal eller våt vägbanan.

“VSC”-varningslampan kan tändas tillsammans med “ABS”-varningslampan (varningslampan i bromsservosystemet) om ett fel har uppstått någonstans i det låsningsfria bromssystemet (bromsservosystemet).

Om något av följande inträffar innebär det att en defekt har uppstått i de komponenter som övervakas av varningssystemet. Kontakta snarast en auktoriserad Toyota-återförsäljare eller -verkstad eller annan verksamhet med motsvarande kvalifikationer och utrustning för reparation.

- När läge IG-ON har valts tänds lampan inte, eller också förblir den tänd.
- Varningslampan tänds under körning.

Det är emellertid normalt att varningslampan tänds under körning och sedan omedelbart slocknar igen.

VARNING

Om “ABS”-varningslampan är tänd samtidigt som bromsvarningslampan lyser skall du omedelbart stanna bilen på säker plats. Kontakta en auktoriserad Toyota-återförsäljare eller -verkstad eller annan verkstad med motsvarande kvalifikationer och utrustning.

Om detta inträffar betyder det inte bara att ABS-systemet är ur funktion, bilen blir dessutom extremt instabil vid inbromsning.

PARKERINGSBROMS MED TRUMBROMS I CENTRUM

Parkeringsbromsen har en konstruktion med trumbroms i centrum av de bakre bromsskivorna. Denna typ av trumbromsar kräver ansättning vid regelbundna tillfällen eller när nya bromsbelägg och/eller trummor monterats.

Låt en auktoriserad Toyota-återförsäljare eller -verkstad eller annan verkstad med motsvarande kvalifikationer och utrustning utföra ansättningen av bromsarna.

BROMSASSISTANSSYSTEM (modeller med antispinnsystem och stabiliserings-system)

När du stampar hårt på bromspedalen bedömer systemet detta som en panikbromsning och trycker då ned bromspedalen ännu kraftigare än vad du själv kan göra.

När du stampar på bromspedalen överförs extra kraft till pedalen. Då kan det också höras ett speciellt ljud från motorrummet samtidigt som det kan kännas vissa vibrationer i bromspedalen. Detta tyder inte på att något är fel.

Bromsassistansen börjar fungera när hastigheten är högre än cirka 10 km/h. Den upphör att fungera när hastigheten är lägre än cirka 5 km/tim.

Närmare information finns i avsnittet "Kontrollampor och varningssummer" på sid 149 i del 1-5.

Slitagevarnare för bromsbelägg

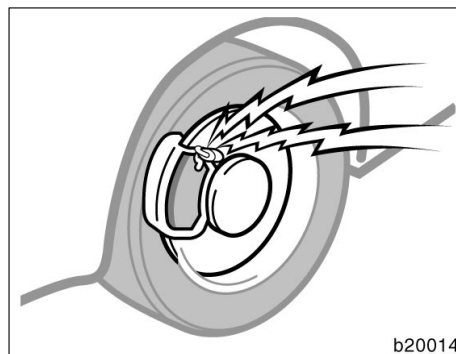

Slitagevarnarna på bromsskivorna ger ifrån sig ett varningsljud om bromsklossarna är så slitna att de måste bytas

Om du hör ett gnisslande eller skrapande ljud när du kör bör du genast låta närmaste auktoriserade Toyota-återförsäljare eller -verkstad, eller annan verkstad med motsvarande kvalifikationer och utrustning kontrollera och byta bromsbeläggen.

Kör inte längre än absolut nödvändigt om du hör detta varningsljud.

Om du fortsätter köra utan att byta bromsbelägg kan följden bli dyra reparationer på grund av skador på bromsskivorna. Du måste dessutom trampa hårdare på bromspedalen för att stanna på samma sträcka.

Säkerhetsanvisningar vid lastning

Tänk på följande när du lastar bilen.

- Placera om möjligt alltid bagage och annat i bagageutrymmet. Spänn fast lasten om det är nödvändigt.
- Se till att bilen får rätt viktfordelning. Försök att placera tunga saker så långt fram som möjligt så att vikten fördelas jämnt.
- Tänk på bränsleekonomin, kör inte omkring med onödigt last i bilen.

VARNING

- Se till att bagage och annat inte kan slungas framåt vid en häftig inbromsning. Placera inte något i bagageutrymmet högre än överkant på ryggstödet. Placera bagage och tunga saker så nära golvet som möjligt.
- Låt aldrig någon sitta i bagageutrymmet under färd. Det är inte avsett för passagerare. Se till att alla som åker i bilen sitter i sätena och använder bilbältet. Risken för personskador vid en häftig inbromsning eller en eventuell olycka är annars mycket stor.
- Placera inga föremål ovanpå insynskyddet. Sådana föremål kan kastas omkring i bilen och skada passagerarna vid en plötslig inbromsning eller olycka. Allt bagage måste fastgöras på säker plats.
- Kör aldrig med något liggande löst på instrumentpanelen. Sådana föremål kan störa sikten för föraren. I en skarp kurva eller vid acceleration kan eventuella föremål som ligger på instrumentpanelen komma i rörelse och irritera föraren. Vid en olycka kan föremål på instrumentpanelen dessutom skada de åkande.

Tips om lastning på takräcke

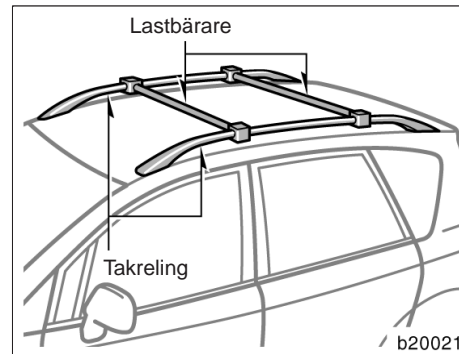

För att kunna använda takbågarna som lastbärare måste du förse det med två eller fler original Toyota lastbärare, eller motsvarande.

Följ tillverkarens instruktioner och säkerhetsanvisningar när du monterar lastbärarna.

VARNING

Observera följande när du placerar last på taket:

- Placera lasten så att vikten är jämnt fördelad mellan fram- och bakaxeln.
- Om du lastar långa eller breda föremål får lasten aldrig överskrida bilens totallängd eller -bredd. (Avsnittet "– Mått" på sid 396 i del 8 innehåller information om fordonets totallängd och -bredd.)
- Kontrollera att allt verkligen sitter fast i lastbärare och takbågar innan du börjar köra.

- Undvik snabba starter, tvära svängar eller hårda inbromsningar.
- Om du kör länge på dåliga vägar eller med hög hastighet bör du stanna då och då för att kontrollera att lasten inte rubbats.
- Lasten på taket får inte överskrida 90 kg. Om högsta tillåtna vikt för lastbärarna är lägre än 90 kg måste viktbegränsningen och andra anvisningar för lastbärarna åtföljas.

Identifiering av din Toyota— —Tillverkningsnummer, typskylt

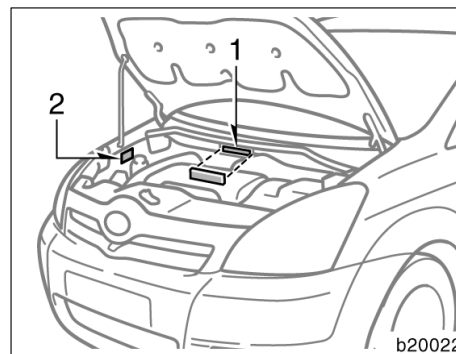

Tillverkningsnumret (VIN – Vehicle Identification Number) är den lagliga identifieringen av din bil. Numret (1) är instansat i motorrummet som bilderna visar.

Tillverkningsnumret (VIN) anges också på typskylten (2).

Detta nummer är den viktigaste identifieringen av din bil. Det används vid registrering av dig som ägare av bilen.

—Motornummer

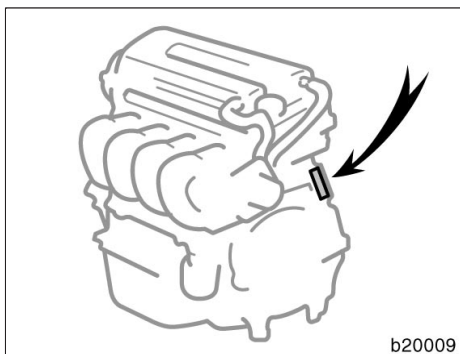

Benzinmotor

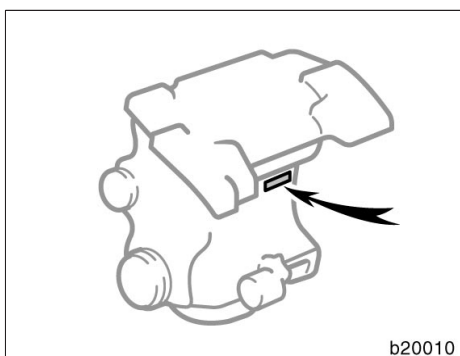

Dieselmotor

Motornumret är instansat på cylinderblocket som bilderna visar.

Fjädring och chassi

VARNING

Modifera inte fjädringssystem eller chassi med ombyggnadssatser för höjning, distanshylsor, specialfjädrar etc. Risken är stor att vägegenskaperna försämras och olycksrisken ökar.

Del 3 START OCH KÖRNING

- Innan du startar motorn 302
- Start av motorn 302
- Varning vid avstängning av turbomotor 306
- Kontroller före längre körning 306
- Körtips för olika förhållanden 307
- Vinterkörning 308
- Körning med släp- eller husvagn 309
- Hur du spar bränsle och ökar bilens livslängd 315

Corolla Verso_SW (L/O 0402)

302

START OCH KÖRNING

Innan du startar motorn

1. Kontrollera området runt bilen innan du sätter dig i bilen.
2. Ställ in förarsätet, siddynans höjd, ryggstödsvinkeln, nackskyddets höjd, rattens vinkel och längd.
3. Ställ in bilens inre och yttre backspeglar, om det behövs.
4. Stäng alla dörrar.
5. Tag på säkerhetsbältena.

Start av motorn—

(a) Innan du vrider om nyckeln

1. Ansätt parkeringsbromsen hårt.
2. Släck alla onödiga lampor och stäng av övriga strömförbrukare.

(b) Start av motorn (manuell växellåda 'multi-mode')

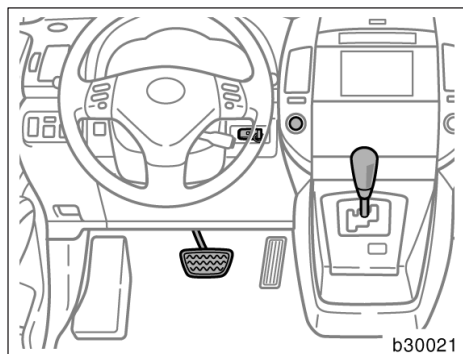

Innan du startar motorn, följ anvisningarna under "(a) Innan du vrider om nyckeln".

Normal start

1. Sätt i nyckeln i nyckelhålet.
2. Håll fotbromsen nedtryckt ända tills du skall köra iväg.
3. Tryck en gång på startknappen för att skifta till IG-ON. Den gula indikeringslampan på startknappen tänds.
4. För växelväljaren till läge "N". Indikeringslampan växlar från gult till grönt.
5. Tryck en gång till på startknappen så går startmotorn runt (i max 25 sekunder) tills motorn startar. Om motorn inte startar, vänta några sekunder och försök igen.

Försök igen genom att trycka in och hålla kvar startknappen. Motorn går runt igen (max 30 sekunder).

Försök sedan att starta motorn igen utan att trampa på gaspedalen.

Motorn kan också starta i ACC eller IG-ON när växelväljaren är i läge "N" om du trycker en gång på startknappen medan bromspedalen är nedtrampad. Startknappen växlar då från gult till grönt medan bromspedalen är nedtrampad.

Motorn bör varmköras under körning, inte på tomgång. Kör mjukt och försiktigt tills kylvätsketemperaturen har nått normal arbetstemperatur.

Om motorn stannar...

Starta igen, på samma sätt som vid normal start enligt ovan, beroende på motorns temperatur.

Om motorn inte startar efter flera försök...

I följande fall startar eventuellt inte motorn.

- Om motorn har startats och stängts av upprepade gånger på kort tid. Vänta 10 minuter, om detta skulle hända, och starta sedan motorn.
- Den gröna indikeringslampan på startknappen blinkar. Om detta händer låses ratten.
- Den gula indikeringslampan på startknappen blinkar. Lampan varnar för fel någonstans i bilens startknappsystem.

Motorn kan eventuellt inte startas eller stängas av, eller läget ändras. Om du stänger av motorn kan den eventuellt inte startas igen. Kontakta en auktoriserad Toyota-återförsäljare eller verkstad, eller annan verksamhet med motsvarande kvalifikationer och utrustning för kontroll av bilen.

I övriga fall, se "Om motorn inte startar" på sid 318 i del 4.

Corolla Verso_SW (L/O 0402)

304

START OCH KÖRNING

OBSERVERA

- ◆ *Rusa aldrig motorn när den är kall.*
- ◆ *Om motorn är svår att starta eller om du ofta får motorstopp bör du snarast låta din återförsäljare kontrollera motorn omedelbart.*

(b) Start av motorn (manuell växellåda)

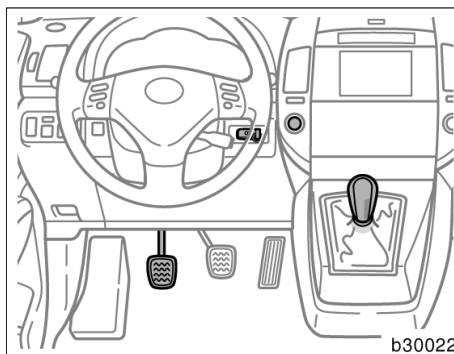

Bensinmotor

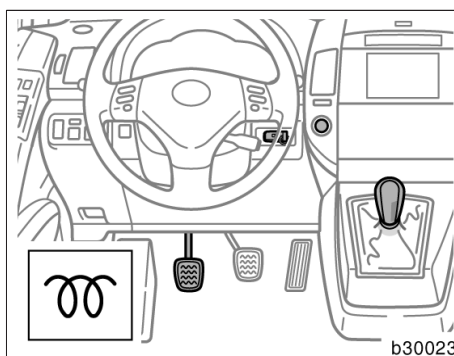

Dieselmotor

Innan du startar motorn, följ anvisningarna under "(a) Innan du vrider om nyckeln".

Normal start

1. Sätt i nyckeln i nyckelhålet.
2. Trampa ner kopplingspedalen helt och sätt växelspaken i friläge. Håll kopplingspedalen helt nedtrampad tills motorn startar. Den gröna indikeringslampan på startknappen tänds.

3. Bensinmotor—

Tryck en gång till på startknappen så går startmotorn runt (i max 25 sekunder) tills motorn startar.

Dieselmotor—

Tryck en gång på startknappen så tänds indikeringslampan för förvärmning av motorn. Motorn börjar gå runt när indikeringslampan har släckts. Motorn går runt (max 25 sekunder) tills den startar.

Om du trycker två gånger på startknappen börjar motorn gå runt innan indikeringslampan för förvärmning av motorn slocknar. Motorn går runt (max 25 sekunder) tills den startar.

Om motorn inte startar, vänta några sekunder och försök igen.

Försök igen genom att trycka in och hålla kvar startknappen. Motorn går runt igen (max 30 sekunder).

Försök sedan att starta motorn igen utan att trampa på gaspedalen.

Motorn kan också starta i ACC eller IG-ON om du trycker en gång på startknappen medan kopplingspedalen nedtrampad. Startknappen växlar då från gult till grönt medan kopplingspedalen är nedtrampad.

Motorn bör varmköras under körning, inte på tomgång. Kör mjukt och försiktigt tills kylvätsketemperaturen har nått normal arbetstemperatur.

Om motorn stannar...

Starta igen, på samma sätt som vid normal start enligt ovan, beroende på motorns temperatur.

Om motorn inte startar efter flera försök...

I följande fall startar eventuellt inte motorn.

- Om motorn har startats och stängts av upprepade gånger på kort tid. Vänta 10 minuter, om detta skulle hända, och starta sedan motorn.
- Den gröna indikeringslampan på startknappen blinkar. Om detta händer låses ratten.

Kontrollera då först att du tryckt in nyckeln så långt det går och vrid sedan ratten en aning fram och tillbaka medan du trycker på startknappen.

- Den gula indikeringslampan på startknappen blinkar. Lampan varnar för fel någonstans i bilens startknapps-system.

Motorn kan eventuellt inte startas eller stängas av, eller läget ändras. Om du stänger av motorn kan den eventuellt inte startas igen. Kontakta en auktoriserad Toyota-återförsäljare eller verkstad, eller annan verksamhet med motsvarande kvalifikationer och utrustning för kontroll av bilen.

I övriga fall, se "Om motorn inte startar" på sid 318 i del 4.

OBSERVERA

- ◆ *Rusa aldrig motorn när den är kall.*
- ◆ *Om motorn är svår att starta eller om du ofta får motorstopp bör du snarast låta din återförsäljare kontrollera motorn omedelbart.*

Varning vid avstängning av en turbomotor (dieselmotor)

Efter körning med hög hastighet eller efter en lång körning etc, som orsakat hög belastning på motorn, måste motorn få gå på tomgång enligt följande tabell innan den stängs av.

Typ av körning och tomgångstid

Normal stadskörning
Tomgång behövs ej före avstängning.

Snabb körning
Ca 80 km/h
Tomgång—ca 20 sekunder
Ca 100 km/h
Tomgång—ca 1 minut

Körning i branta backar eller kontinuerligt över 100 km/h
Tomgång—ca 2 minut

OBSERVERA

Stäng inte av motorn omedelbart efter det att den körts med hård belastning för att undvika skador på motorn.

Kontroll före längre körning

Du bör göra några enkla kontroller innan du ger dig ut på en längre körning. En kontroll som bara tar en liten stund kan göra körningen både säkrare och trevligare. Det enda som krävs är att du har lite kunskap om din egen bil och en viss noggrannhet. Om du inte har möjlighet att utföra kontrollen står en auktoriserad Toyota-återförsäljare eller -verkstad, eller annan verkstad med motsvarande kvalifikationer och utrustning gärna till tjänst till låg kostnad.

VARNING

Om du gör arbetet i ett stängt garage måste du se till att ventilationen är god. Avgaserna är mycket giftiga.

INNAN DU STARTAR MOTORN

Bilens utsida

Däck (inklusive reservhjul). Kontrollera lufttrycket med en mätare och se efter om däcken har sprickor eller skador eller om de är mycket slitna.

Hjulmuttrar. Kontrollera att inga muttrar saknas eller sitter löst.

Läckage. När bilen har stått parkerad ett tag bör du kontrollera att det inte finns några spår efter bränsle-, olje- eller vattenläckage under bilen. (Efter användning av luftkonditioneringen är dock normalt att det droppar vatten från kylaggregatet.)

Belysning. Kontrollera att strålkastare, broms- och baklyktor, körriktningsvisare och övrig belysning fungerar. Kontrollera strålkastarinställningen.

Inne i bilen

Reservhjul, domkraft och hjulmutternyckel. Kontrollera att domkraft och hjulmutternyckel finns med i bilen.

Säkerhetsbälten. Kontrollera att låsen fungerar säkert. Kontrollera att säkerhetsbältena inte är slitna eller skadade.

Instrument och manöverorgan. Kontrollera särskilt att indikerings- och varningslampor, instrumentbelysning och defroster fungerar.

Bromsar. Kontrollera att bromspedalen har tillräckligt avstånd kvar till golvet när den är nedtryckt.

I motorrummet

Reservsäkringar. Kontrollera att du har tillräckligt med reservsäkringar i bilen. De måste ha samma amperetal som anges på säkringsdosans lock.

Kylvätskenivå. Kontrollera att kylvätskenivån ligger rätt. (Se sid 371 i del 7-2.)

Batteri och batterikablar. Alla battericeller skall vara fyllda till rätt nivå med destillerat vatten. Kontrollera att det inte finns korrosionsangrepp, att kabelskorna sitter fast och att det inte finns sprickor i batterihöljet. Kontrollera att övriga kablar och anslutningar är i gott skick.

Elektriska ledningar. Kontrollera att det inte finns skadade eller lösa sladdar eller lösa anslutningar.

Bränsledningar. Kontrollera att det inte finns något läckage eller lösa rör- och slangkopplingar.

EFTER START AV MOTORN

Avgassystem. Lyssna om det hörs något onormalt avgasljud. Låt omedelbart reparera eventuella läckor. (Se "Varning för avgaser" på sid 290 i del 2)

Motorns oljenivå. Parkera bilen på plan mark, stanna motorn och kontrollera oljenivån med mätstickan. (Se sid 366 eller 369 i del 7-2.)

UNDER KÖRNING

Instrument. Kontrollera att hastighetsmätaren och övriga instrument fungerar.

Bromsar. Kontrollera att bromsarna inte drar åt något håll på en plats där du kan göra detta utan risk.

Något annat ovanligt? Kontrollera om det finns lösa delar eller något läckage. Lyssna efter ovanliga ljud.

Om allt verkar bra, tag det lugnt och njut av körningen!

Körtips för olika förhållanden

- Kör alltid långsammare vid hård och byig sidvind. Då får du bättre kontroll över bilen.
- Kör sakta över trottoarkanter och om möjligt, i rät vinkel mot kanten. Undvik att köra på stora stenar med vassa kanter eller andra föremål som kan ligga på vägen. Det kan leda till allvarliga skador på däck, t.ex. däckexplosioner.
Kör sakta över väggupp eller på dåliga vägar. Däck och/eller fälgar kan skadas.
- Om du parkerar i en backe, vrid då framhjulen tills de går mot trottoarkanten så att bilen inte kan rulla iväg. Drag åt parkeringsbromsen och sätt växelväljaren i läge "M 1", "E 1" eller "R" (manuell 'multi-mode' växellåda), alternativt lägg i 1:an eller backväxeln (manuell växellåda). Placera klossar bakom hjulen vid behov.
- När du tvättar bilen eller kör genom mycket vatten på vägbanan kan bromsarna bli våta. För att kontrollera om bromsarna är våta skall du bromsa försiktigt när det inte är någon annan trafik omedelbart bakom. Om bromsverkan inte verkar normal har bromsarna antagligen blivit våta. Torka dem genom att köra försiktigt med åtdragen parkeringsbroms och foten lätt på bromspedalen. Om bromsarna ändå inte fungerar normalt måste du stanna vid sidan av vägen och kontakta en auktoriserad Toyota-återförsäljare eller -verkstad, eller annan verkstad med motsvarande kvalifikationer och utrustning

VARNING

- Innan du kör iväg måste du kontrollera att parkeringsbromsen är lossad och bromsvarningslampan är släckt.
- Gå aldrig ifrån bilen med motorn igång.

- Vila aldrig foten på bromspedalen när du kör. Det kan få bromsarna att överhettas, och dessutom ge ökat slitage och högre bränsleförbrukning.
- När du kör nedför en lång eller brant backe skall du minska hastigheten, växla ner och motorbromsa. Tänk på att om du använder bromsarna mycket kan de bli mycket heta med sämre bromsverkan som följd.
- Var försiktig när du accelererar, växlar upp eller ner eller bromsar i halt väglag. Plötslig acceleration eller motorbromsning kan få hjulen att förlora väggreppet.
- Fortsätt inte köra som vanligt om bromsarna är våta. Om bromsarna är våta krävs mycket längre bromssträcka och bromsarna kan dra snett vid bromsning. Dessutom finns risk att parkeringsbromsen inte kan hålla bilen säkert.

OBSERVERA

När du kör på våta vägar skall du, om möjligt, undvika stora vattensamlingar. Om mycket vatten stänker upp i motorrummet kan det skada både motorn och de elektriska komponenterna.

Vinterkörning

Kontrollera att kylarvätskan innehåller frostskyddsmedel.

Använd endast "Toyota Super Long Life Coolant" eller likvärdig etylenglykolbaserad kylarvätska som inte innehåller silikat, amin, nitrit, eller borat med hybridorganisk syrateknik med lång livslängd.

Se "Kontroll och påfyllning av kylarvätska" på sid 371 i avsnitt 7-2 för uppgifter vid val av kylarvätska.

"Toyota Super Long Life Coolant" är en blandning av 50% kylvätska och 50% destillerat vatten. Kylvätskan skyddar bilen från frysning ner till cirka -35°C .

OBSERVERA

Använd inte enbart vatten.

Kontrollera batteri och batterikablar.

Kyla minskar batteriets kapacitet. Det måste därför vara i toppskick för att ge tillräcklig effekt för start när det är kallt. I del 7-3 beskrivs hur du kontrollerar batteriet. En auktoriserad Toyota-återförsäljare eller -verkstad, eller annan verkstad med motsvarande kvalifikationer och utrustning kontrollerar gärna laddningsnivån i batteriet.

Använd motorolja med rätt viskositet för vinterkörning.

Rekommenderad viskositet anges på sid 366 eller sid 369 i del 7-2. Sommarolja blir trögflytande när det är kallt och kan göra det mycket svårt att starta motorn. Om du inte är säker på vilken olja du bör använda, fråga en auktoriserad Toyota-återförsäljare eller -verkstad, eller annan verkstad med motsvarande kvalifikationer och utrustning—de hjälper gärna till.

Förhindra att dörrlåsen fryser.

Spruta in tunn låsolja i bilens lås för att förhindra frysning.

Använd spolarvätska med frostskyddsmedel.

Varje auktoriserade Toyota-återförsäljare eller -verkstäder och de flesta bensinstationer säljer lämplig spolarvätska. Följ tillverkarens anvisningar för eventuell blandning av spolarvätskan med vatten.

OBSERVERA

Använd aldrig frotskyddsvätska avsedd för motorns kylsystem eller någon annan vätska i stället för riktig spolarvätska. Bilens lackering kan skadas.

Använd inte parkeringsbromsen om det är risk att den fryser fast.

När du parkerar bilen, sätt växelväljaren i "M 1", "E 1" eller "R" (manuell 'multi-mode' växellåda), eller 1:ans växel eller backläge (manuell växellåda) och blockera bakhjulen. Undvik att använda parkeringsbromsen i vissa fall om temperaturen ligger kring fryspunkten. Snö eller vatten som samlats i och omkring bromskomponenterna kan frysa till is och göra det omöjligt att senare lossa parkeringsbromsen.

Håll fritt från is och snö i hjulhusen.

Is och snö i de främre hjulhusen kan göra bilen svår att styra. Vid besvärligt vinterväglag bör du då och då stanna och kontrollera att det inte sitter för mycket snö och is i hjulhusen.

Du bör medföra viss nödutrustning beroende på väder och lokala förhållanden.

Det är alltid lämpligt att medföra, isskrapa, borste för lössnö, sandsäck, snöskyffel startkablar, bogserlina m m.

Körning med släp- eller husvagn (bilar sålda i Europa)

Din bil är i första hand avsedd för att transportera passagerare. Att köra med släpvagn eller husvagn har stor inverkan på manövrering, prestanda, bromssträcka, livslängd och ekonomi (bränsleförbrukning m m). Säkerheten och nöjet vid körningen beror på om du använder rätt utrustning och kör med gott omdöme. För din egen och andras säkerhet får du inte överbelasta bilen eller släpet. Toyotas garantier gäller inte skador eller fel som orsakas av släpvagnsbogsering för kommersiella ändamål. Fråga din auktoriserade Toyota-återförsäljare eller -verkstad, eller annan verkstad med motsvarande kvalifikationer och utrustning om råd innan du kopplar till en släp- eller husvagn och observera de lagar som gäller i det land där du tänker köra.

VIKTGRÄNSER

Kontrollera högsta tillåtna släpvagnsvikt, bilens bruttovikt (GVM), största tillåtna axeltryck (MPAC) och kultryck innan du kopplar på släpvagnen. Uppgifterna finns på sid 397 i del 8.

Tänk på följande vid körning med släp:

- Totalvikten på släpet (släpvagnens vikt plus lasten) måste ligga inom den angivna gränsen.

Corolla Verso_SW (L/O 0402)

310

START OCH KÖRNING

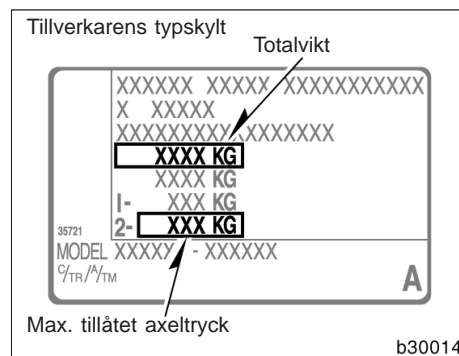
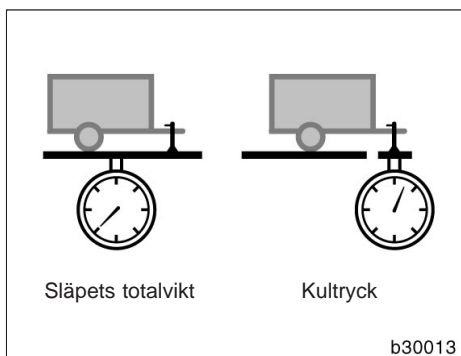

- Släpet skall lastas så att trycket på dragkulan är minst 25 kg och minst 4% av den maximala dragkapaciteten. Trycket på dragkulan får dock inte överstiga den vikt som anges på sid 397 i del 8.
- Summan av bilens tjänstevikt, förarens och alla passagerares vikt, släpvagnsdrag och kultrycket får inte överstiga fordonets totalvikt med mer än 100 kg.
- Belastningen på bakaxeln får inte överstiga tillåtet maximalt axeltryck med mer än 15%.

Bilens dragförmåga har fastställts vid havsnivå. Om du kör i bergstrakter på hög höjd, tänk på att motoreffekten minskar och därmed dragförmågan.

VARNING

- Släpets totalvikt får inte överstiga den maximala dragvikt som anges på sid 397 i del 8. Att köra med tyngre släp är mycket farligt.
- Dragkrokar har olika bogseringsförmåga, vilket specificeras av tillverkaren. Även om bilen har den fysiska förmågan att bogsera en större tyngd måste operatören bestämma bogseringsvärdet för den aktuella dragkroken. Det är mycket farligt att bogsera en vikt som överskrider den av tillverkaren angivna maxvikten. Det är farligt att överskrida den av tillverkaren av dragkroken angivna släpvagnsvikten vilket kan resultera i allvarliga personskador.
- Summan av tjänstevikt, förare, passagerare, släpvagnsdrag och kultryck får inte överskrida tillåten max. totalvikt för bilen med mer än 100 kg. Att köra med tyngre släp är mycket farligt. Tillåten totalvikt för bilen anges på tillverkarens typskylt.

Corolla Verso_SW (L/O 0402)

- Belastningen på bakaxeln får inte överstiga tillåtet maximalt axeltryck med mer än 15%. Att köra med tyngre släp är mycket farligt. Tillåten maximal belastning på bakaxeln anges på tillverkarens typskylt.
- Om maximal totalvikt eller bakaxeltryck överskrids, kör inte fortare än 80 km/h, eller enligt den högsta tillåtna hastigheten för körning med släp.

FÄSTPUNKTER FÖR DRAGKROK

Toyota rekommenderar att du använder Toyota originaldragkrok. Annan dragkrok av motsvarande kvalitet kan också användas.

Fästpunkter för släpvagnsdrag och dragkrokens utskjutning:

mm

A	330
B	463
C	464
D	644
E	663
F	696
G	713
H	810
I	471
J	361
K	345
L	340
M	318
N	306
O	270
P	240
Q	32
R	35
S	37
T	41
U	44
V	46
W	48
X	51
Y	361

Corolla Verso_SW (L/O 0402)

312

START OCH KÖRNING

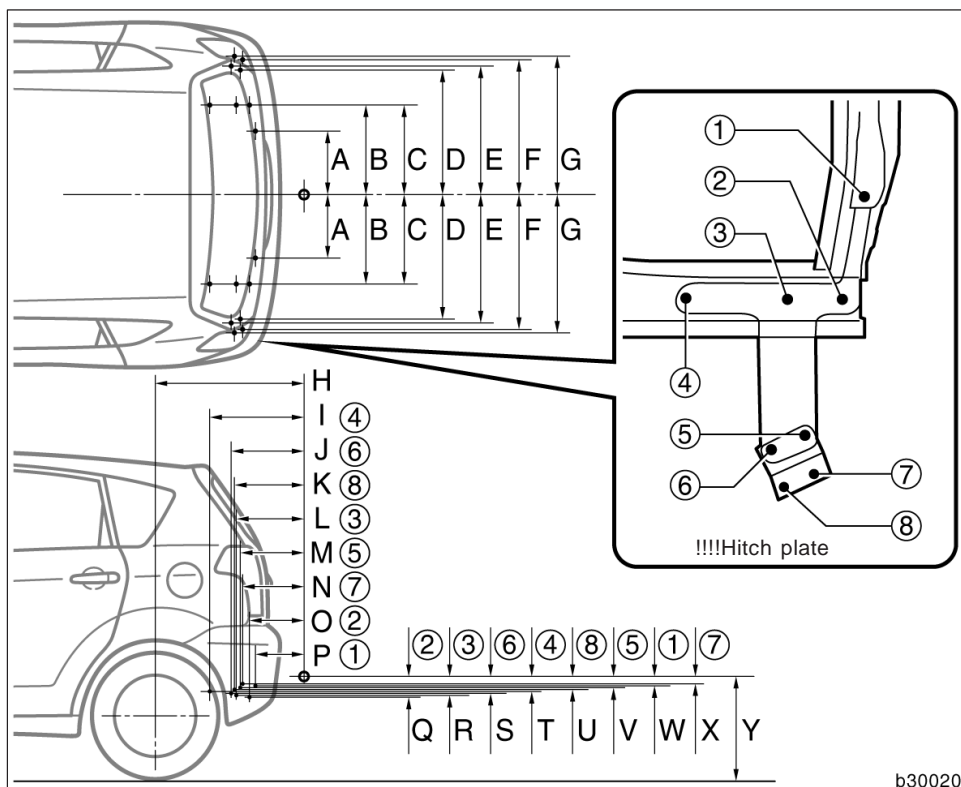

b30020t

OBSERVERA

Till dragkulans fäste måste du också använda en plåt. Annars kan karossen skadas. Kontakta en auktoriserad Toyota-återförsäljare eller -verkstad, eller annan verkstad med motsvarande kvalifikationer och utrustning för att få mer information.

DÄCK

- Öka luttrycket i däcken med 20,0 kPa (0,2 kg/cm²) över det rekommenderade lufttrycket. Se sid 373 i del 7-2 och sid 402 i del 8
- Släpvagnens eller husvagnens däck skall ha det tryck som tillverkaren anger med hänsyn till belastningen.

BELYSNING PÅ SLÄP- ELLER HUSVAGN

- Kontrollera att körriktningssvisare och broms- och bakljus fungerar varje gång du kopplar till släp- eller husvagn. Använd rätt kontaktdon. Koppla inte ihop kablarna direkt, risk för skador i elsyste-
metet eller att belysningen inte fungerar korrekt.

INKÖRNINGSPERIOD

- Toyota rekommenderar att du inte kör med släp- eller husvagn när bilen är ny eller har fått nya komponenter i kraftöverföringen (motor, växellåda, differential, hjullager etc). Kör minst 80 mil innan du börjar belasta bilen med släp.

UNDERHÅLL

- Om du kör med släp kommer din bil att behöva service oftare på grund av den ökade belastningen.
- Efterdrag alla skruvar och muttrar som håller fast släpvagnsdraget efter cirka 100 mils körning med släp.

SÄKERHETSKONTROLL FÖRE KÖRNING MED SLÄP

- Var noga med att inte överskrida dragkulan maxbelastning. Tänk på att trycket på dragkulan ökar belastningen på bilen. Max. tillåten belastning på bakaxeln får inte överskridas.
- Kontrollera att lasten på eller i släpvagnen verkligen ligger fast och inte kan röra sig under körning.

- Om du inte ser bakomvarande trafik ordentligt genom de vanliga backspeglarna måste du montera förlängda sidospeglar på båda sidorna. De extra backspeglarna måste vara infällbara och kunna ställas in så att de ger en tydlig bild av bakomvarande trafik.

TIPS VID KÖRNING MED SLÄP- ELLER HUSVAGN

När du kör med släp- eller husvagn betar sig bilen annorlunda än normalt. De tre vanligaste anledningarna till olyckor vid körning med släp är miss-
tag hos föraren, för hög hastighet och felaktig lastning. Tänk på följande om du kör med släp- eller husvagn:

- Kontrollera att all belysning fungerar och släpvagnens elkoppling fungerar innan du börjar köra. Stanna efter en kort sträcka och gör en ny kontroll av belysning och kopplingar. Om du är ovan att köra med släp bör du träna på att svänga, stanna och backa på en säker plats innan du ger dig ut i trafiken.
- Bromssträckan kan bli längre så du måste hålla större avstånd till framförvarande fordon vid körning med släp. Håll minst en fordonslängd och en släpvagnslängd till framförvarande bil för var 10:e km/h du kör. Undvik att bromsa häftigt eftersom du kan få sladd och hela ekipaget då kan vika sig "som en fällkniv" så att du förlorar kontrollen över körningen. Risken är speciellt stor vid körning i vått eller halt väglag.
- Starta mjukt och undvik kraftiga accelerationer. Om bilen har manuell växellåda, undvik att i onödan slira med kopplingen genom att låta motorn gå på lågt varvtal och inte rusa motorn. Starta alltid på ettans växel.
- Styr mjukt och undvik tvära svängar. Släp- eller husvagnen kan stöta emot din bil vid en skarp sväng. Sakta farten innan du svänger så att du inte blir tvungen att bromsa hårt.

- Att backa med släpvagn är svårt och kräver övning. Håll längst ner på ratten och vrid ratten åt vänster för att styra släpet åt vänster. Vrid ratten åt höger för att styra släpet åt höger. (Gör alltså tvärtom jämfört med backning utan släp.) Vrid ratten lite i taget och undvik skarpa eller långa svängar. Tag hjälp av någon utanför bilen för att minska risken för olyckor när du backar.
 - Tänk på att släpvagnens hjul skär snävare genom kurvor än bilens hjul. Kompensera för detta genom att ta ut svängarna mer än vanligt.
 - Sidovind och dåliga vägar försämrar bilens och släpvagnens manöverförmåga betydligt och gör dem instabila. Håll uppsikt bakåt så att du är beredd om du blir omkörd av tunga lastbilar eller bussar som kan få bilen och släpet att svaja. Håll stadigt i ratten och låtta omedelbart men gradvis på gasen om du märker att fordonet börjar att svaja. Öka aldrig farten. Bromsa försiktigt om du måste sakta in. Styr rakt fram. Bilen och släpvagnen kommer att stabiliseras om du inte gör kraftiga manövrer med ratten eller bromspedalen.
 - Var försiktig när du kör om andra fordon. En omkörning kräver mycket lång sträcka. Glöm inte längden på släpvagnen när du passerat ett fordon. Se till att du har gott om plats innan du svänger in framför den omkörda bilen.
 - För att alltid ha en viss motorbromsverkan bör du köra i manuellt läge (M) (endast manuell 'multi-mode' växellåda) och inte använda femmans växel.
 - Genom den ökade belastning som släpet ger den dragande bilen kan det hända att motorn blir överhettad vid körning i långa uppförsbackar en varm dag (temperatur över 30°C). Stäng omedelbart av luftkonditioneringen (om den är inkopplad) om kylvätskans temperaturmätare visar att motorn går varm. Sväng sedan av vägen och stanna på en säker plats. Se "Om motorn blir överhettad" på sid 324 del 4.
 - Lägg alltid lämpliga block framför/bakom hjulen på både bilen och släpet vid parkering. Ansätt parkeringsbromsen hårt. Sätt växelväljaren i läge "M 1", "E 1" eller "R" (manuell 'multi-mode' växellåda), alternativt lägg i 1:an eller backväxeln (manuell växellåda). Undvik att parkera med släpvagn på en sluttning, men om det inte går att undvika bör du vidta följande åtgärder:
 1. Trampa ner bromspedalen och håll den nedtryckt.
 2. Låt någon placera ut klossar bakom bilens och släpvagnens hjul.
 3. När hjulklossarna är på plats, släpp upp bromspedalen långsamt tills klossarna tar upp belastningen.
 4. Ansätt parkeringsbromsen hårt.
 5. Växla till "M 1", "E 1" eller "R" (manuell 'multi-mode' växellåda), alternativt lägg i 1:an eller backväxeln (manuell växellåda) och stäng av motorn.
- Vid start efter parkering på sluttning:
1. Starta motorn med växelväljaren i läge "N" (manuell 'multi-mode' växellåda), eller med kopplingspedalen nedtryckt (manuell växellåda). (Om bilen har manuell 'multi-mode' växellåda skall du hålla bromspedalen nedtryckt.)
 2. Lägg växeln i önskat läge.
 3. Lossa parkeringsbromsen och kör långsamt iväg från hjulklossarna. Stanna och trampa ner bromspedalen.
 4. Låt någon hämta hjulklossarna.

 **VARNING**

- Följ alltid de speciella hastighetsbegränsningar som gäller för körning med släpvagn eller husvagn.
- Minska farten och växla ner före en brant eller lång nedförsbacke. Gör inga plötsliga nedväxlingar.
- Undvik att trampa länge eller för ofta på bromspedalen. Detta kan göra att bromsarna överhettas och förlorar sin verkan.

Hur du spar bränsle och ökar bilens livslängd

Det är mycket lätt att få en liter bensin att räcka några kilometer längre—tag det bara lugnt! Då ökar också bilens livslängd. Nedan följer några specifika tips för hur du kan spara pengar på både bränsle och reparationer.

- **Kör alltid med rätt lufttryck i däck.** För lågt lufttryck ger ökat däckslitage och ökar bränsleförbrukningen. Se sid 373 i del 7–2.
- **Kör inte med onödig last i bilen.** Tunga saker i bilen ger större belastning på motorn och därmed högre bränsleförbrukning.
- **Undvik lång varmkörning på tomgång.** Börja köra så snart motorn går jämnt, men kör extra mjukt i början. Naturligtvis tar det lite längre tid innan motorn blir varm under kalla vinterdagar.
- **Accelerera sakta och mjukt.** Undvik häftiga starter. Växla till en högre växel så snart som möjligt.
- **Undvik lång tomgångskörning.** Stäng av motorn och starta om den senare om du väntar i bilen.
- **Kör inte på för lågt eller för högt varvtal.** Använd den växel som lämpar sig bäst för den hastighet du håller.
- **Undvik att ständigt accelerera och bromsa.** Bränsleförbrukningen ökar vid många stopp och starter.
- **Undvik att bromsa och stanna i onödan.** Håll jämn hastighet. Försök att observera trafiksignalerna på avstånd så att du tvingas stanna så sällan som möjligt, eller använd kringfartsleder för att undvika trafikljus. Håll lämpligt avstånd till framförvarande fordon för att undvika plötsliga inbromsningar. Då minskar också slitaget på bromsarna.
- **Undvik om möjligt tät trafik och bilköer.**
- **Kör inte med foten på broms- eller kopplingspedalen.** Det ger onödigt slitage, överhettning och hög bränsleförbrukning.

- **Kör med måttlig fart på motorvägar.** Ju fortare du kör desto mer bränsle förbrukas. Bränsleförbrukningen minskar om du sänker farten.
- **Se till att du har korrekt framhjulsinställning.** Undvik att köra mot trottoarkanter och sänk farten på ojämna vägar. Fel framhjulsinställning sliter inte bara kraftigt på däcken utan belastar också motorn hårdare och ger högre bränsleförbrukning.
- **Håll underredet fritt från lera, sand, is och snö.** Det minskar inte bara vikten utan minskar också korrosionsrisken.
- **Håll alltid bilen i toppskick.** Ett smutsigt luftfilter, feljusterad förgasare, fel ventilspel, oljiga eller smutsiga tändstift, förorenad olja, gammalt smörjfett, ojusterade bromsar och liknande, gör att bilens går sämre och höjer bränsleförbrukningen. För att öka livslängden på alla komponenter och för lägsta möjliga driftskostnader bör du låta din Toyota-verkstad utföra service enligt bilens serviceschema. Om du ofta kör under svåra förhållanden bör du se till att servicearbetet utförs oftare än enligt normalschemat.

**VARNING**

Stäng aldrig av motorn när du kör nedför långa utförsbackar. Servosystemen för bromsar och styrning fungerar bara när motorn går. Motorn måste också vara igång för att avgasreningen skall fungera på rätt sätt.

Section 4 ÅTGÄRDER I EN NÖDSITUATION

- Om motorn inte startar 318
- Om motorn stannar under körning 323
- Om du inte kan öka motorvarvtalet 323
- Om bilen blir överhettad 324
- Om du får punktering 325
- Om bilen fastnar 337
- Om bilen måste bärgas eller bogseras 338
- Om det inte går att flytta växelväljaren till
den manuella 'multi-mode' växellådan 341
- Om du tappat bort bilnycklarna 342
- Om öppnaren till bakluckan inte fungerar 343

Om motorn inte startar— (a) Några enkla åtgärder

Innan du börjar felsökningen skall du först ha försökt att starta motorn på vanligt sätt enligt "Start av motorn" på sid 302 i del 3, och att du har bränsle i tanken. Du bör också kontrollera om du kan starta bilen med någon av reservnycklarna. Om de fungerar är det troligen fel på den första nyckeln. Låt en auktoriserad Toyota-återförsäljare eller -verkstad, eller annan verkstad med motsvarande kvalifikationer och utrustning kontrollera nyckeln. Om ingen av nycklarna fungerar är det antagligen fel i startspärrsystemet. Kontakta en auktoriserad Toyota-återförsäljare eller -verkstad eller annan verkstad med motsvarande kvalifikationer och utrustning. (Se "Nycklar" på sid 20 i del 1-2.)

Om motorn inte orkar dra runt motorn eller om den går alltför långsamt—

1. Kontrollera att batterianslutningarna är rena och fastdragna.
2. Om batterianslutningarna är i gott skick, tänd taklampan.
3. Om lampan inte tänds, eller om den lyser svagare eller slocknar när du vridet om startnyckeln är batteriet urladdat. Du kan försöka starta bilen med startkablar. Se "(d) Start med startkablar" på sid 320 för mer information.

Om taklampan lyser som vanligt men motorn ändå inte går att starta krävs antagligen någon justering eller reparation. Kontakta en auktoriserad Toyota-återförsäljare eller -verkstad eller annan verkstad med motsvarande kvalifikationer och utrustning.

OBSERVERA

Försök inte bogsera eller skjuta igång bilen. Detta kan skada bilen eller orsaka en kollision när motorn plötsligt startar. Dessutom kan katalysatorn bli mycket het och orsaka brand.

Om startmotorn går normalt men motorn ändå inte startar—

Bil med bensinmotor

1. Välj läge ACC eller stäng av motorn och försök att starta motorn igen.
2. Om motorn ändå inte startar kan den ha fått för mycket bensin, blivit "sur", efter för många startförsök. Se "(b) Start om motorn har blivit sur (bensinmotor)" på sid 319 för att få mer information.
3. Om motorn ändå inte startar krävs en justering eller reparation. Kontakta en auktoriserad Toyota-återförsäljare eller -verkstad eller annan verkstad med motsvarande kvalifikationer och utrustning.

Bil med dieselmotor

1. Om du skall starta en motor som stannat på grund av bränslebrist måste du antagligen först lufta bränslesystemet. Se "(c) Luftning av bränslesystemet (dieselmotor)" på sid 319 för att få mer information.
2. Om bränslesystemet är utan anmärkning men startmotorn ändå inte startar krävs antagligen någon justering eller reparation. Ring en auktoriserad Toyota-återförsäljare eller -verkstad eller annan verkstad med motsvarande kvalifikationer och utrustning och be om hjälp.

(b) Start om motorn har blivit sur (bensinmotor)

Om motorn inte startar kan det bero på att den har fått för mycket bensin, blivit "sur", under de många startförsöken.

Gör då så här: Trampa gaspedalen i boten och starta motorn. Håll gaspedalen i detta läge i 15 sekunder och släpp sedan upp den. Försök sedan att starta motorn igen utan att trampa på gaspedalen.

Om motorn inte startar efter 30 sekunder, vänta några minuter och försök igen.

Om motorn ändå inte startar krävs en justering eller reparation. Ring en auktoriserad Toyota-återförsäljare eller -verkstad eller annan verkstad med motsvarande kvalifikationer och utrustning och be om hjälp.

OBSERVERA

Kör inte startmotorn längre än 30 sekunder vid varje startförsök. I annat fall kan startmotorn och elkablarna överhettas.

(c) Luftning av bränslesystemet (dieselmotor)

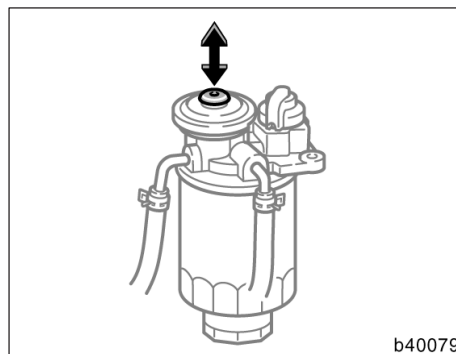

Om du kör slut på bränslet i tanken och motorn stannar kan det hända att motorn inte startar efter påfyllning i tanken. Pumpa i så fall med handpumpen på bränslefiltret tills det känns en tydlig ökning av motståndet.

(d) Start med startkablar

Följ nedanstående instruktioner mycket noga för att undvika risken att batteriet exploderar. Koppla startkablarna i exakt rätt ordning och på rätt plats. Vid en batteriexplosion kan svavelsyra spruta ut med allvarliga personskador och skador bl.a. på bilens elektronik och elsystem som följd.

Om du inte är helt säker på hur bilen skall startas med hjälp av startkablar är det bättre att du anlitar en mekaniker eller en bilbärgare.

VARNING

- Elektrolyten i batteriet innehåller svavelsyra som är giftig och frätande. Använd skyddsglasögon när du hjälpstartar en bil och undvik att få syra på huden, kläderna eller bilen.
- Om du får elektrolyt på händer, kläder eller i ögonen måste du omedelbart ta av dig alla förorenade klädesplagg och skölja huden eller ögonen med mycket vatten. Sök sedan omedelbart läkarhjälp. Fortsätt under färden att skölja det skadade stället med vatten. Använd svamp eller handduk.
- Den gas som normalt bildas i batteriet är mycket explosiv och exploderar omedelbart om en öppen låga eller gnista kommer i närheten av batteriet. Använd därför endast riktiga startkablar. Rök inte och tänd inte tändstickor under startförsöket.

OBSERVERA

Hjälpbatteriet ska ha 12 volts spänning. Om du inte är helt säker på att batteriet har rätt spänning får det inte användas.

START MED STARTKABLAR

1. Om hjälpbatteriet sitter i en annan bil måste du kontrollera att bilarna inte vidrör varandra. Släck alla onödiga lampor och stäng av alla strömförbrukare som inte behövs.

Använd ett batteri som är av samma kvalitet, eller högre. Andra batterier kan vara svåra att använda i detta syfte.

Ladda batteriet i flera minuter om det är svårt att starta med startkablar.

2. Tag om bort alla cellhattar från båda batterierna, vid behov. Lägg en tygtrasa över de öppna hålen på batteriet eller batterierna. (Då minskar risken för explosion, personskador och brännsår.)
3. Om motorn i bilen med hjälpbatteriet inte redan går, starta motorn och låt den gå några minuter. Vid start med startkablar skall motorn gå med cirka 2000 varv/min, dvs med gaspedalen lätt nedtryckt.

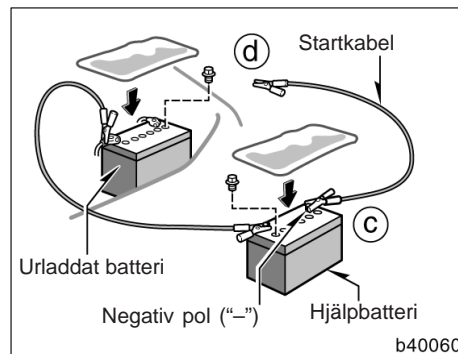
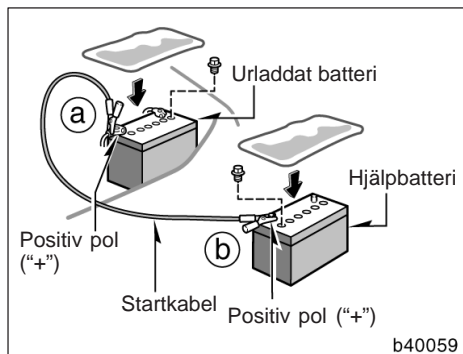

4. Anslut kablarna i ordning a, b, c, d.

a. Anslut klämman på den positiva (röda) startkabeln till den positiva polen (+) på det urladdade batteriet.

b. Anslut klämman i andra änden av den positiva (röda) startkabeln till den positiva polen (+) på hjälpbatteriet.

c. Anslut klämman på den negativa (svarta) startkabeln till den negativa polen (-) på hjälpbatteriet.

d. Anslut klämman i andra änden av den negativa (svarta) startkabeln till en fast olackerad metall del på karossen i bilen med det urladdade batteriet.

Rekommenderad anslutningspunkt visas på följande bild:

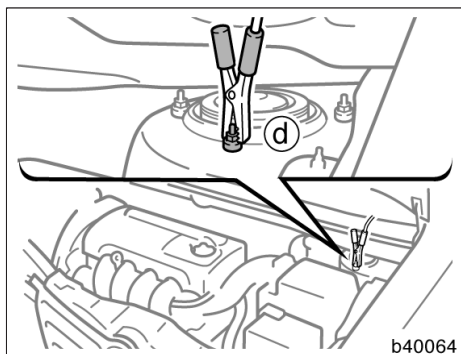

Anslutningspunkt

Anslut inte kabeln till eller i närheten av några delar som rör sig när motorn startas.

! VARNING

Luta dig inte över batteriet när du kopplar kablarna och låt inte av misstag startkablar eller polklämmor vidröra något annat utom de rätta polerna på batteriet och "jord".

5. Ladda det urladdade batteriet med startkablarna i cirka 5 minuter. Låt bilen med hjälpbatteriet hela tiden gå med cirka 2000 varv/min, dvs med gaspedalen lätt nedtryckt.
6. Starta motorn på vanligt sätt. Låt den sedan gå i flera minuter med cirka 2000 varv/min, dvs med gaspedalen lätt nedtryckt.
7. Koppla sedan försiktigt bort startkablarna i exakt omvänd ordning: först den negativa kabeln och därefter den positiva kabeln.
8. Kasta eventuella trasor som använts för att täcka över batterierna på lämplig uppsamlingsplats—de kan vara indränkta med svavelsyra.

9. Sätt tillbaka cellhattarna om de har tagits bort.

Om orsaken till att batteriet blivit urladdat inte är helt klar (t.ex. att du glömt släcka någon lampa) bör elsystemet kontrolleras av en auktoriserad Toyota-återförsäljare eller –verkstad, eller annan verkstad med motsvarande kvalifikationer och utrustning.

Om det första startförsöket inte lyckas...

Kontrollera att polerna på startkablarna är ordentligt fastsatta. Ladda upp det urladdade batteriet med startkablarna anslutna i flera minuter. Starta sedan motorn på vanligt sätt.

Om det andra försöket inte heller lyckas kan batteriet vara slut. Låt en auktoriserad Toyota-återförsäljare eller –verkstad, eller annan verkstad med motsvarande kvalifikationer och utrustning kontrollera batteriet.

Om motorn stannar under körning

Om motorn stannar under körning

1. Minska hastigheten långsamt och kör rakt fram. Styr sedan försiktigt till sidan av vägen och stanna på en lämplig plats.
2. Tänd varningsblinkers.
3. Bensinmotor—
Välj läge ACC eller stäng av motorn och försök att starta motorn igen.
Dieselmotor—
Försök starta motorn igen.

Om det inte lyckas, se "Om motorn inte startar" på sid 318.

VARNING

Om motorn inte är igång fungerar inte servosystemen för styrning och bromsning. Du behöver då använda mycket större kraft än vanligt för att styra och bromsa.

Om du inte kan öka motorvarvtalet (bensinmotor)

Om motorns varvtal inte ökar när gaspedalen är nedtryckt kan det vara något problem i det elektroniska systemet för kontroll av gasspjället.

Vibrationer kan uppstå i detta läget. Om du emellertid trycker ned gaspedalen hårt och långsamt kan du köra bilen med låg hastighet. Låt en auktoriserad Toyota-återförsäljare eller -verkstad eller annan verkstad med motsvarande kvalifikationer kontrollera bilen snarast möjligt.

Även om felet i det elektroniska gaspedal-systemet eventuellt korrigerar sig vid körning i låg fart återställs systemet antagligen inte helt förrän du stängt av motorn och valt läge ACC eller OFF.

VARNING

Se till att du använder pedalen på rätt sätt.

Om du inte kan öka motorvarvtalet (dieselmotor)

Om motorns varvtal inte ökar när gaspedalen är nedtryckt kan det vara något problem i motorns elektroniska styrningssystem. Stanna bilen och kontakta en auktoriserad Toyota-återförsäljare eller –verkstad eller annan verkstad med motsvarande kvalifikationer och utrustning, eller kör bilen försiktigt eftersom dess prestanda är starkt nedsatt, snarast möjligt till en auktoriserad Toyota-återförsäljare eller –verkstad eller annan verkstad med motsvarande kvalifikationer och utrustning.

Även om felet i motorns elektroniska styrningssystem eventuellt korrigerar sig vid körning i låg fart återställs systemet antagligen inte helt förrän du stängt av motorn och valt läge ACC eller OFF.

Om motorn blir överhettad

Om temperaturmätaren visar att kylarvätskan är för varm, om motorn tappar kraft eller om du hör ett knackande ljud från motorn är den troligen överhettad. Gör då så här...

1. Kör åt sidan av vägen och stanna på lämplig plats. Tänd varningsblinkers. Sätt växelväljaren i läge "N" (manuell 'multi-mode' växellåda) eller växelspaken i friläge (manuell växellåda) och drag åt parkeringsbromsen. Stäng av luftkonditioneringen om den är påkopplad.
2. Om kylarvätska eller ånga tränger ut under motorhuven skall du stanna motorn. Vänta tills ångbildningen upphört innan du öppnar motorhuven. Om du inte hör eller ser något som tyder på ångbildning eller kokning kan du låta motorn gå på tomgång. Kontrollera att kylfläkten är igång. Stäng annars av tändningen.

 **VARNING**

Undvik personskador genom att hålla motorhuven stängd tills ångbildningen upphört. Utrusande ånga eller kylarvätska tyder på mycket högt tryck.

3. Kontrollera om det finns något synligt vattenläckage från kylare eller slangar eller om vätska droppar ner under bilen. Observera att det är normalt att det droppar vatten från luftkonditioneringen om den har varit inkopplad.

 **VARNING**

Håll händer och kläder borta från fläkten och motorns drivremmar när motorn är igång.

4. Om vätska läcker ut skall du stänga av motorn omedelbart. Ring en auktoriserad Toyota-återförsäljare eller –verkstad eller annan verkstad med motsvarande kvalifikationer och utrustning och be om hjälp.

5. Om du inte ser några uppenbara läckor skall du kontrollera expansionstanken. Om den är tom, fyll på kylarvätska medan motorn går. Fyll ungefär till hälften. (Information om kylarvätskor, se "Val av kylarvätska" på sid 371 i del 7-2.

 **VARNING**

Tag aldrig av kylarlocket (bensinmotor) eller locket till expansionskärllet eller luftventilen (dieselmotor) medan motorn och kylaren är varma. Het kylarvätska och ånga som sprutar ut under högt tryck kan ge allvarliga brännskador.

6. Gör en ny kontroll av vätskenivån i expansionstanken när motortemperaturen har sjunkit till normal nivå. Fyll på mer kylvätska tills expansionstanken är ungefär halvfull om det behövs. Om vätskenivån sjunker snabbt tyder det på en läcka i systemet. Låt en auktoriserad Toyota-återförsäljare eller verkstad, eller annan verkstad med motsvarande kvalifikationer kontrollera systemet snarast möjligt.

Om du får punktering—

1. Minska hastigheten långsamt och kör rakt fram. Styr försiktigt åt sidan av vägen och stanna på en säker plats där du inte är i vägen för trafiken. Stanna inte i mittremsan på en motorväg. Parkera, om möjligt, på plan, fast mark.
2. Stäng av motorn och tänd varningsblinkers.
3. Endast manuell växellåda 'multi-mode':
Drag åt parkeringsbromsen ordentligt och välj läge IG-ON. För sedan växelväljaren till läge "M 1", "E 1" eller "R".
Manuell växellåda:
Lägg an parkeringsbromsen hårt och lägg i backväxeln.
4. Be passageraren kliva ur bilen på den sida där man inte kommer i vägen för trafiken.
5. Läs noga följande anvisningar.

 **VARNING**

Tänk på följande för att minska olycksrisken när du använder domkraften:

- Följ noga anvisningarna för användning av domkraften.
- Se till att ingen kroppsdel är under en bil som bara hålls upplyft med domkraft. Det medför risk för personskador.
- Starta inte motorn och låt den inte vara igång när bilen är upplyft med domkraften.
- Parkera om möjligt på plan, fast mark, drag åt parkeringsbromsen ordentligt och sätt växelväljaren i "M1", "E1" eller "R" (manuell 'multi-mode' växellåda), eller backläge (manuell växellåda). Blockera det diagonalt motsatta hjulet mot det punkterade, vid behov.

- Var noga med att placera domkraften exakt rätt i lyftpunkten. Om bilen lyfts och domkraften är felplacerad kan bilen skadas eller falla av domkraften med allvarliga personskador som följd.
- Kryp aldrig under en bil som står upplyft med en domkraft.
- Använd domkraften bara för att lyfta upp bilen vid hjulbyte.
- Låt ingen sitta kvar i bilen när du lyfter den med domkraft.
- Lägg inget mellan domkraften och bilen eller under domkraften när du lyfter bilen.
- Lyft bara bilen så högt som det krävs för att byta hjul.

OBSERVERA

Fortsätt inte att köra med punkterat däck. Däcket kan förstöras för gott redan efter en kort sträcka.

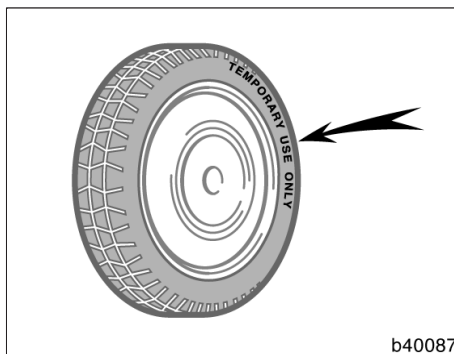

Nödhjul

Nödhjulet är endast avsett för tillfälligt bruk.

Nödhjulet identifieras genom den speciella utformningen, färgen och texten "TEMPORARY USE ONLY" (endast tillfälligt bruk) på sidan av däcket.

Nödhjulet tar mindre plats i bagageutrymmet. Det är också lättare än ett vanligt reservhjul och bidrar därmed till att sänka bränsleförbrukningen och gör hjulet lättare att montera vid en punktering.

Nödhjulet kan användas många gånger om så behövs. Det håller för upp till 480 mils körning beroende på vägförhållanden och körsätt. När slitagevarnarna börjar synas måste nödhjulet bytas.

Se även avsnittet om däck på sid 374 i kapitel 7-2 för att få mer information om förslitningsvarnarna och annan serviceinformation.

VARNING

- Nödhjulet är konstruerat särskilt för din Toyota. Använd det inte på någon annan bil.
- Kör aldrig med fler än ett nödhjul på bilen samtidigt.
- Lufttrycket i reservhjulet bör vara 420 kPa (4,2 bar).
- Kör inte fortare än 80 km/h när du använder nödhjulet.
- Det punkterade standarddäcket skall repareras och återmonteras snarast möjligt.
- Undvik plötsliga accelerationer, hårda inbromsningar och tvära svängar när du kör med nödhjul.

OBSERVERA

Markfrigången blir lägre när nödhjulet är monterat. Undvik att passera över föremål och kör sakta på ojämna eller oasfalterade vägar och över farthinder. Kör inte heller in bilen i en automatisk biltvätt eftersom den kan fastna och ta skada.

—Nödvändiga verktyg och reservhjul

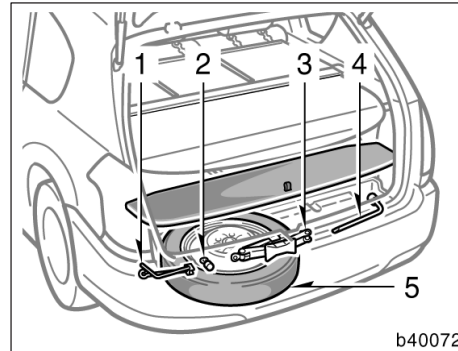

1. Tag fram verktyg och reservhjul

1. Vev
2. Förlängningsrör
3. Domkraft
4. Hjulmutternyckel
5. Reservhjul

Se till att du vet var domkraften och övriga verktyg är placerade och hur de fungerar så att du är förberedd om du behöver använda dem.

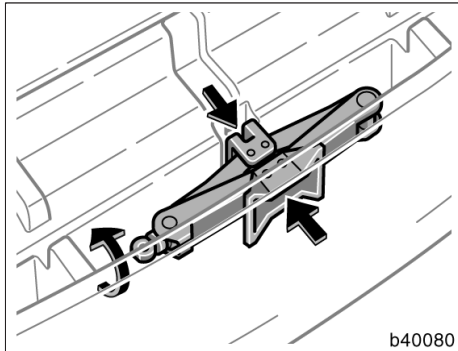

Tag ut domkraften genom att vrida kopplingen för hand tills domkraften är fri.

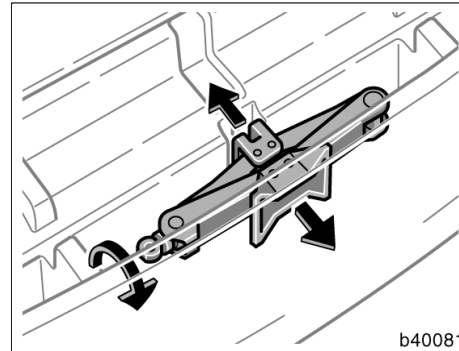

Lägg tillbaka domkraften för förvaring genom att vrida kopplingen för hand tills domkraften sitter fast.

Då kan den inte flyga framåt vid en häftig inbromsning eller vid en eventuell olycka.

Corolla Verso_SW (L/O 0402)

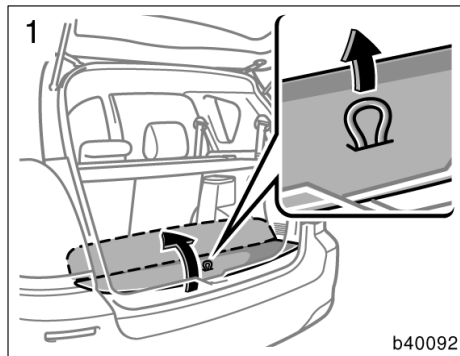

Tag ut reservhjulet så här:

1. Drag upp remmen och öppna golvets mittedel.

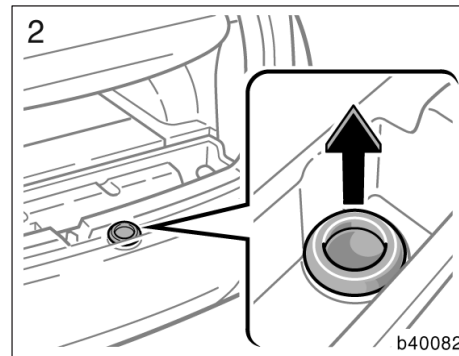

2. Tag bort skyddet som bilden visar.

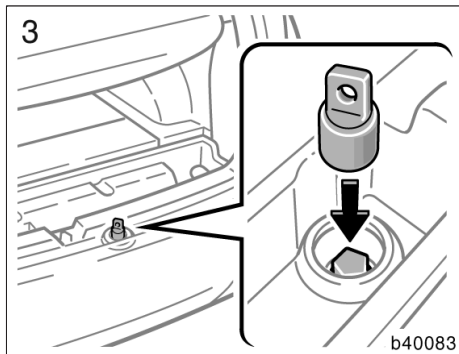

3. Placera förlängningsröret (för att ta bort reservhjulet) på skruven som håller reservhjulet på plats.

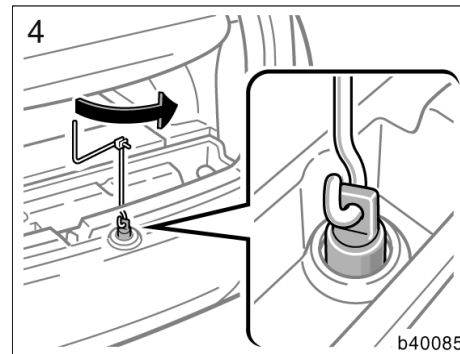

4. Sätt handtaget genom förlängningsröret, vrid handtaget moturs. Fortsätt tills hjulet har sänkts ned på marken.

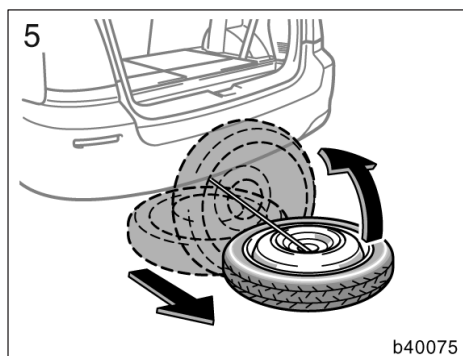

5. Drag ut reservhjulet och placera det mot stötfångaren.

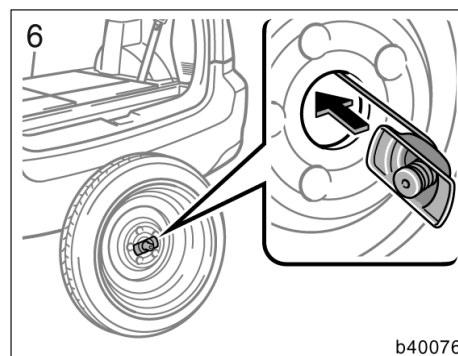

6. Tag bort fästet.

—Blockera ett av hjulen

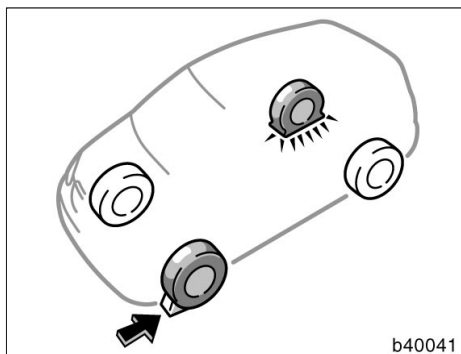

2. Blockera det diagonalt motsatta hjulet så att bilen inte kan flytta sig när du lyfter upp den med domkraften.

Blockera framhjulet framifrån och bakhjulet bakifrån.

—Tag bort hjulsidan
(endast stålfälgar)

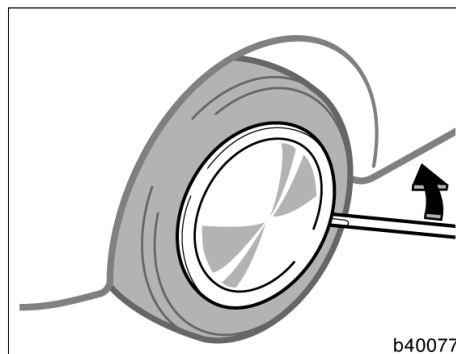

3. Tag bort hjulsidan.

Bänd loss hjulsidan med hjulmutternyckels mejselände, som bilden visar.

! VARNING

**Bänd inte loss hjulsidan med handen.
Var försiktig när du hanterar hjulsidan
så att du inte skadar dig.**

—Lossa hjulmuttrarna

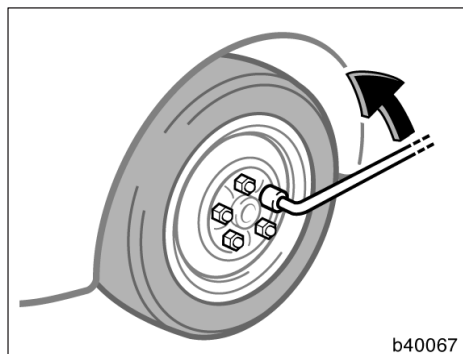

4. Lossa alla hjulmuttrar.

Lossa alltid hjulmuttrarna litet innan du lyfter upp bilen med domkraften.

Vrid muttrarna moturs för att lossa dem. För att få tillräcklig kraft håller du hjulmutternyckeln vågrätt åt höger som bilden visar. Fatta tag i hjulmutternyckeln längst ut på handtaget och drag uppåt. Se till att hjulmutternyckeln inte glider av från muttern.

Tag inte bort muttrarna än—lossa dem inte mer än ett halvt varv.

VARNING

Använd aldrig olja eller fett på skruvar eller muttrar. Muttrarna kan då falla av och orsaka en allvarlig olycka.

—Placering av domkraften

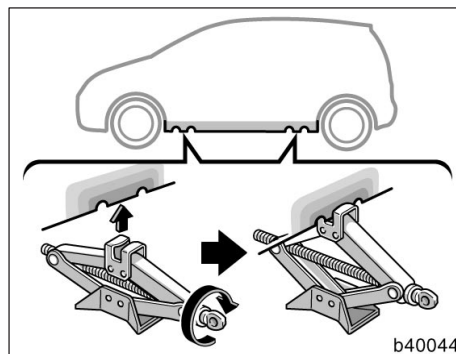

5. Placera domkraften på exakt rätt ställe enligt bilden.

Kontrollera att domkraften står på ett fast och jämnt underlag.

—Upphissning av bilen

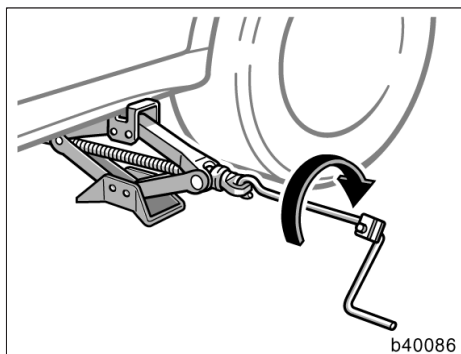

6. Ingen får sitta kvar i bilen när den hissas upp. Lyft bilen tillräckligt högt för att reservhjulet skall kunna monteras.

Tänk på att det behövs mer plats för att sätta på reservdäcket än för att ta av det platta däcket.

Hissa upp bilen genom att passa in domkraftens handtag i domkraften (det skall glappa något) och vrida det medurs. När domkraften går mot bilen och börjar lyfta skall du kontrollera ännu en gång att domkraften står stadigt och är rätt placerad.



VARNING

Kryp aldrig under en bil som står upplyft med en domkraft.

—Hjulbyte

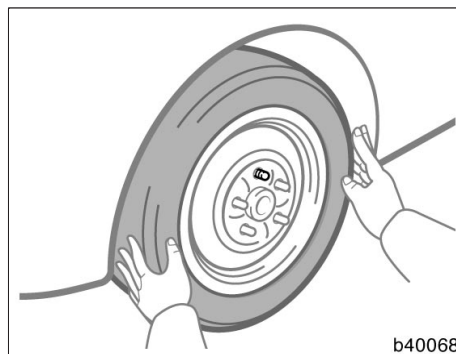

7. Ta bort hjulmuttrarna och byt hjul.

Lyft av det punkterade hjulet och lägg det åt sidan.

Rulla fram reservhjulet och ställ det i rätt läge i förhållande till hjulbultarna. Lyft upp hjulet så att åtminstone den översta bulten går igenom hålet. Tryck sedan in hjulet över de andra bultarna.

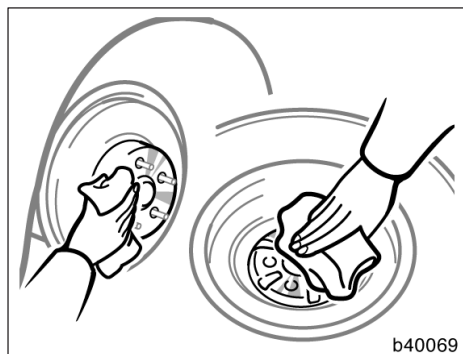

Tag bort eventuell rost från kontaktytorna med stålborste eller liknande innan du sätter på det nya däcket. Om man monterar ett hjul utan ren kontakt metall-mot-metall kan muttrarna så småningom lossna vilket, i värsta fall, kan leda till att hjulet lossnar under körning.

—Åtdragning av hjulmuttrarna

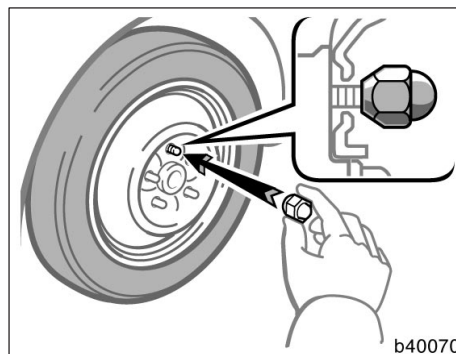

8. Sätt tillbaka alla hjulmuttrarna för hand.

Skruva på alla hjulmuttrarna (med den avsmalnande sidan inåt) och drag fast för hand så hårt du kan. Tryck hjulet mot navet och försök dra ytterligare något för hand.

VARNING

Använd aldrig olja eller fett på skruvar eller muttrar. Det kan leda till att muttrarna dras åt för hårt och skadar skruvarna. Muttrarna kan då falla av och orsaka en allvarlig olycka. Rengör skruvar eller muttrar som är belagda med olja eller fett.

—Sänk ned bilen

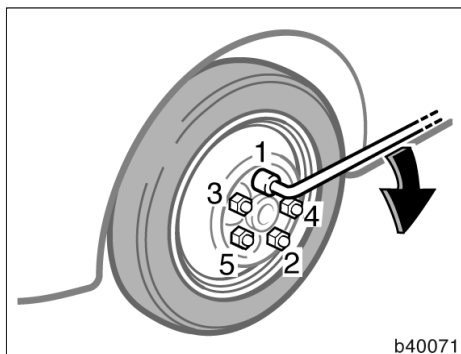

9. Sänk ned bilen helt och hållet och dra åt hjulmuttrarna.

Veva domkraftshandtaget moturs för att sänka ned bilen.

Drag åt hjulmuttrarna medurs med hjulmutternyckeln. Använd inga andra verktyg, hammare, förlängningsrör etc, och tryck inte heller med foten. Se till att hjulmutternyckelns hylsa är rätt placerad över hjulmuttern.

Drag åt varje mutter litet i taget i nummerordning som bilden visar. Fortsätt tills alla muttrarna är hårt åtdragna.

VARNING

- Var försiktig när du sänker ned bilen så att du inte fastnar med ett ben eller en fot under bilen och att inte heller någon annan skadas.
- Så snart som möjligt efter ett hjulbyte skall hjulmuttrarna dras med en momentnyckel – 103 Nm (10,5 kpm). Annars kan muttrarna lossna och hjulen kan falla av vilket kan orsaka en allvarlig olycka.

—Sätt tillbaka hjulsidan (endast stålfälgar)

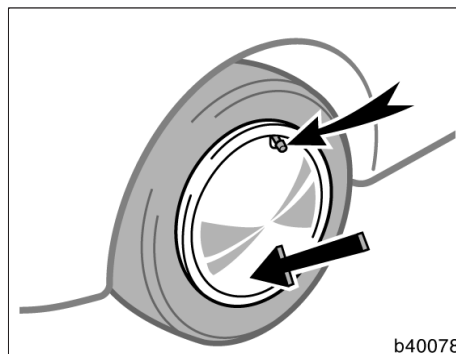

10. Sätt tillbaka hjulsidan.

1. Montera hjulsidan i rätt läge.

Passa in hacket i hjulsidan över luftnippeln som på bilden.

2. Tryck hårt med handen på ena sidan av hjulsidan och knacka runt den andra sidan med den andra handen tills hjulsidan sitter på plats.

VARNING

Var försiktig när du hanterar hjulsidan så att du inte skadar dig.

—Efter hjulbytet

11. Kontrollera lufttrycket i däck.

Justera lufttrycket enligt specifikationerna på sid 402 i del 8. Om trycket är för lågt, kör sakta till närmaste bensinstation och fyll på luft till rätt tryck.

Glöm inte att sätta tillbaka ventilhatten. Den hindrar att smuts eller fukt kommer in i ventilen och orsakar luftläckage. Skaffa en ny ventilhatt så snart som möjligt om den gamla saknas.

12. Stuva undan verktyg, domkraft och det platta däck.

Så snart som möjligt efter ett hjulbyte skall du (eller din Toyota-återförsäljare) efterdra hjulmuttrarna med momentnyckel till rätt åtdragningsmoment som anges på sid 402 i del 8. Låt snarast möjligt laga det punkterade däck.

VARNING

Innan du kör iväg, kontrollera att alla verktyg, domkraften, det punkterade hjulet och varningstriangeln ligger säkert fast i bilen för att minska risken för personskador vid en eventuell kollision eller hård inbromsning.

Om bilen fastnar

Om bilen har fastnat i snö, lera, sand etc, kan du försöka att gunga loss den.

Antispinnfunktion (TRC)—

Stäng av antispinnfunktionen för att ge hjulen möjlighet att spinna så att bilen kan komma loss. (Se även "Antispinn-system" på sid 184 i del 1–6.)

VARNING

Försök inte att gunga bilen fri genom att skjuta den bakåt och framåt om människor eller föremål befinner sig i närheten av bilen. Bilen kan plötsligt fara iväg framåt eller bakåt med skador eller en olycka som följd.

OBSERVERA

Om du försöker "gunga loss" bilen skall du iakttaga följande säkerhetsåtgärder för att inte skada växellåda och andra komponenter.

Tryck inte ned gaspedalen när du växlar eller innan varje växling framåt eller bakåt är slutförd.

Rusa inte motorn och undvik att hjulen spinner.

Om bilen fortfarande sitter fast efter många försök att gunga loss den, bör du försöka på något annat sätt t.ex. genom bogsering.

Om bilen måste bärgas eller bogseras—

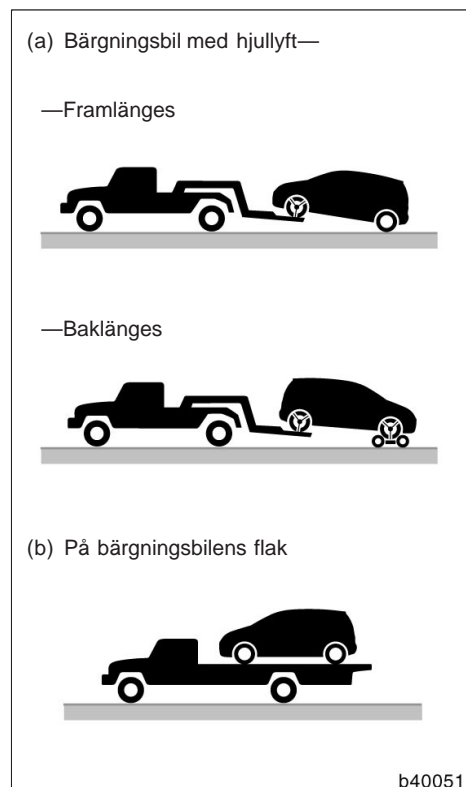

Om bilen måste bärgas rekommenderar vi att du låter en auktoriserad Toyota-återförsäljare eller -verkstad, eller annan kvalificerad yrkesutövare som t.ex. en kommersiell bärgningsfirma göra detta. Din bil måste transporterats enligt (a) eller (b) på bilden.

Bara om det är omöjligt att få hjälp från en auktoriserad Toyota-återförsäljare eller -verkstad, eller en kvalificerad yrkesutövare som t.ex. en bärgningsfirma kan bilen i nödfall bogseras försiktigt enligt anvisningarna under "—Bogsering i nödfall" på sid 340 i denna del.

Rätt utrustning och kännedom om lagar och förordningar för bilbärgning och transport är viktigt för att din bil inte skall skadas. Bärgningsfirmorna vet i de flesta fall vilka lagar och regler som gäller i samband med bärgning.

Din bil kan skadas om den bogseras på fel sätt. Även om de flesta bärgare känner till hur bilen skall bärgas finns alltid risken att någon gör ett misstag. Följ nedanstående försiktighetsåtgärder för att undvika skador på bilen. Visa gärna den här sidan för bärgaren som skall utföra arbetet.

FÖRSIKTIGHETSÅTGÄRDER VID BÄRGNING:

Använd alltid erforderlig säkerhetsutrustning och följ lagar och förordningar. Axlar och hjul som vilar på marken måste vara oskadade och i körbart skick. Använd rullvagn om de är skadade.

(a) Bärgningsbil med lyft.

Framlänges—Lossa parkeringsbromsen.

OBSERVERA

Vid lyftning, kontrollera att inte någon del av den upplyfta bilen skrapar i marken och skadas under bogseringen. Annars finns det risk för att den bärgade bilens stötfångare och/eller underrede skadas.

Baklänges—

- Endast manuell växellåda 'multi-mode':

Vi rekommenderar att en rullvagn används. Rullvagnen placeras under framhjulen. Om du inte använder en rullvagn (eller om ingen är tillgänglig) välj först läge IG-ON och för växelväljaren till läge "N". Kontrollera på indikeringslampan att växellådan är i "N"-läge.

Efter att växelväljaren har flyttats till läge "N" skall du alltid kontrollera att växeln är urkopplad och i friläge genom att skjuta på bilen eller på annat sätt. Om det inte går att lägga växeln i friläge, skall du stänga av motorn och välja läge IG-ON och flytta växelväljaren en gång från "N" till "E", "M" eller "R" och därefter tillbaka till "N" igen. Stäng sedan av motorn. Dessa metoder kan fungera för att lägga växeln i friläge. Om växellådan fortfarande inte kan sättas i friläge måste en rullvagn användas.

- Manuell växellåda:

Vi rekommenderar att en rullvagn placeras under framhjulen. Om du inte använder rullvagn, välj ACC och lägg växellådan i friläge.

OBSERVERA

Bogsera inte baklänges med framhjulen på marken och med startnyckeln borttagen eller i "LOCK"-läge. Rattläset är inte tillräckligt starkt för att hålla framhjulen raka.

(c) Hängande i kedja eller vajer



(b) Bogsering hängande i kedja

OBSERVERA

Bärga aldrig bilen upplyft med kedja eller vajer, varken framlänges eller baklänges. Det innebär stor risk för skador på karossen.

—Bogsering i nödfall

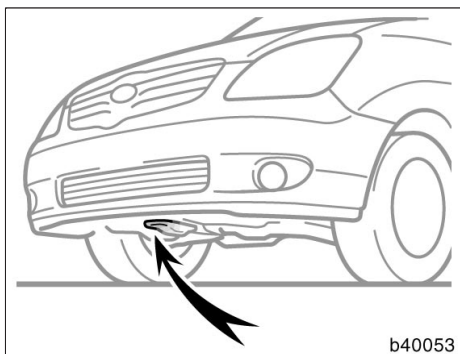

Fram

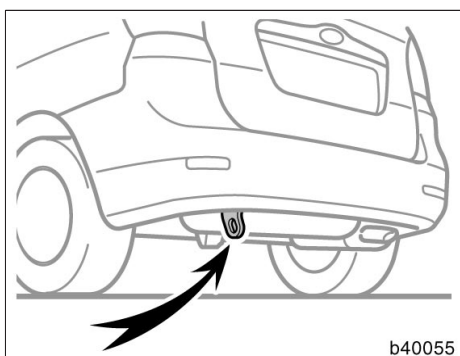

Bak

Om bilen måste bärgas rekommenderar vi att du låter en auktoriserad Toyota-återförsäljare eller -verkstad, eller annan kvalificerad yrkesutövare som t.ex. en kommersiell bärgningsfirma göra detta.

Om det är omöjligt att få professionell hjälp kan bilen i nödfall bogseras med en bogserlina som fästs i en av bogseröglorna under bilen. Var mycket försiktig om bilen skall bogseras.

OBSERVERA

Använd endast angiven bogserögla annars kan du skada bilen.

En förare måste sitta i den bogserade bilen för att styra och bromsa.

Bogsering på detta sätt bör endast ske på bra vägbana, korta sträckor och med låg hastighet. Bogsering på detta sätt får endast göras om hjul, axlar, kraftöverföring, styrning och bromsar är i funktionsdugligt skick.

! VARNING

Var mycket försiktig vid bilbärgning. Starta mjukt och kör lugnt för minsta möjliga belastning på bogseröglorna och bogserlinan eller kedjan. Om bogseröglorna eller bogserlinan brister under bogsering finns det risk för svåra skador eller olyckor.

OBSERVERA

Använd endast lina eller kedja som är särskilt avsedd för bogsering av bilar. Bogserlinan eller kedjan måste fästas på ett säkert sätt i bogseröglorna.

Lossa parkeringsbromsen före bogseringen och lägg växeln i friläge. Startknappsystemet måste vara i ACC eller IG-ON-läge.

Endast manuell växellåda 'multi-mode': När växelväljaren har flyttats till läge "N" skall du alltid kontrollera att växeln är urkopplad och i friläge genom att skjuta på bilen, eller på annat sätt. Om det inte går att lägga växeln i friläge, skall du stänga av motorn, välja läge IG-ON och flytta växelväljaren en gång från "N" till "E" eller "R" och därefter tillbaka till "N" igen. Stäng sedan av motorn. Dessa metoder kan fungera för att lägga växeln i friläge. Om växellådan fortfarande inte kan sättas i friläge kan du inte använda kablar eller kedjor.

 **VARNING**

Om motorn inte är igång fungerar inte servosystemen för styrning och bromsning. Du behöver då använda mycket större kraft än vanligt för att styra och bromsa.

Om det inte går att flytta växelväljaren till den manuella 'multi-mode' växellådan

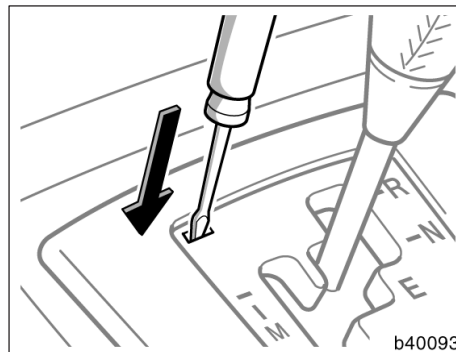

Om växelväljarspärren inte är lossad och växelväljaren inte kan flyttas, även om i IG-ON-läge, skall följande anvisningar följas:

1. Stäng av motorn, eller byt till ACC-läge. Kontrollera att parkeringsbromsen är åtdragen.
2. Placera en skruvmejsel med platt blad eller liknande i hålet och tryck på spärknappen. Spaken kan användas medan knappen trycks in.
3. För växelväljaren till "N"-läget.
4. Trampa ned bromspedalen och växla till IG-ON-läge.
5. Kontrollera att indikeringslampan för växelläget visar "N" eller kontrollera att växellådan är i friläge på följande sätt:
 - Efter att växelväljaren har flyttats till läge "N" skall du alltid kontrollera att växeln är urkopplad och i friläge genom att skjuta på bilen eller på annat sätt. Om det inte går att lägga växeln i friläge, skall du stänga av motorn, välja läge IG-ON och flytta växelväljaren en gång från "N" till "E" eller "R" och därefter tillbaka till "N" igen. Stäng sedan av motorn. Dessa metoder kan fungera för att lägga växeln i friläge. Om växellådan fortfarande inte kan sättas i friläge kan du inte använda kablar eller kedjor.

6. Starta motorn medan du trampar ner bromspedalen.

Se till att en auktoriserad Toyota-återförsäljare eller -verkstad, eller annan verkstad med motsvarande kvalifikationer och utrustning kontrollerar systemet snarast möjligt.

Om du tappat bort bilnycklarna

Du kan beställa en ny nyckel från en auktoriserad Toyota-återförsäljare eller -verkstad, eller annan verksamhet med motsvarande kvalifikationer och utrustning om du ger dem nyckelns nummer samt fjärrkontrollnyckeln.

Även om du bara förlorar en nyckel skall du kontakta en auktoriserad Toyota-återförsäljare eller -verkstad, eller annan verksamhet med motsvarande kvalifikationer och utrustning som kan tillverka en ny nyckel. Om du förlorar alla dina nycklar går det inte att göra nya nycklar, hela startspärrsystemet måste bytas ut.

Se de råd som finns under "Nycklar" på sid 20 i del 1-2.

Du kan använda ditt befintliga system för fjärrkontroll med den nya nyckeln. Kontakta en auktoriserad Toyota-återförsäljare eller -verkstad eller annan verksamhet med motsvarande kvalifikationer och utrustning för att få mer information.

Om du har låst in nycklarna i bilen och inte kan få tag i en dubblettnyckel kan många auktoriserade Toyota-återförsäljare eller -verkstäder, eller andra verkstäder med motsvarande kvalifikationer och utrustning ändå öppna dörren åt dig med hjälp av specialverktyg. Om du måste slå sönder ett fönster för att komma in i bilen rekommenderar vi den minsta sidorutan eftersom den är billigast att byta ut. Var mycket försiktig så att du inte skär dig på glaset.

Om öppnaren till bakluckan inte fungerar

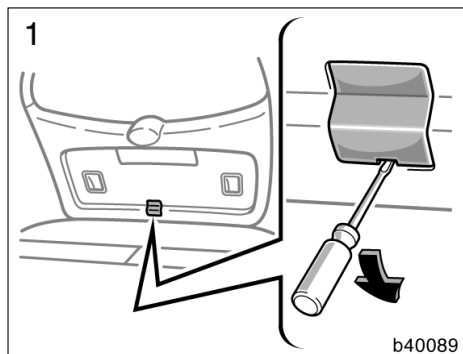

Om handtaget till bakdörren är ur funktion kan du öppna den från insidan.

Öppna bakluckan inifrån så här.

1. Tag bort kåpan från bakdörrslisten med en skruvmejsel med platt blad.

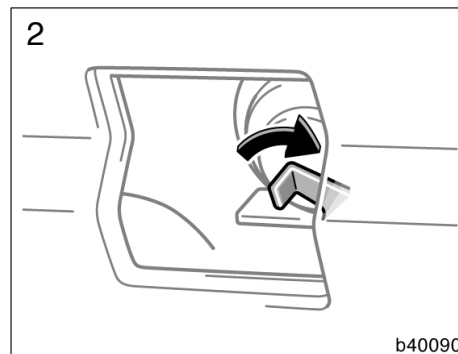

Utan kåpa

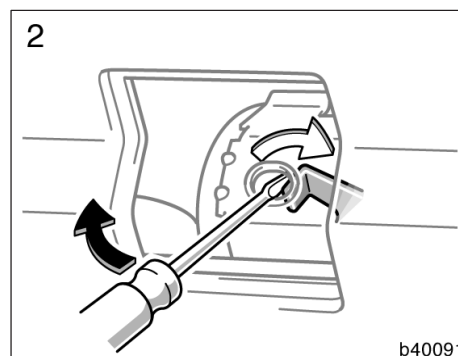

Med kåpa

2. Utan kåpa—Tryck spaken åt höger.

Utan kåpa—För in en skruvmejsel med platt blad eller motsvarande i hålet i locket och tryck spaken åt höger.

Se till att öppnaren till bakluckan blir kontrollerad/reparerad av en auktoriserad Toyota-återförsäljare eller -verkstad eller annan verkstad med motsvarande kvalifikationer och utrustning.

Corolla Verso_SW
(L/O 0402)

344

ÅTGÄRDER I EN NÖDSITUATION

Del 5 ROSTSKYDD OCH BILVÅRD

- Skydda din Toyota mot rost 346
- Tvätta och vaxa din Toyota 347
- Invändig rengöring 349

Skydda din Toyota mot rost

Toyota Motor Corporation har genom mångårigt, intensivt forskningsarbete och med rostförebyggande konstruktioner gjort sin del av arbetet för att förhindra rostangrepp på din bil. Vid tillverkningen har den senaste och mest avancerade tekniken utnyttjats för att få fram en förnämlig produkt med lång livslängd. Nu beror det på dig! Genom att sköta din Toyota på rätt sätt bevarar du de rostskyddande egenskaperna under lång tid.

De vanligaste orsakerna till rost är:

- Vägsalt, smuts och fukt som samlas på svåråtkomliga ställen under bilen.
- Skador i bilens lack eller underredsskydd som orsakas av olyckshändelser eller stenskott.

Det är speciellt viktigt att vårda bilen väl om du bor i ett område där det är speciellt skadliga förhållanden för bilen eller ofta kör i sådana områden:

- Vägsalt och dammbindande kemikalier påskyndar rostangreppen, liksom saltet i luften nära havet eller områden med stora industriutsläpp.
- Hög luftfuktighet påskyndar rostangreppen särskilt vid temperaturer strax över noll.
- Vatten och fukt som under lång tid ligger kvar på osynliga ställen kan orsaka rostangrepp även om bilen i övrigt förefaller torr.
- Även vid högre temperaturer sker rostangrepp i dåligt ventilerade utrymmen i bilen där det torkar långsamt.

Ovanstående punkter visar betydelsen av att hålla bilen, framför allt undersidan av bilen, så ren som möjligt, och att omgående åtgärda minsta skada i lackering eller underredsskydd.

Motverka rostangrepp på följande sätt:

Tvätta bilen ofta. Det är naturligtvis nödvändigt att tvätta bilen regelbundet för att hålla den ren, men tänk även på följande för att förhindra rostangrepp:

- Om du vintertid kör på saltade vägar eller om du bor i närheten av havet bör du spola av underredet minst en gång i månaden för att minska risken för rostangrepp.
- Använd en kraftig vattenstråle eller en högstryckstvätt med ånga för att ta bort smuts från undersida och hjulhus. Var särskilt noggrann med de ställen som är svåra att se och där lera och smuts samlas. Det gör mer skada än nytta att bara blöta upp lera och skräp utan att ta bort det ordentligt. Kontrollera också dräneringshål i dörrarnas undersidor, i tröskellådor och i chassibalkarna. Om dräneringshål är igensatta kan eventuellt vatten inte rinna ut och då är det stor risk för rostangrepp.
- Tvätta bilens undersida omsorgsfullt när vintern är över.

Se "Tvätta och vaxa din Toyota" på sid 347 för fler tips.

Kontrollera bilens lack och dekorlister.

Om det finns repor eller skador efter stenskott bör du omedelbart åtgärda dessa för att förhindra att rosten får fäste. Om skadan gått ner till metallen bör du låta en kvalificerad billackerare utföra arbetet.

Kontrollera även bilens interiör.

Vatten och smuts kan samlas under golvmattorna och orsaka rost. Titta under mattorna ibland för att försäkra dig om att golvet är torrt. Var särskilt noggrann om du transporterar kemikalier, rengöringsmedel, gödningsmedel, salt m.m. Sådana kemikalier bör förpackas väl vid transport. Rengör och torka mycket noga om du skulle råka spilla något.

Montera stänkskydd. Om du ofta kör på saltade vägar eller grusvägar ger stänkskydden bilen extra skydd. Stora stänkskydd som går långt ner mot marken är bäst. Fästena och det område där stänkskydden monteras måste också rostskyddas. Din auktoriserade Toyota-återförsäljare, -verkstad, eller annan verkstad med motsvarande kvalifikationer och utrustning monterar gärna lämpliga stänkskydd.

Parkera bilen i ett väl ventilerat garage eller utomhus under tak. Parkera inte i ett fuktigt eller dåligt ventilerat garage. Om du tvättar bilen i garaget eller om du kör in med regnvatten eller snö på bilen kan garaget bli så fuktigt att det är risk för rost. Även i ett varmgarage kan en våt bil börja rosta om ventilationen är dålig.

Tvätta och vaxa din Toyota

Tvätta bilen

Tvätta bilen regelbundet för att hålla den ren.

I följande fall är risken för försämring av lacken och uppkomst av rost extra stor. Tvätta därför bilen mycket ofta.

- Efter körning i kustområden.
- Efter körning på saltade vägar vintertid.
- När det kommit tjära, sav från träd, fågelspillning eller döda insekter på bilen.
- Efter körning i trakter där luften är rökig, sotig, dammig, järnhaltig eller kemikaliehaltig.
- När bilen blivit mycket smutsig av damm eller lera.

Tvätta bilen för hand

Parkera bilen i skugga och vänta tills karossen inte känns varm.



VARNING

Var försiktig så att du inte skadar händerna när du tvättar undersidan av bilen.

1. Spola först bort löst sittande smuts. Tag bort all lera och allt vägsalt från undersidan och ur hjulhusen.
2. Tvätta med mildt biltvättmedel som blandas enligt tillverkarens anvisningar. Använd en mjuk svamp eller trasa. Håll den mycket våt och skölj den ofta. Gnid inte hårt utan låt tvättmedlet lösa upp smutsen.

Hjulsidor av plast: Hjulsidor av plast kan lätt skadas av organiska ämnen. Skulle något stänka på en hjulsida skall du genast skölja bort det med vatten, se efter om hjulsidan har tagit skada.

**VARNING**

Sätt inte tillbaka en mycket skadad hjulsida av plast. Den kan flyga av under körning och orsaka olyckor.

Aluminiumfälgar: Tvätta med svag tvällösning eller milt tvättmedel.

Stötfångare av plast: Tvätta försiktigt. Gnid inte med slipande rengöringsmedel. Stötfångarens yta är mjuk och blir lätt repig.

Asfalt och tjära: Tag bort med terpentin eller med specialtvättmedel som inte skadar lacken.

OBSERVERA

Använd inte bensin eller starka lösningsmedel. De kan vara giftiga eller orsaka skador.

3. Skölj bilen noga. Om tvålvatten eller tvättmedel blir kvar och torkar på lackytan kan den bli fläckig. Om det är varmt ute kan du behöva skölja av varje del av bilen så snart du tvättat den.
4. Torka bilen med en ren och mjuk bomullstrasa eller sämskskinn för att undvika vattenfläckar. Du behöver inte torka hårt—lacken kan lätt repas.

Automatisk biltvätt

Bilen kan tvättas i en automatisk biltvätt, men tänk på att lacken kan repas av vissa borsttyper, dåligt filtrerat tvättvatten samt av vissa tvättprocesser. Repor i lacken gör att den förlorar sin hållbarhet och lyster, särskilt när det gäller mörka färger. Fråga, vid minsta tvekan, den som är ansvarig för biltvätten om din bil utan risk kan köras genom biltvätten.

OBSERVERA

Tag alltid bort antennen innan du kör in i en automatisk biltvätt. Den kan annars förstöras.

Vaxa och polera din Toyota

Genom att vaxa och polera din bil bevaras den ursprungliga, höga glansen.

Vaxa bilen en gång per månad, eller så snart vatten inte stöts bort från lackytan.

1. Tvätta och torka alltid bilen innan du vaxar den, även om du använder ett kombinerat vax och rengöringsmedel.
2. Använd polish och vax av hög kvalitet. Om lackytan har blivit mycket matt bör du börja med rengöringspolish och där efter polera med ett separat bilvax. Följ tillverkarens anvisningar noga. Kom ihåg att polera och vaxa kromdetaljerna också, inte bara lacken.
3. När vattnet inte bildar pärlor på lacken utan flyter ut i pölar är det dags att vaxa bilen igen.

OBSERVERA

Demontera alltid stötfångare av plast om bilen skall lackas om och ugnstorkas. Hög temperatur kan förstöra stötfångarna.

Bättringsfärg

Bättringsfärg kan användas för att fylla i små repor eller stenskott.

Fyll i med bättringsfärg så snart som möjligt efter att du upptäcker skadan för att minska risken för rostangrepp. Använd en liten vattenfärgpensel och rör om färgen väl. Ytan som skall lackas måste vara ren och torr. Om du bara målar i själva skadan blir det nästan omöjligt att upptäcka den. Lägg på så lite färg som möjligt och måla inte på ytan runt repan eller stenskottet.

Invändig rengöring

VARNING

- **Modell med sidokrockkuddar och modeller med sidokrockkuddar och sidokrockgardiner:**

Var försiktig så att du inte spiller vatten eller tvättmedel på golvet. Det finns risk att sidokrockkuddarna eller sidokrockgardiner inte fungerar korrekt när de behövs, vilket kan orsaka livsfarliga skador.

- **Tvätta inte golvet med vatten och låt inte vatten komma på golvmattorna vid rengöring av ut- och insidan av bilen. Vatten som tränger in i ljudanläggningens delar eller andra elektriska detaljer ovanför eller under golvmattan kan orsaka skador på elsystemet och medverka till rostangrepp.**

Vinylklädsel

Bilens vinylklädsel kan lätt rengöras med mild tvål- eller diskmedelslösning.

Börja med att dammsuga klädseln för att ta bort lös smuts. Använd sedan en mjuk svamp eller trasa för att fukta vinylklädseln med tvål- eller diskmedelslösningen. Låt tvättmedlet verka några minuter för att lösa upp smutsen och torka sedan rent med en ren fuktig trasa. Upprepa proceduren om inte all smuts följer med första gången. Du kan också använda vinylrengöringsmedel av skumtyp som fungerar mycket bra. Följ tillverkarens instruktioner.

OBSERVERA

Använd aldrig starka lösningsmedel, thinner, bensin eller fönsterputs på inredningen i bilen.

Mattor

Rengör mattorna med skumbildande schampo av god kvalitet.

Börja med att dammsuga mattan noga för att ta bort så mycket smuts som möjligt. Det finns flera typer av mattschampo. Vissa säljs i sprayflaskor och andra består av pulver eller vätska som blandas med vatten så att ett skum bildas. Tvätta mattan genom att stryka på skummet med en svamp eller borste. Arbeta med cirkelrörelser.

Håll inte vatten på mattan—resultatet blir bäst om du håller mattan så torr som möjligt. Läs instruktionerna på schampot och följ dem noga.

Säkerhetsbälten

Bilbältena kan rengöras med mild tvålösning eller ljummet vatten.

Använd svamp eller trasa. Kontrollera samtidigt om säkerhetsbältena är slitna eller skadade.

OBSERVERA

Bältena får inte färgas eller blekas—det kan försvaga dem.

Använd inte säkerhetsbältena förrän de har torkat.

Fönster

Tvätta alla fönster med vanligt fönsterputs.

OBSERVERA

Låt inte rengöringsmedel eller vätska komma på sensorn för den automatiska torkarfunktionen vid rengöring av vindrutans insida.

Var försiktig så att du inte repar eller skadar de tunna värmetrådarna eller kontakterna när du rengör bakrutans insida.

Luftkonditioneringspanel, ljudanläggning, instrumentpanel, konsol och strömbrytare

Rengör med mjuk fuktad trasa.

Doppa en ren och mjuk trasa i kallt eller ljummet vatten, vrid ur den och torka försiktigt bort eventuell smuts.

OBSERVERA

Använd inte starka lösningsmedel (fotogen, sprit, bensin etc) eller andra starka alkaliska eller sura lösningar. Kemikalier av detta slag kan missfärga eller fläcka ytskiktet och även göra att det lossnar.

Kontrollera att rengöringsmedel och polish som du avser att använda inte innehåller några skadliga ämnen enligt ovan.

Se till så att du inte spiller flytande doftmedel i kupén om du använder sådant. Det kan innehålla beståndsdelar av ovanstående slag. Torka omedelbart bort eventuellt spill på det sätt som beskrivs ovan.

Skinnklädsel

Skinnklädsel kan rengöras med ett mildt ylletvättmedel.

Tag bort fläckar och smuts med en mjuk trasa fuktad med mycket svag lösning (5%) av något tvättmedel avsett för ylle. Torka sedan med en ren, torr trasa noga bort varje spår av tvättmedel och vatten.

Efter rengöring eller om skinnklädseln blivit våt av annan orsak måste den omedelbart torkas med ren, mjuk och torr trasa. Låt skinnet sedan lufttorka med god ventilation och i skugga.

OBSERVERA

Fläckar som inte går bort med neutralt tvättmedel tas bort med rengöringsmedel som inte innehåller organiskt lösningsmedel.

Använd aldrig organiska lösningsmedel (t.ex. bensin, rödsprit eller lacknafta) eller alkaliska lösningar eller syror för att rengöra skinnklädseln. Sådana ämnen kan orsaka missfärgning.

Använd inte nylonborste eller svamp av syntetfiber eller liknande, som kan repa den mjuka, fina skinnytan.

Det kan lätt bildas mögel på smutsig skinnklädsel. Var särskilt noga med att undvika oljefläckar. Försök att alltid hålla skinnklädseln ren.

Om skinnklädseln under lång tid utsätts för direkt solljus kan ytan hårdna och krympa. Parkera i skuggan när så är möjligt, speciellt sommardag.

Soliga sommardagar kan det bli mycket varmt i kupén. Undvik att lägga något av vinyl eller plast på sätena eller saker som innehåller vax som kan klibba fast på skinnet när det är varmt.

Felaktig rengöring av skinnklädsel kan orsaka missfärgning eller ge fläckar.

Om du inte är säker på hur du ska göra ren din Toyota bör du fråga en auktoriserad Toyota-återförsäljare eller verkstad, eller annan verkstad med motsvarande kvalifikationer och utrustning—de hjälper gärna till.

Corolla Verso_SW
(L/O 0402)

352

ROSTSKYDD OCH BILVÅRD

Del 6 FAKTA OM UNDERHÅLL

- Fakta om underhåll 354
- Behöver bilen repareras? 355



Fakta om underhåll

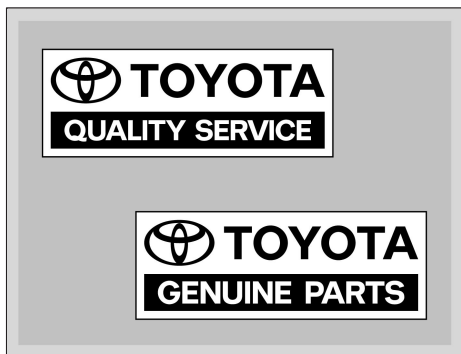

Regelbundet underhåll är mycket viktigt.

Vi rekommenderar att du skyddar din Toyota genom att lämna in den för service enligt det separata servicehäftet. Regelbunden service ger många fördelar:

- God bränsleekonomi
- Bilen får längre livslängd
- Du får mer nöje av körningen
- Säkerhet
- Ökad tillförlitlighet
- Fullt garantiskydd
- Bilen är alltid i besiktningsskick

Din Toyota är konstruerad och tillverkad med tanke på god driftekonomi och låga underhållskostnader. Många servicemoment som tidigare krävdes har helt eliminerats eller kan nu utföras med längre tidsintervall än tidigare. Det som återstår av serviceprogrammet är därför mycket viktigt. Följ alltid serviceschemat.

Fullständig information om service finns i "Service och underhåll" och "Garantibestämmelser".

Vem skall utföra service?

För att hålla din bil i bästa möjliga skick rekommenderar Toyota att alla reparationer och allt underhåll utförs av en auktoriserad Toyota-återförsäljare eller -verkstad, eller annan verkstad med motsvarande kvalifikationer och utrustning. För reparationer och underhåll som täcks av bilens garanti bör du uppsöka en auktoriserad Toyota-återförsäljare eller -verkstad som använder Toyota originaldelar vid alla slags reparationer. Det kan också vara fördelaktigt att använda auktoriserade Toyota-återförsäljare eller -verkstäder för reparationer som inte täcks av bilens garanti. På grund av att de är erfarna specialister på Toyota-bilar kan medlemmar av Toyotas nätverk hjälpa dig vid alla sorts problem som kan dyka upp.

Din Toyota-återförsäljare eller -verkstad, eller annan verkstad med motsvarande kvalifikationer och utrustning utför noggrant alla moment enligt serviceschemat — tillförlitligt och ekonomiskt.

Arbeten du kan göra själv

Vissa serviceåtgärder är så enkla att du kan utföra dem själv om du bara är litet händig och har de vanligaste verktygen. Dessa moment är speciellt markerade i serviceschemat och på sid 357 i del 7 finns kortfattade instruktioner om hur de skall utföras.

Andra serviceåtgärder kräver däremot både specialverktyg och specialkunskaper. Överlåt därför viktiga serviceåtgärder till kvalificerade fackmän. Även om du har lång erfarenhet av att själv arbeta med bilar rekommenderar vi att du låter en auktoriserad Toyota-återförsäljare eller -verkstad, eller annan verkstad med motsvarande kvalifikationer och utbildning utföra servicearbeten och reparationer. Varje auktoriserad Toyota-återförsäljare eller -verkstad noterar utfört underhåll i bilens garantihäfte vilket är värdefullt om du någonsin skulle behöva garantireparation. Skulle du välja att anlita en annan välkvalificerad och välutrustad verkstad än en auktoriserad Toyota-verkstad för reparationer eller underhåll av din bil rekommenderar vi att du begär att verkstaden arkiverar noteringar om bilens underhåll.

Serviceintervallen avgörs med hjälp av vägmätarställningen eller tiden, vilket som kommer först enligt serviceschemat.

Gummislangar (för kyl- och värmesystem samt broms- och bränslesystem) bör kontrolleras av en utbildad mekaniker i enlighet med Toyotas serviceschema.

Dessa är särskilt viktiga underhållsdetaljer. Byt dåliga eller skadade slangar omedelbart. Tänk på att gummislangar åldras, vilket kan leda till att de sväller, försvagas eller spricker.

Behöver bilen repareras?

Var uppmärksam på förändringar i prestanda och ljud samt synliga tecken på att bilen behöver service. Nedan beskrivs några tydliga tecken på att bilen behöver service:

- Motorn misständer, går ojämnt eller knackar.
- Märkbart minskad kraft i motorn.
- Konstiga ljud från motorn.
- Läckage under bilen (vattendropp från luftkonditioneringen efter användning är dock normalt).
- Avgasljudet har ändrats (Det kan tyda på farligt läckage av koldioxid. Kör då med fönstren öppna och låt omedelbart kontrollera avgassystemet.)
- Lufttrycket i däcken verkar lågt. Däcken tjuter i kurvor eller är ojämnt slitna.
- Bilen drar åt ena hållet vid körning på rak och jämn väg.
- Konstiga ljud från fjädrar, stötdämpare eller hjulupphängning.
- Minskad bromsverkan. Broms- och/eller kopplingspedalen känns svampig. Pedalen går nästan ner till golvet. Bilen drar åt ena sidan vid bromsning.
- Motortemperaturen ligger konstant över normalt värde.

Om du observerar något av dessa tecken skall du snarast lämna in bilen till en auktoriserad Toyota-återförsäljare eller -verkstad, eller annan verkstad med motsvarande kvalifikationer och utrustning. Bilen behöver antagligen justeras eller repareras.



VARNING

Fortsätt inte köra bilen utan att få den kontrollerad. Följden kan i vissa fall bli allvarliga skador på bilen och i värsta fall personskador.

Corolla Verso_SW
(L/O 0402)

356

FAKTA OM UNDERHÅLL

Del 7-1 ARBETEN DU KAN GÖRA SJÄLV

Inledning

- Översikt av motorrummet 358
- Placering av säkringar 360
- Försiktighetsåtgärder när du själv arbetar med bilen ... 362
- Lyftpunkter för domkraft 364

Översikt av motorrummet

► Bensinmotor

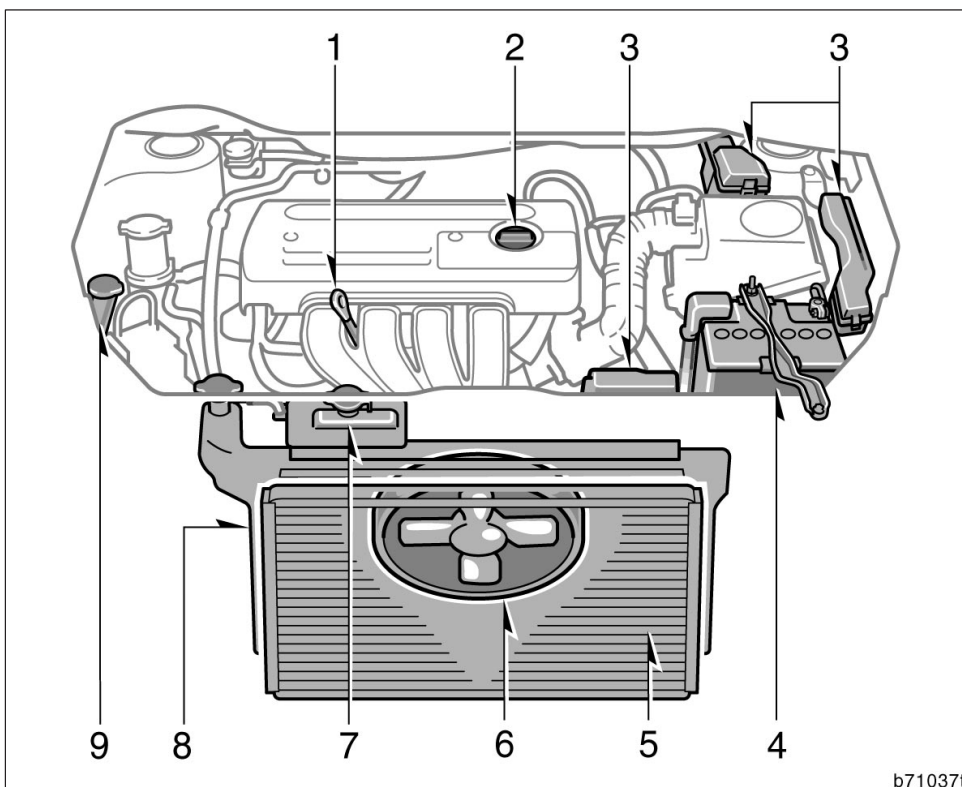

- | | |
|-------------------------------------|---|
| 1. Mätsticka för motorolja | 6. Elektrisk kylfläkt |
| 2. Lock för påfyllning av motorolja | 7. Expansionstank för kylarvätska |
| 3. Säkringsboxar | 8. Kylare |
| 4. Batteri | 9. Behållare för spolärvätska till vindruta, bakruta och strålkastare |
| 5. Kondensör | |

Corolla Verso_SW (L/O 0402)

► Dieselmotor

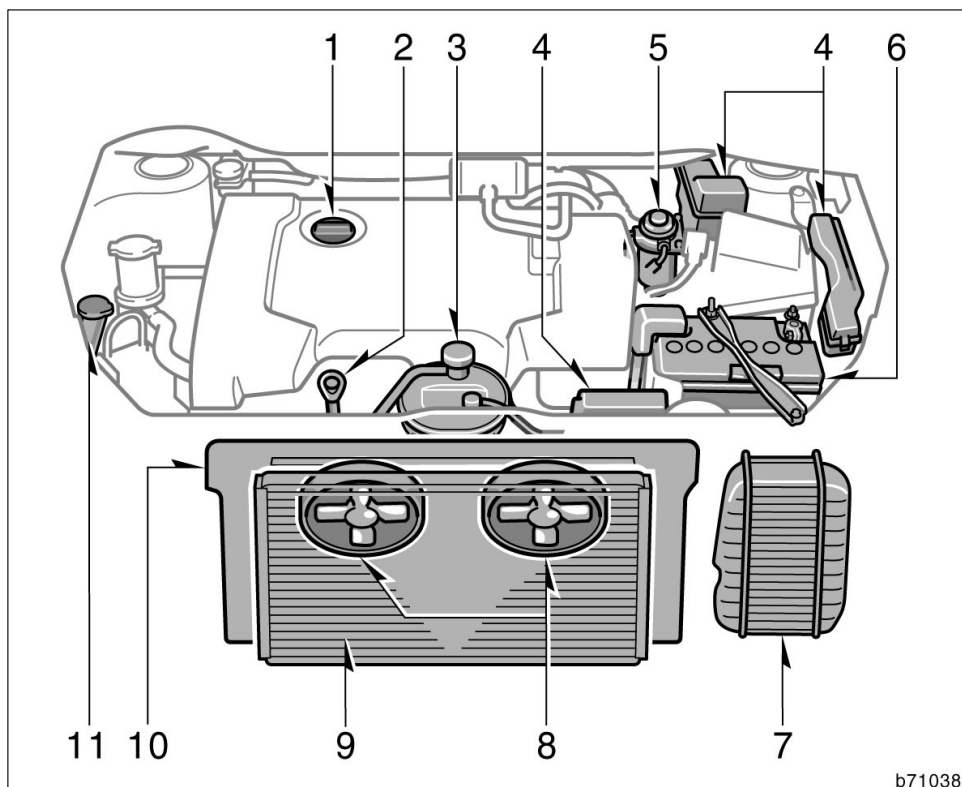

b71038t

- | | |
|-------------------------------------|---|
| 1. Lock för påfyllning av motorolja | 7. Intercooler |
| 2. Mätsticka för motorolja | 8. Eldrivna kylfläktar |
| 3. Expansionstank för kylarvätska | 9. Kondensor |
| 4. Säkringsboxar | 10. Kylare |
| 5. Bränslefilter | 11. Behållare för spolavätska till vindruta, bakruta och strålkastare |
| 6. Batteri | |

Corolla Verso_SW (L/O 0402)

360

ARBETEN DU KAN GÖRA SJÄLV: Inledning

Placering av säkringar

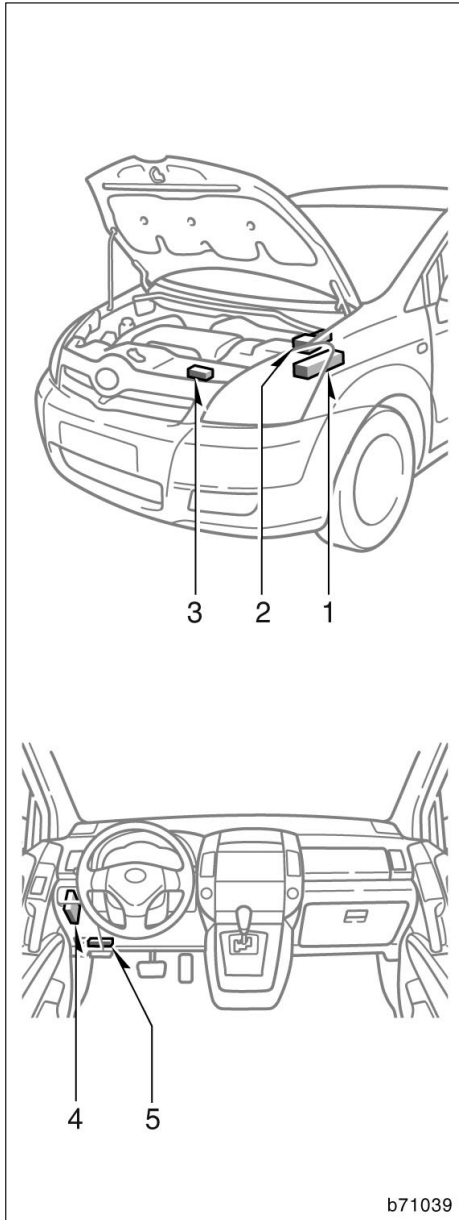

Vänsterstyrda bilar

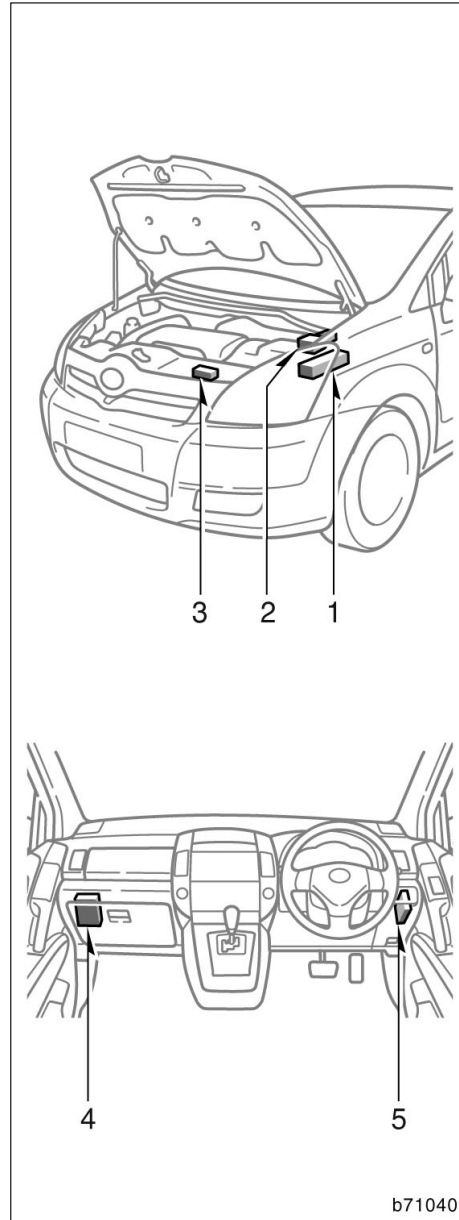

Högerstyrda bilar

Corolla Verso_SW (L/O 0402)

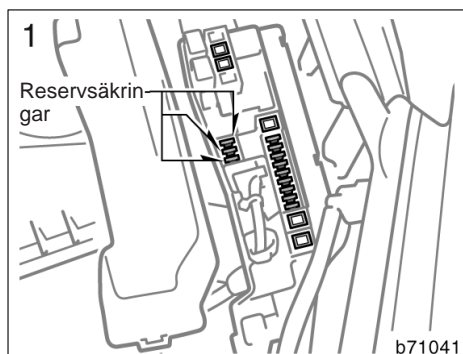

Bensinmotor

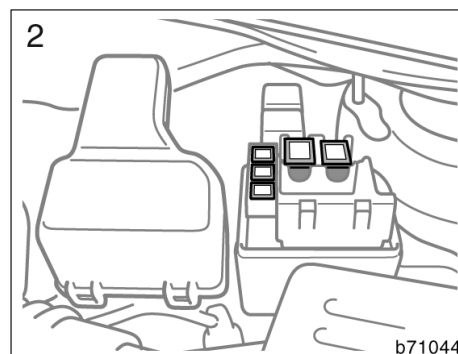

Dieselmotor

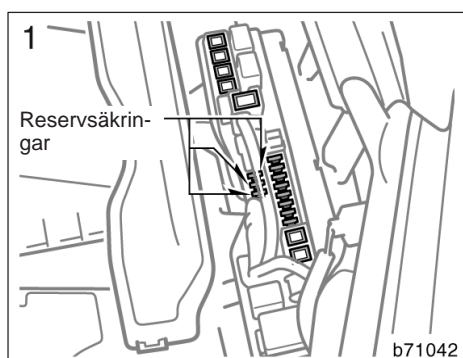

Dieselmotor

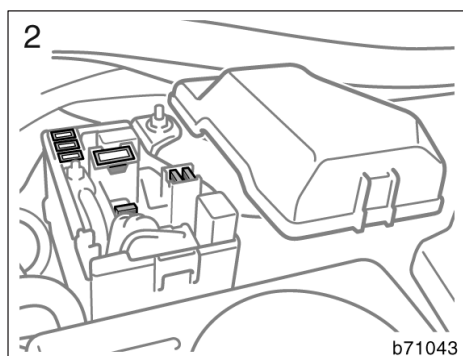
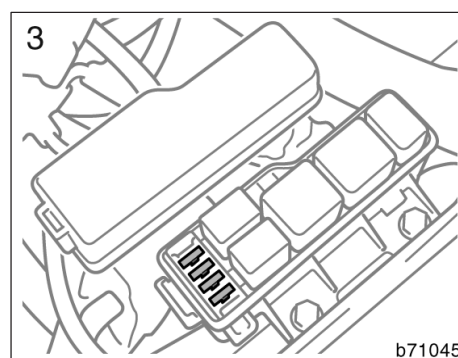

Bensinmotor

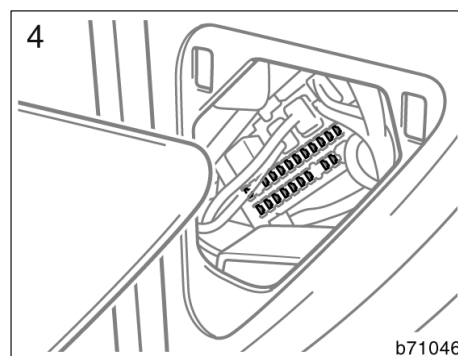

Vänsterstyrda bilar

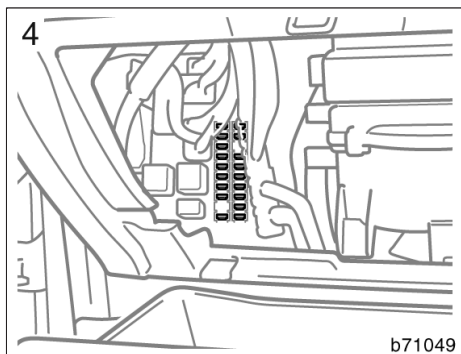

Högerstyrda bilar

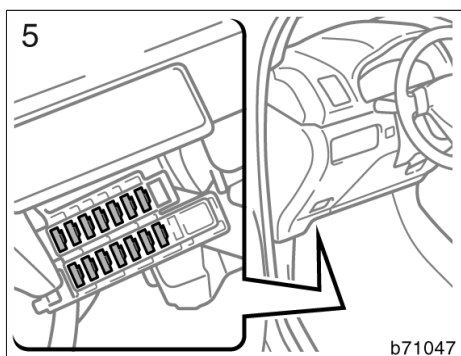

Vänsterstyrda bilar

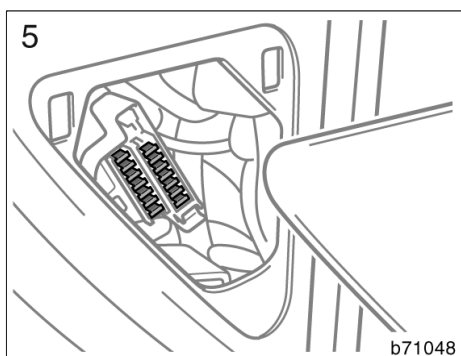

Högerstyrda bilar

Försiktighetsåtgärder när du själv arbetar med bilen

Följ anvisningarna i det här avsnittet om du utför något servicearbete på egen hand.

Tänk på att felaktigt eller ofullständigt underhållsarbete kan leda till problem med bilen.

Här beskrivs arbeten som du relativt lätt kan utföra själv. Som vi förklarat i del 6 måste många servicemoment utföras av en utbildad mekaniker med tillgång till specialverktyg.

Var mycket försiktig så att du inte skadar dig när du arbetar med bilen. Här följer några försiktighetsåtgärder som du alltid måste iaktta:

VARNING

- Håll händer, kläder och verktyg borta från fläkten och drivremmarna när motorn går. (Det är lämpligt att ta av ringar, klockor, slips etc.)
- Omedelbart efter körning är motorrummet mycket varmt: motorn, kylaren, avgasgrenröret, vätskebehållaren för servovätskan, tändstiftskåporna etc, är mycket heta. Var försiktig så att du inte bränner dig. Motoroljan, andra vätskor och tändstiften kan också vara mycket heta.
- Tag inte av kylarlocket eller lossa avtappningspluggarna om motorn är mycket varm. Detta medför risk för brännskador.
- Lämna ingenting kvar i motorrummet som kan ta eld, t.ex. papper eller trasor.
- Rök inte, tänd ingen tändsticka eller cigarettändare och undvik gnistbildning i närheten av bränslesystem och batteri. Ångorna är explosiva.
- Var mycket försiktig när du arbetar med batteriet. Det innehåller svavelsyra, som är mycket giftig och starkt frätande.

- Kryp aldrig under bilen när den enbart är upplyft med domkraften. Använd alltid pallbockar eller andra stabila stöd.
- Kontrollera att tändningen är avstängd om du utför arbete nära elektriska kylfläktar eller kylare. Om kylarvätskan är varm eller luftkonditioneringen på kan elektriska kylfläktar starta automatiskt när tändningen är påslagen.
- Använd alltid skyddsglasögon när du arbetar vid eller under bilen om det finns risk att något kan falla ned, någon vätska spruta ut, etc.
- Gammal, använd motorolja innehåller skadliga föroreningar som kan orsaka hudsjukdomar som inflammation och hudcancer. Utsätt dig därför inte för långvarig kontakt med använd olja. Tvätta av använd motorolja omsorgsfullt från huden med tvål och vatten.
- Förvara inte gammal motorolja så att barn kan få tag på den.
- Gör dig av med gammal motorolja och gamla oljefilter på sätt som föreskrivs av myndigheterna, vanligen kommunens miljökontor eller motsvarande. Håll aldrig ut motorolja i handfat, vask, avloppsbrunn eller direkt på marken. Ring din Toyota-återförsäljare eller en bensinstation och tag reda på var du kan lämna oljan för återanvändning eller destruktions.
- Var försiktig när du fyller på broms- och kopplingsvätska. Akta ögonen! Vätskan kan också skada lackerade ytor. Spola omedelbart med rent vatten om du får vätska i ögonen. Om obehaget kvarstår skall du kontakta läkare.

OBSERVERA

- ◆ *Tänk på att batteri- och tändkablar har hög strömstyrka eller hög spänning. Var försiktig så att du inte av misstag orsakar kortslutning.*
- ◆ *Använd endast "Toyota Super Long Life Coolant" eller likvärdig etylenglykolbaserad kylarvätska som inte innehåller silikat, amin, nitrit, eller borat med hybridorganisk syrateknik med lång livslängd. "Toyota Super Long Life Coolant" är en blandning av 50% kylvätska och 50% destillerat vatten.*
- ◆ *Om du skulle spilla frostskyddsvätska skall du omedelbart spola bort med vatten för att undvika skador på komponenter och lack.*
- ◆ *Låt inte smuts eller något annat falla ner i motorns tändstiftshål.*
- ◆ *Bänd inte in den yttre elektroden på tändstiften mot mittelektroden.*
- ◆ *Använd endast rekommenderade tändstift. Andra typer av tändstift orsakar motorskador, sämre prestanda eller radiostörningar.*
- ◆ *Servostyrningssystemet kan skadas om du fyller på för mycket vätska i behållaren.*
- ◆ *Om du skulle spilla någon vätska skall du omedelbart spola med vatten för att undvika skador på delar och lack.*
- ◆ *Kör inte med luftrenaren borttagen. Det medför risk för kraftigt motorslitage. Det finns också risk för fel-tändning med brand i motorrummet som följd.*
- ◆ *Var försiktig så att du inte repar vindrutan med torkararmarna.*
- ◆ *Innan du stänger motorhuven skall du kontrollera att du inte har glömt några verktyg, trasor eller dylikt i motorrummet.*

Lyftpunkter för domkraft

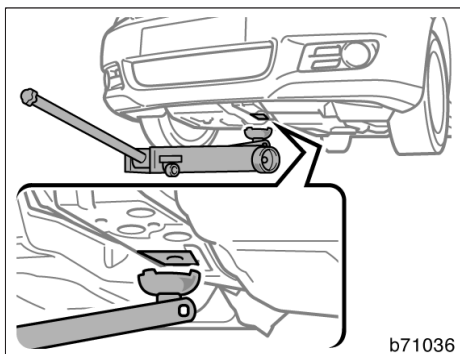

Fram

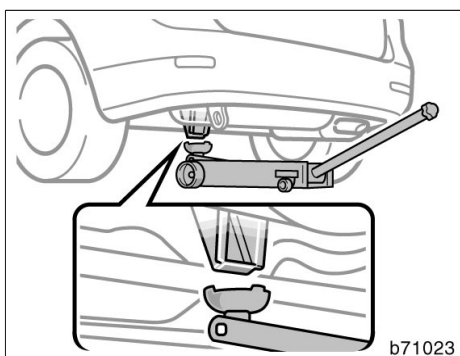

Bak

Om du skall lyfta upp bilen med en verkstadsdomkraft måste du hitta de korrekta lyftpunkterna enligt bilderna.

VARNING

Tänk på följande för att minska olycksrisken när du använder domkraften:

- Följ noga anvisningarna för användning av domkraften.
- Se till att ingen kroppsdel är under en bil som bara hålls upplyft med domkraft. Personskador kan annars uppstå.
- Starta inte motorn och låt den inte vara igång när bilen är upplyft med domkraften.
- Parkera om möjligt på plan, fast mark, drag åt parkeringsbromsen ordentligt och sätt växelväljaren i "M1", "E1" eller "R" (manuell 'multi-mode' växellåda), eller backläge (manuell växellåda). Blockera det diagonalt motsatta hjulet mot det punkterade, vid behov.
- Var noga med att placera domkraften exakt rätt i lyftpunkten. Om bilen lyfts och domkraften är felplacerad kan bilen skadas eller falla av domkraften med allvarliga personskador som följd.
- Kryp aldrig under en bil som bara vilar på en domkraft. Använd pallbockar.
- Låt ingen sitta kvar i bilen när du lyfter den med domkraft.
- Lägg inget mellan domkraften och bilen eller under domkraften när du lyfter bilen.

OBSERVERA

Placera bara domkraften vid de angivna lyftpunkterna annars kan bilen skadas.

Del 7–2 ARBETEN DU KAN GÖRA SJÄLV

Motor och chassi

- Kontroll av motoroljenivån 366
- Kontroll av kylarvätskenivån 371
- Kontroll av kylare, kondensor och intercooler 372
- Kontroll av lufttrycket i däcken 373
- Kontroll och byte av däck 374
- Däckrotation 375
- Montering av vinterdäck och snökedjor 376
- Byte av fälgar 378
- Råd om aluminiumfälgar 378

Kontroll av motoroljenivån (bensinmotor)

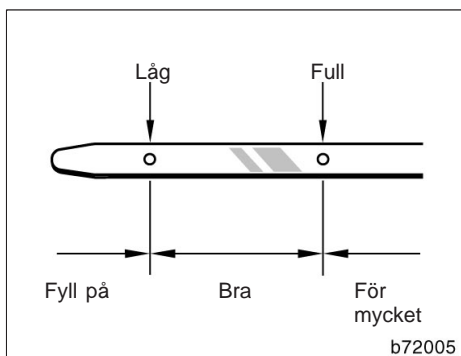

Stäng av motorn när den har normal arbetstemperatur. Kontrollera oljenivån i motorn med mätstickan.

1. För att avläsningen skall bli korrekt måste bilen stå på plan mark. Stäng av motorn och vänta några minuter så att all olja hinner rinna ner i oljetråget.
2. Drag ut mätstickan, håll en trasa under änden och torka av stickan.
3. Sätt tillbaka mätstickan. Tryck in den så långt det går, annars blir avläsningen inte korrekt.
4. Drag ut mätstickan och läs av oljenivån.

OBSERVERA

Var försiktig så att du inte droppar olja på bilen.

Fyll på olja av samma typ som redan finns i motorn om oljenivån ligger under eller bara något över minimimarkeringen.

Skruva av locket och häll i lite olja åt gången. Kontrollera med mätstickan. Vi rekommenderar att du använder tratt när du fyller på motorolja.

Ungefärlig mängd olja som behövs för att fylla upp mellan minimi- och maximimarkeringarna på mätstickan visas nedan.

När oljenivån ligger i rätt område ska du sätta tillbaka locket och dra åt det för hand.

Oljevolym, liter:

1,3

OBSERVERA

- ◆ **Var försiktig så att du inte spiller motorolja på bilen.**
- ◆ **Fyll inte på för mycket olja eftersom detta medför risk för motorskador.**
- ◆ **Kontrollera oljenivån med mätstickan igen när du har fyllt på olja.**

VAL AV MOTOROLJA

Vi har använt "Toyota Genuine Motor Oil" i din Toyota. Toyota rekommenderar att du använder Toyotas godkända "Toyota Genuine Motor Oil". Annan motorolja av motsvarande kvalitet kan också användas.

Oljekvalitet:

20W-50 och 15W-40—

API grade SJ eller SL multigrade motorolja

10W-30 och 5W-30—

API kvalitetsklass SJ "Energy-Conserving", SL "Energy-Conserving" eller ILSAC multigrade motorolja.

Rekommenderad viskositet (SAE):

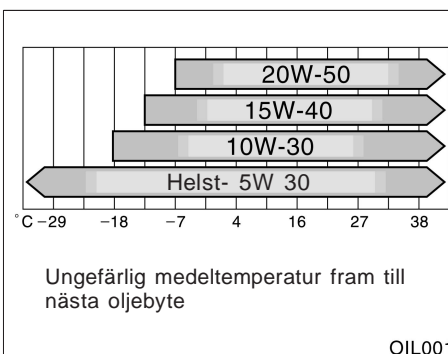

Corolla Verso_SW (L/O 0402)

SAE 5W-30 är den lämpligaste motoroljan för din bil. Den ger god bränsleekonomi och goda startegenskaper vid kallt väder.

Om du använder SAE 10W-30 eller högre viskositet i extremt kallt väder kan motorn bli svårstartad. Vi rekommenderar motorolja med viskositet SAE 5W-30.

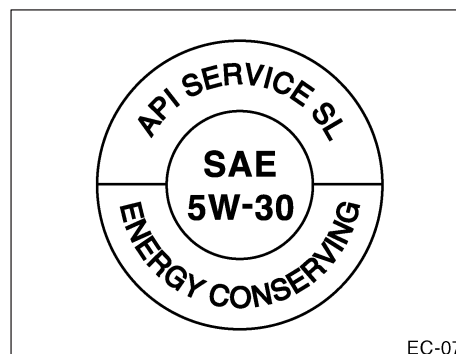

API kvalitetsmärke

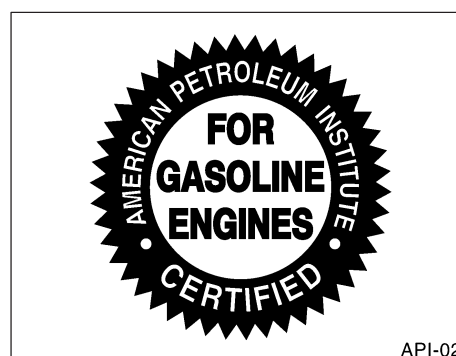

ILSAC godkännandemärke

Kvalitetsmärken för motorolja

Något eller båda av de API-märkena finns på vissa oljeburkar/flaskor för att hjälpa dig att välja rätt olja.

API-märket kan sitta var som helst på utsidan av burken/flaskan.

I den övre delen av märket anges oljans kvalitetsklass enligt API (American Petroleum Institute), t.ex. SL. I mitten anges oljans viskositet enligt SAE (Society of Automobile Engineers), t.ex. SAE 5W-30. Texten "Energy-Conserving" i märkets nedre del anger att oljan har vissa bränslesparande egenskaper.

Corolla Verso_SW (L/O 0402)

368

ARBETEN DU KAN GÖRA SJÄLV: Motor och chassi

ILSAC-märket (International Lubricant Standardization and Approval Committee) är ett godkännandemärke som utfärdas av Internationella kommittén för standardisering och godkännande av smörjmedel. Märket finns på flaskans eller dunkens framsida.

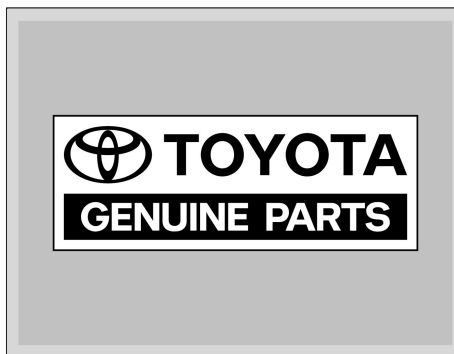

"Toyota Genuine Motor Oil" är testad och godkänd för alla Toyotas motorer. Toyota rekommenderar att du använder denna olja för att vara säker på att din motor får bästa möjliga smörjning.

En auktoriserad Toyota-återförsäljare eller -verkstad står gärna till tjänst med ytterligare information om "Toyota Genuine Motor Oil". Andra motoroljor av motsvarande kvalitet kan också användas.

Kontroll av motoroljenivån (dieselmotor)

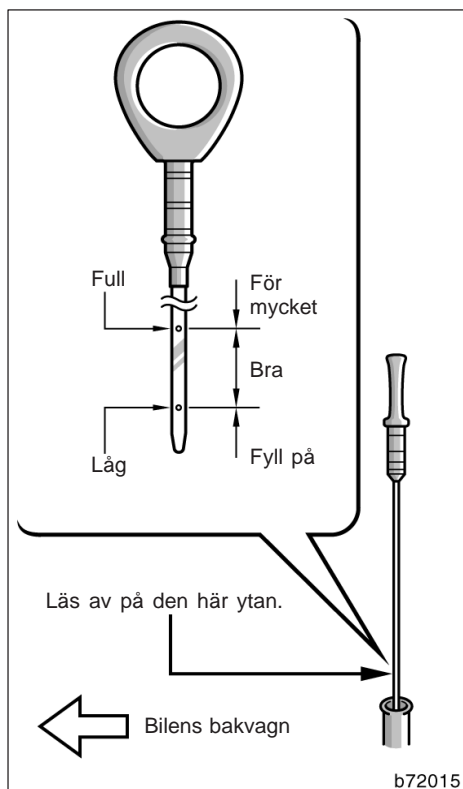

Stäng av motorn när den har normal arbetstemperatur. Kontrollera oljenivån i motorn med mätstickan.

1. För att avläsningen skall bli korrekt måste bilen stå på plan mark. Stäng av motorn och vänta några minuter så att all olja hinner rinna ner i oljeträget.
2. Drag ut mätstickan, håll en trasa under änden och torka av stickan.
3. Sätt tillbaka mätstickan. Tryck in den så långt det går, annars blir avläsningen inte korrekt.
4. Drag mätstickan rakt uppåt utan att vrida den. Du får endast en korrekt avläsning om du kontrollerar oljenivån på den yta som är mot fordonets bakdel.

! VARNING

Var försiktig så att du inte bränner dig på det heta avgasröret.

OBSERVERA

Var försiktig så att du inte droppar olja på bilen.

Fyll på olja av samma typ som redan finns i motorn om oljenivån ligger under eller bara något över minimimarkeringen.

Skruva av locket och håll i lite olja åt gången. Kontrollera med mätstickan. Vi rekommenderar att du använder tratt när du fyller på motorolja.

Ungefärlig mängd olja som behövs för att fylla upp mellan minimi- och maximimarkeringarna på mätstickan visas nedan.

När oljenivån ligger i rätt område ska du sätta tillbaka locket och dra åt det för hand.

Oljevolyt, liter:
1,5

OBSERVERA

- ◆ Var försiktig så att du inte spiller motorolja på bilen.
- ◆ Fyll inte på för mycket olja eftersom detta medför risk för motorskada.
- ◆ Kontrollera oljenivån med mätstickan igen när du har fyllt på olja.

Corolla Verso_SW (L/O 0402)

370

ARBETEN DU KAN GÖRA SJÄLV: Motor och chassi

VAL AV MOTOROLJA

Vi har använt "Toyota Genuine Motor Oil" i din Toyota. Toyota rekommenderar att du använder Toyotas godkända "Toyota Genuine Motor Oil". Annan motorolja av motsvarande kvalitet kan också användas.

Oljekvalitet:

ACEA B1, API CF-4 eller CF
(Även API CE eller CD kan användas.)

Rekommenderad viskositet (SAE):

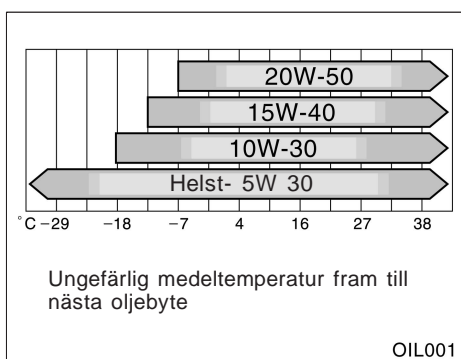

SAE 5W-30 är den lämpligaste motoroljan för din bil. Den ger god bränsleekonomi och goda startegenskaper vid kallt väder.

Om du använder SAE 10W-30 eller högre viskositet i extremt kallt väder kan motorn bli svårstartad. Vi rekommenderar motorolja med viskositet SAE 5W-30.

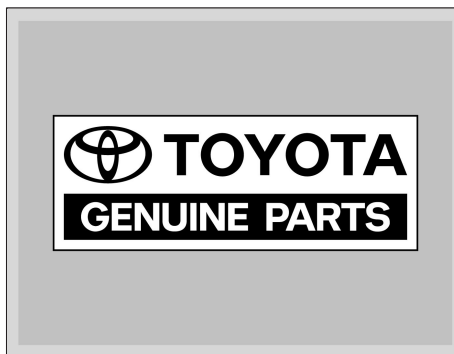

"Toyota Genuine Motor Oil" är testad och godkänd för alla Toyotas motorer. Toyota rekommenderar att du använder denna olja för att vara säker på att din motor får bästa möjliga smörjning.

En auktoriserad Toyota-återförsäljare eller -verkstad står gärna till tjänst med ytterligare information om "Toyota Genuine Motor Oil". Andra motoroljor av motsvarande kvalitet kan också användas.

Kontroll av kylarvätskenivån

Expansionstanken för kylarvätskan är genomskinlig. Rätt vätskenivå skall ligga mellan "FULL"- och "LOW"-linjerna på behållaren. Fyll på kylarvätska om nivån är låg. (Information om kylarvätskor finns nedan under "Val av kylarvätska".)

Kylarvätskans nivå i expansionstanken varierar med motortemperaturen.

Bensinmotor—

Om nivån ligger under "LOW"-linjen skall du fylla på kylarvätska. Fyll på upp till "FULL"-linjen.

Dieselmotor—

Om nivån ligger under "LOW"-linjen skall du fylla på kylarvätska. Fyll på tills nivån ligger mellan "FULL"- och "LOW"-linjerna.

Om kylarvätskenivån sjunker kort efter påfyllning, kan det finnas en läcka i systemet. Kontrollera kylaren, slangarna, kylarlocket, avtappningspluggen och vattenpumpen.

Om du inte ser några tecken på läckage skall du låta en auktoriserad Toyota-återförsäljare eller -verkstad, eller annan verkstad med motsvarande kvalifikationer och utrustning provtrycka kylarlocket och kontrollera om det finns läckor i systemet.

VARNING

Undvik brännskador, tag aldrig av kylarlocket (bensinmotor) eller locket till expansionskärlet eller luftventilen (dieselmotor) medan motorn är varm.

Dieselmotor—Om byte är nödvändigt, låt en auktoriserad Toyota-återförsäljare eller -verkstad eller annan verkstad med motsvarande kvalifikationer och utrustning utföra arbetet.

Val av kylarvätska

Om du använder fel typ av kylarvätska så kan motorns kylsystem skadas.

Använd endast "Toyota Super Long Life Coolant" eller likvärdig etylenglykolbaserad kylarvätska som inte innehåller silikat, amin, nitrit, eller borat med hybridorganisk syrateknik med lång livslängd. (Kylarvätska med hybridorganisk syrateknik med lång livslängd består av en kombination av låga fosfater och organiska syror.)

"Toyota Super Long Life Coolant" är en blandning av 50% kylvätska och 50% destillerat vatten. Kylvätskan skyddar bilen från frysning ner till cirka -35°C .

OBSERVERA

Använd inte enbart vatten.



Toyota rekommenderar "Toyota Super Long Life Coolant" som är testad för att garantera att den inte orsakar korrosion eller fel i motorns kylsystem, om den används på rätt sätt. "Toyota Super Long Life Coolant" är formulerad med hybridorganisk syrateknik för lång livslängd och är särskilt anpassad för att undvika fel i motorns kylsystem på bilar från Toyota.

Kontakta en auktoriserad Toyota-återförsäljare eller -verkstad för att få mer information.

Kontroll av kylare, kondensor och intercooler

Om någon av ovanstående delar är mycket smutsig eller om du inte är säker på dess skick ska du köra bilen till en auktoriserad Toyota-återförsäljare eller -verkstad, eller annan verkstad med motsvarande kvalifikationer och utrustning.

VARNING

Undvik brännskador, vidrör inte kylaren eller kondensorn när motorn är het.

OBSERVERA

Utför inte något arbete själv på kylaren, kondensorn eller intercoolern för att förhindra att skador uppstår.

Kontroll av lufttrycket i däcken

Håll alltid rätt lufttryck i däcken.

På sid 402 i del 8 finns uppgifter om dimensioner och rekommenderat lufttryck i kalla däck.

Kontrollera helst lufttrycket i däcken varannan vecka eller åtminstone en gång i månaden. Glöm inte reservdäcket!

Fel lufttryck i däcken kan ge sämre bränsleekonomi, försämrade komforten, förkorta däckens livslängd och försämrade bilens trafiksäkerhet.

Om du ofta måste fylla på luft bör du kontakta en auktoriserad Toyota-återförsäljare eller -verkstad, eller annan verkstad med motsvarande kvalifikationer och utrustning för kontroll.



VARNING

Håll alltid korrekt lufttryck i däcken. Annars kan följande situationer uppstå som kan orsaka en olycka med dödsfall eller allvarliga skador som resultat.

För lågt lufttryck i däcken—

- Ökad förslitning
- Ojämnt slitage
- Dålig väghållning
- Risk för däckexplosion genom överhettning
- Försämrade tätning mot fälgen
- Deformation av fälgen och/eller däcket kan krängas av fälgen

För högt lufttryck i däcken—

- Dålig väghållning
- Starkare slitage av däckets slitbana
- Större risk för att däcken skadas i gropar eller på vassa stenar på vägbanan

Gör så här när du kontrollerar lufttrycket:

- **Kontrollera alltid lufttrycket när däcken är kalla.** Du får korrekt avläsning efter att bilen har stått parkerad i minst tre timmar och körts högst 1,5 km sedan dess.
- **Använd alltid en tillförlitlig lufttrycksmätare.** Det är svårt att se på däckets tryck. Tänk på att avvikelser på bara några tiotal bar kan försämrade både köregenskaper och åkkomfort.
- **Släpp aldrig ut luft för att minska trycket i däcken efter körning.** Det är normalt att trycket i däcken är högre efter körning.
- **Kom ihåg att sätta tillbaka ventilhattarna.** Utan ventilhattar kan det komma in smuts och fukt som orsakar luftläckage. Skaffa snarast nya ventilhattar om någon saknas.

Kontroll och byte av däck

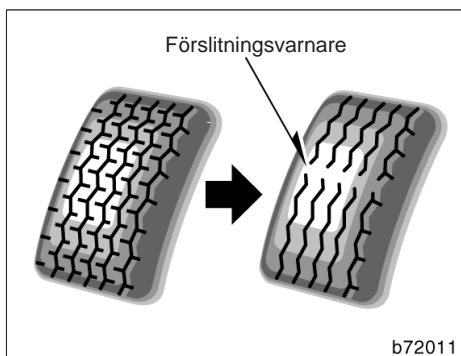

KONTROLLERA DÄCKEN

Kontrollera däckens slitbanor och titta på förslitningsvarnarna. Byt däck om förslitningsvarnarna syns.

Däcken på din nya Toyota har inbyggda förslitningsvarnare som hjälper dig att bedöma när däcken måste bytas. När mönsterdjupet är nedslitet till 1,6 mm eller mindre framträder förslitningsvarnarna. Om däckets förslitningsvarnare i två eller flera närliggande spår måste däckets bytas. Ju mindre mönsterdjup, desto större är risken för sladd.

Vinterdäck med mindre mönsterdjup än 4 mm gör ingen nytta i snö.

Om det finns skärskador, sprickor eller andra skador i däcken så djupa att cordväven syns eller om det finns utbuktningar/svällningar som tyder på inre skador måste däckets omedelbart bytas.

Byt däck som ofta blir punkterade eller som inte går att reparera på grund av skadans storlek eller placering. Om du är tveksam ska du kontakta en auktoriserad Toyota-återförsäljare eller -verkstad, eller annan verkstad med motsvarande kvalifikation och utrustning som kan ge dig råd.

Fortsätt inte att köra om lufttrycket sjunker i ett däck under färd. Däckets förstöras för gott redan efter en kort sträcka.

Alla däck som är äldre än sex år måste kontrolleras av en fackman även om de verkar oskadade.

Däck åldras och bryts ned även om de sällan eller aldrig används.

Detta gäller också reservdäcket, vinterdäck och däck som sparas för framtida bruk.

BYTE AV DÄCK

När du köper nya däck, välj då endast däck med samma dimension och uppbyggnad som originaldäcken, och med samma eller högre bärighet.

Om du väljer däck av annan typ eller annan dimension kan detta allvarligt inverka på körsäkerhet, åkkomfort, hastighetsmätarens och vägmätarens funktion, den fria markhöjden och utrymmet mellan hjulhus och däck eller utrymmet för snökedjorna.

⚠ VARNING

Var försiktig och tänk på följande. Annars kan en olycka hända med dödsfall eller allvarliga skador som resultat.

- Blanda aldrig radialdäck och diagonaldäck. Olika däck på bilen kan ge farlig försämring av köregenskaperna och du kan plötsligt förlora kontrollen över bilen. I Tyskland är det dessutom förbjudet att använda däck som har olika konstruktion.
- Använd endast däck och fälgar med den dimension som rekommenderas av tillverkaren. Olika däck på bilen kan ge farlig försämring av köregenskaperna och du kan förlora kontrollen över bilen.

Montera aldrig begagnade däck på din Toyota.

Det är alltid en stor risk att köpa begagnade däck vars tidigare öden är okända.

Toyota rekommenderar att alla fyra däck eller åtminstone båda fram- respektive bakdäcken byts samtidigt.

Se "Om du får punktering" på sid 325 i del 4 som beskriver hur du byter hjul.

När du byter däck skall du alltid låta balansera det kompletta hjulet.

Om ett hjul har obalans kan det påverka bilens köregenskaper och däckets livslängd. Även vid normal användning kan balanserade hjul så småningom bli obalanserade. Du bör därför låta balansera hjulen regelbundet.

Vid byte av slanglösa däck bör även luftventilen bytas.

Däckrotation

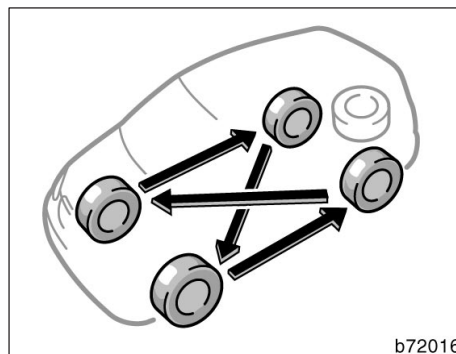

Med reservhjul av annan typ än de monterade hjulen.

För att få en jämn förslitning av däckena bör du flytta om dem ungefär var 1000:e mil. Lämplig tidpunkt att flytta om hjulen beror på ditt körsätt och vilka vägar du kör på.

Se "Om du får punktering" på sid 325 i del 4 som beskriver hur du byter hjul.

Passa på att se efter om däckena är ojämnt slitna eller skadade när du skiftar hjulen. Onormal förslitning beror vanligen på felaktigt lufttryck, felaktig hjulinställning, obalanserade hjul eller hårda inbromsningar.

VARNING

Ett s.k. nödhjul får inte användas vid omflyttning av hjulen. Det är endast avsett för tillfälligt bruk.

Montering av vinterdäck och snökedjor

NÄR SKALL VINTERDÄCK ELLER SNÖKEDJOR ANVÄNDAS?

Vinterdäck och snökedjor rekommenderas vid körning på snö och is.

På våta eller torra vägbanor ger vanliga däck bättre grepp än vinterdäck.

VAL AV VINTERDÄCK

Välj vinterdäck med samma dimension, konstruktion och lastkapacitet som däcken som ursprungligen satt på din bil.

Använd aldrig däck av annan typ än de som rekommenderas. Montera aldrig dubbade vinterdäck utan först kontrollera gällande lokala bestämmelser för körning med dubbdäck.

VARNING

Använd endast vinterdäck med den dimension som rekommenderas av tillverkaren. Olika däck på bilen kan ge farlig försämring av köreegenskaperna och du kan förlora kontrollen över bilen. Annars kan en olycka hända med dödsfall eller allvarliga skador som resultat.

MONTERING AV VINTERDÄCK

Montera vinterdäck på alla hjulen.

Montera inte bara vinterdäck på framhjulen eftersom skillnaden i väggrepp mellan fram- och bakhjulen kan göra att du tappar kontrollen över bilen.

Förvara däckuppsättningen som inte används på sval och torr plats.

Markera rotationsriktningen på däcken. Det är viktigt att montera däcken med samma rotationsriktning som tidigare.

VARNING

- Kör inte med felaktigt lufttryck i vinterdäcken.
- Tänk på att inte överskrida den högsta tillåtna hastigheten för körning med vinterdäck.

VAL AV SNÖKEDJOR

Använd snökedjor med rätt dimension.

Snökedjor kan inte monteras på 215/50R17-däck. Byt till 205/55R16-däck om du vill använda snökedjor.

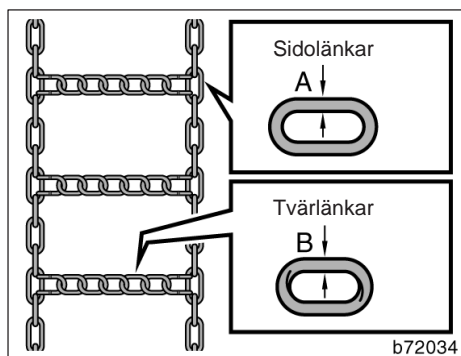

Till däck 205/55R16 skall snökedjor med följande dimensioner användas:

	mm
A Diameter på sidolänkarna	3
B Diameter på tvärlänkarna	4

Bestämmelserna för användning av snökedjor varierar. Innan du köper snökedjor bör du kontrollera vilka bestämmelser som gäller för körning med snökedjor.

OBSERVERA

Om du använder fel kombination av däck och kedja kan kedjorna skada karossen.

MONTERING AV SNÖKEDJOR

Montera snökedjorna på framhjulen. De skall sitta så hårt som möjligt. Montera inte snökedjor på bakhjulen. Efterspänn kedjorna efter 0,5—1 kilometers körning.

Följ tillverkarens anvisningar noga när du monterar snökedjorna.

Om du använder hjulsidor bör du ta bort dem innan du sätter på kedjorna för att undvika att de repas av kedjorna.

! VARNING

- Kör inte fortare än 50 km/h, dock högst så fort som tillverkaren av snökedjorna rekommenderar.
- Kör varsamt och undvik gupp, hål och skarpa svängar som kan göra att bilen studsar och kränger.
- Undvik tvära svängar och bromsning med låsta hjul. Kör egenskaperna blir betydligt försämrade med snökedjor.
- När du kör med snökedjor skall du köra extra försiktigt. Sakta ner innan du kör in i en kurva så att du inte förlorar kontrollen över bilen. En olycka kan annars ske.

OBSERVERA

Försök inte montera en snökedja på nödhjulet. Detta kan skada både bilen och nödhjulet.

Byte av fälgar

NÄR BÖR DU BYTA FÄLGAR?

Fälgar som är deformerade, har sprickor eller kraftiga rostskador måste bytas mot nya.

Om du struntar i att byta en skadad fälg kan däcket halka av fälgen eller orsaka att bilen förlorar manöverförmågan.

VÄLJ RÄTT FÄLG

När du väljer fälgar måste du försäkra dig om att de nya fälgarna har samma bärighet, diameter, bredd och sidoförskjutning (offset) som originalfälgarna.

Din Toyota-återförsäljare eller -verkstad, eller annan verkstad med motsvarande kvalifikationer och utrustning kan leverera rätt fälgar till din bil.

Fälgar med annan dimension eller av annan typ kan försämra köregenskaperna, hjulets och hjullagrets livslängd, kylningen av bromsarna, hastighetsmätarens och vägmätarens funktion, bromsförmågan, strålkastarinställningen, stötfångarens höjd, bilens markfrigång samt det fria utrymmet i hjulhusen för däck eller snökedjor.

Det är olämpligt att köpa begagnade fälgar, eftersom dessa kan ha utsatts för omild behandling eller lång körsträcka och kan därför plötsligt spricka. Deformerade fälgar som riktats kan ha osynliga skador och bör därför inte användas. Montera aldrig en innerslang i ett läckande slanglöst däck på en fälg avsedd för slanglöst däck.



VARNING

Använd endast fälgar med den dimension som rekommenderas av tillverkaren. Annars kan bilens köregenskaper försämrats och du kan förlora kontrollen över bilen. Annars kan en olycka hända med dödsfall eller allvarliga skador som resultat.

Råd om aluminiumfälgar

- Efter de första 150 milens körning skall du kontrollera att hjulmuttrarna fortfarande är ordentligt åtdragna.
- Om du har flyttat om hjulen, lagat ett däck eller bytt fälg, skall du efter cirka 150 mils körning kontrollera att hjulmuttrarna sitter dragna med rätt moment.
- Var försiktig så att du inte skadar aluminiumfälgarna om du monterar snökedjor.
- Toyota rekommenderar att du använder originalhjulmuttrar från Toyota och en hylsnyckel som är avsedd för aluminiumfälgar. Andra muttrar och hylsnycklar av motsvarande kvalitet kan också användas.
- För balansering av hjulen rekommenderar Toyota att du använder originalbalansvikter från Toyota. Andra balansvikter kan även användas.
- Du skall regelbundet kontrollera aluminiumfälgarna, precis som stålfälgar, för att se om de har skador. Om en fälg är skadad måste den bytas omedelbart.

Del 7–3 ARBETEN DU KAN GÖRA SJÄLV

Elektriska komponenter

- Kontroll av batteriet 380
- Var försiktig när du laddar batteriet 383
- Kontroll och byte av säkringar 384
- Påfyllning av spolarvätska 385
- Byte av glödlampor 386

**Kontroll av batteriets skick—
—Försiktighetsåtgärder**



VARNING

HANDSKAS FÖRSIKTIGT MED BATTERIET

Batteriet utvecklar vätgas som tillsammans med luft ger knallgas – en mycket explosiv gas.

- Var försiktig så att det inte bildas gnistor från verktygen i närheten av batteriet.
- Rök inte eller tänd tändstickor i närheten av batteriet.

Elektrolyten i batteriet innehåller svavelsyra, som är giftig och frätande.

- Undvik kontakt med ögon, hud och kläder.
- Se till att ingen får i sig batterivätska.
- Använd skyddsglasögon när du arbetar i närheten av batteriet.
- Håll barn borta från batteriet.

ÅTGÄRDER VID EN OLYCKA MED BATTERISYRA

- Skölj omedelbart med rent vatten om du får batterisyra i ögonen. Åk omedelbart till läkare eller sjukhus. Fortsätt under färden att skölja det skadade stället med vatten. Använd svamp eller handduk.
- Skölj noga om du får batterisyra på huden. Sök omedelbar läkarhjälp om du får ont eller huden känns bränd.
- Om du får batterisyra på kläderna kan syran tränga igenom tyget och in till huden. Tag därför omedelbart av dig plagget i fråga och följ ovanstående instruktioner om så behövs.
- Om du råkar svälja batterisyra skall du omedelbart dricka stora mängder vatten eller mjölk. Drick någon alkalisk lösning som neutraliserar syran, t.ex. ett vispat rått ägg eller vegetabilisk olja. Åk sedan omedelbart till läkare eller sjukhus.

OBSERVERA

Om batteriet måste bytas, kontrollera att ersättningsbatteriet är av samma standard som det ursprungliga. Annars sitter batteriet inte säkert på plats.

—Utvändig kontroll av batteriet

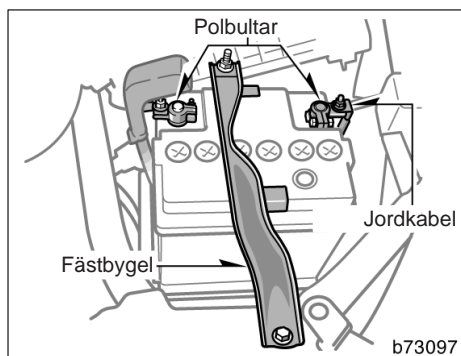

Om bilens batteri har kopplats bort eller är dåligt laddat, kommer elfönsterhissen och takluckan eventuellt inte att fungera automatiskt och klämskyddet kommer inte att fungera korrekt efter det att du anslutit, bytt ut eller laddat upp batteriet. I samtliga fall bör du normalisera elfönsterhissen och takluckan. Normalisering av elfönsterhissar och taklucka beskrivs i avsnittet "Elektriska fönsterhissar" på sid 36 och "Elmanövrerad taklucka" på sid 45 i del 1–2.

Kontrollera att kabelskorna inte är anfräta och att de sitter fast, att batterikärlet inte har några sprickor och att fästbygel håller fast batteriet.

- Rengör vid behov batteriet med en mild sodalösning och varmt vatten. Smörj in polklämmorna med fett för att motverka korrosion.
- Drag åt polklämmorna om de sitter löst. Drag inte åt för hårt.
- Drag åt fästbygel så pass att batteriet sitter fast ordentligt. Drag inte så hårt att batterihöljet riskerar att skadas.

OBSERVERA

Motorn och all elektrisk utrustning skall vara avstängd innan du börjar arbeta med batteriet.

När du kontrollerar batteriet skall jordkabeln först lossas från den negativa polen ("–" märkning). Sätt inte tillbaka jordkabeln förrän arbetet är klart.

Var försiktig så att du inte orsakar kortslutning med något verktyg.

Var försiktig när du tvättar batteriet så att inte tvättvatten rinner ned genom batteripluggarna.

—Kontroll av batterivätskan

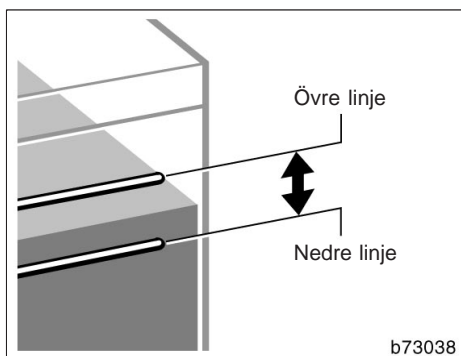

KONTROLL MED HJÄLP AV NIVÅLINJERNA

Vätskan (elektrolyten) skall alltid ligga mellan den övre och den undre linjen.

Kontrollera alltid alla sex cellerna, inte bara en eller två.

Fyll på destillerat vatten om elektrolytnivån ligger under den undre linjen. (Se "Påfyllning av destillerat vatten" på sid 383.)

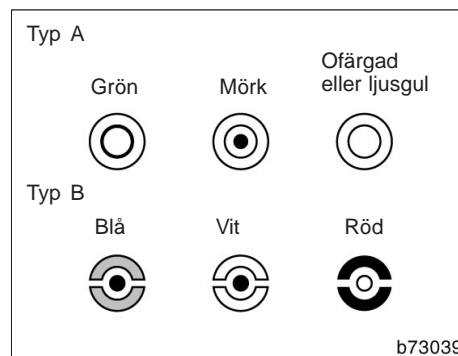

KONTROLL MED HYDROMETER

Kontrollera laddningstillståndet med hjälp av färgen på hydrometern i varje cellpropp.

Hydrometers färg		Laddningstillstånd
Typ A	Typ B	
Grön	Blå	Bra
Mörk	Vit	Måste laddas. Låt en auktoriserad Toyota-återförsäljare eller -verkstad, eller annan verkstad med motsvarande kvalifikationer och utrustning kontrollera batteriet.
Ofärgad eller ljusgul	Röd	Påfyllning av destillerat vatten*

*: Se "PÅFYLLNING AV DESTILLERAT VATTEN" på sid 383.

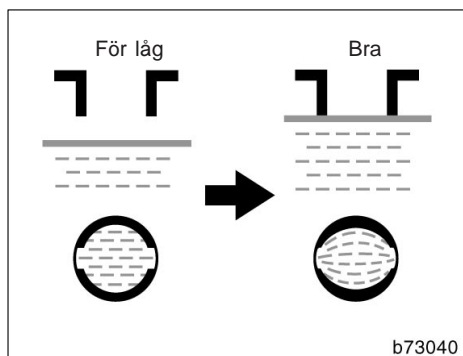

PÅFYLLNING AV DESTILLERAT VATTEN

1. Tag bort cellhattarna.
2. Fyll på destillerat vatten i de celler som innehåller för lite vätska.

Om det är svårt att se från sidan av batteriet kan du titta rakt ner i cellen. Se bilden ovan.

3. Skruva på cellhattarna ordentligt.

OBSERVERA

Fyll inte på för mycket vatten i cellerna. Om elektrolytnivån är för hög kan batterivätska spruta ut ur batteriet under laddning och orsaka korrosion eller andra skador.

Var försiktig när du laddar batteriet

Startbatteriet avger vätgas när det laddas.

Gör därför följande innan du börjar ladda startbatteriet:

1. Tag bort cellhattarna.
2. Lossa jordkabeln om startbatteriet skall sitta kvar i bilen under laddningen.
3. Innan du ansluter kablarna från batteriladdaren skall du kontrollera att laddaren är avstängd. Batteriladdaren skall också vara avstängd när du tar bort kablarna från batteriet.



VARNING

- Batteriet skall helst stå fritt vid laddning. Ladda inte batteriet i ett stängt garage eller annat utrymme utan god ventilation.
- Tag bort cellhattarna innan du börjar ladda batteriet.

OBSERVERA

Ladda aldrig batteriet med motorn igång. Förvissa dig också om att all elektrisk utrustning är avstängd.

Säkringskontroll och säkringsbyte

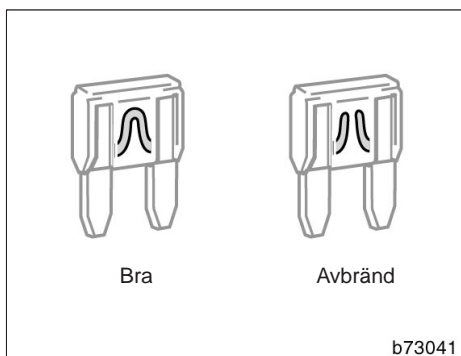

Typ A

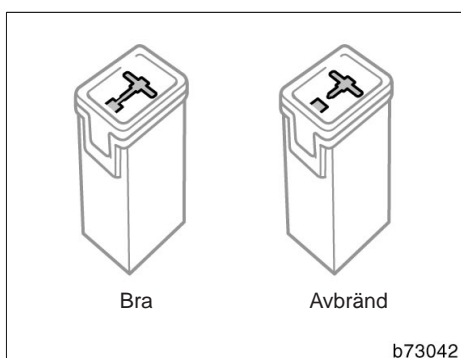

Typ B

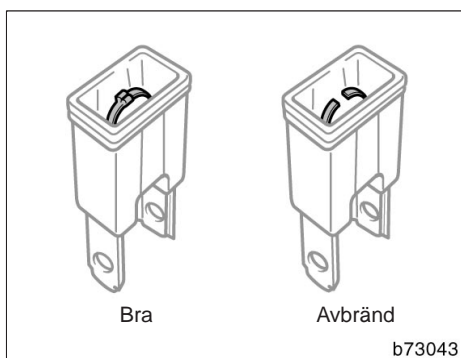

Typ C

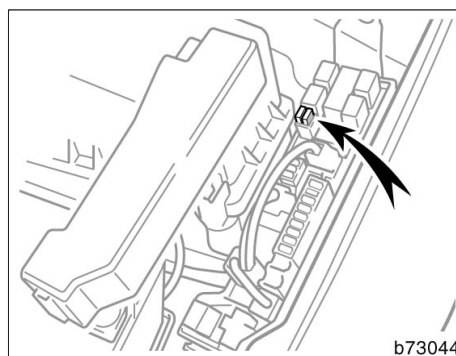

Kontrollera säkringarna om strålkastarna eller någon annan elektrisk utrustning inte fungerar. Om någon eller några säkringar är avbrända måste de bytas.

Var säkringarna sitter framgår av avsnittet "Placering av säkringar" på sid 360 i del 7-1.

Stäng av motorn och den utrustning som inte fungerar. Drag den misstänkta säkringen rakt utåt och undersök den.

Tag reda på vilken säkring som eventuellt är orsaken till problemet. Namnen på de olika elektriska kretsarna står angivet på locket till säkringsboxen. På sid 403 i del 8 i denna instruktionsbok anges vilka funktioner de olika kretsarna skyddar.

Säkringar av typ A kan dras ut med säkringsutdragaren. Utdragarens placering visas på bilden.

Om du inte är säker på om säkringen har brunnit av eller inte kan du pröva med en säkring som du vet är hel.

Tryck fast en ny säkring i säkringshållaren om den gamla är avbränd.

Den nya säkringen måste ha samma amperetal som anges på säkringsboxens lock.

Om du inte har några reservsäkringar kan du i värsta fall dra ut säkringen från "P/POINT"- eller "A/C"-kretsen som inte är nödvändiga vid normal körning. Säkringen får dock endast användas om den har samma amperetal som den brända säkringen.

Om du inte har en säkring med rätt amperetal kan du tillfälligt använda en säkring med något lägre amperetal. Om amperetalet är lägre kan det hända att säkringen går sönder igen, vilket dock inte nödvändigtvis betyder att något är fel i kretsen. Installera en säkring med rätt amperetal så snart som möjligt.

Det är lämpligt att alltid ha en uppsättning reservsäkringar i bilen.

Om den nya säkringen brinner av omedelbart är det något fel i elsystemet. Låt en auktoriserad Toyota-återförsäljare eller verkstad eller annan verkstad med motsvarande kvalifikationer åtgärda felet snarast möjligt.

VARNING

Sätt aldrig i en säkring med högre amperetal än det angivna och sätt aldrig i ett annat föremål än en säkring. Detta medför risk för omfattande skador i systemet och brandrisken blir mycket stor.

Påfyllning av spolärvätska

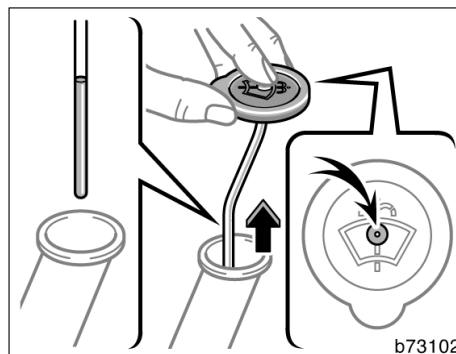

Om någon spolare inte fungerar kan det bero på att spolärvätskan är slut. Kontroll av spolärvätskenivån.

Lossa locket till behållaren. Lyft upp locket medan du håller kvar fingret i hålets mitt. Kontrollera vätskenivån i slangen som är ansluten till locket. Om vätskenivån är mycket låg skall du fylla på spolärvätska.

Du kan använda rent vatten som spolärvätska. Men när det är kallt, under fryspunkten, måste du alltid använda spolärvätska med frysskyddsmedel. Varje auktoriserad Toyota-återförsäljare eller verkstad, de flesta bensinstationer eller annan verksamhet med kvalificerad personal säljer lämplig spolärvätska. Följ tillverkarens anvisningar för eventuell blandning av spolärvätskan med vatten.

OBSERVERA

Använd aldrig frostskyddsmedel avsett för motors kylsystem eller annan vätska som kan skada lacken.

Byte av glödlampor—

Bilderna på följande sidor visar var de olika glödlamporna är placerade. Stäng av motorn och belysningskontakten innan du byter glödlampa. Använd endast lampor med det watt-tal som står i tabellen nedan.

VARNING

- Byt inte glödlampor medan de är heta för att undvika brännskador.
- Halogenlampor är fyllda med gas under högt tryck och måste därför hanteras försiktigt. De kan explodera eller splittras om de repas eller tappas i golvet. Lampor av denna typ får endast hållas i plast- eller metalldelen. Vidrör inte lampglaset med bara händerna.

OBSERVERA

Använd endast lampor av den typ som anges i tabellen.

Insidan av strålkastarglasen kan tillfälligt bli immiga i regnigt väder eller i en biltvätt. Detta är inget problem eftersom imman orsakas av skillnaden i temperatur mellan utsidan och insidan på glaset, på samma sätt som vindrutan kan imma igen när det regnar. Om en större mängd vatten samlas i en strålkastare bör du låta en auktoriserad Toyota-återförsäljare eller -verkstad, eller annan verkstad med motsvarande kvalifikationer och utrustning kontrollera.

Glödlampor	W	Typ
Strålkastare (helljus)	60	A
Strålkastare (halvljus)	51	B
Dimstrålkastare, fram	51	B
Parkeringslampor	5	C
Körriktningsvisare, fram	21	F
Körriktningsvisare, sida	5	D
Körriktningsvisare, bak	21	E
Bromslampor	21	E
Baklyktor	4	E
Backlampor	21	E
Dimljus bak	21	E
Högt monterat bromsljus	5	C
Nummerskyltlampor	5	C
Kupélampor	8	G
Läslampor	5	G
Sminkspegellampor	5	E
Handskfackslampa	1,2	C
Bagagerumsbelysning	5	G

- A: HB3 halogenlampa
B: HB4 halogenlampa
C: Kilsockellampa (genomskinlig)
D: Kilsockellampa (gul)
E: Bajonettsockel (genomskinlig)
F: Bajonettsockel (gul)
G: Spolformad

—Strålkastare

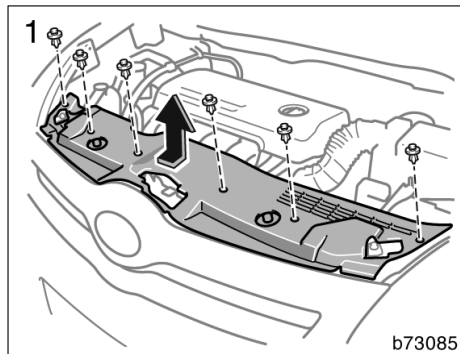

1. VÄNSTER STRÅLKASTARE: Tag bort clipset och kåpan.

Tag bort och sätt tillbaka clipset som bilden visar.

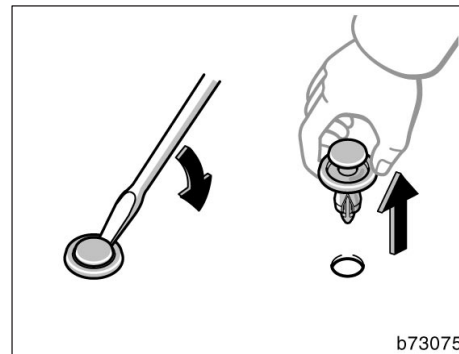

Tag bort clipset

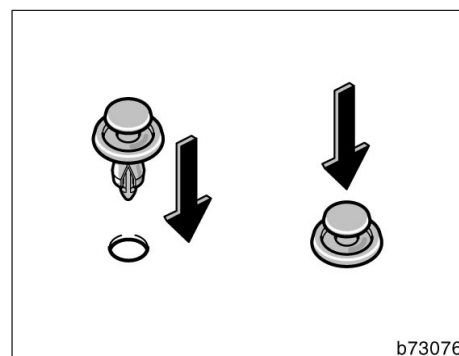

Montera clipset

Corolla Verso_SW (L/O 0402)

388

ARBETEN DU KAN GÖRA SJÄLV: Elektriska komponenter

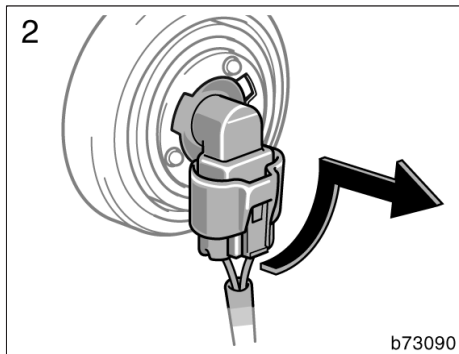

2. Vrid glödlampans fattning moturs och framåt och drag ut den som bilden visar.

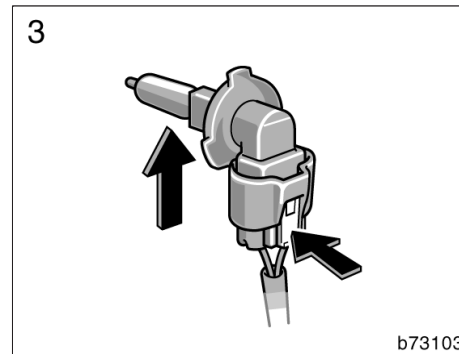

3. Drag ut glödlampan ur fattningen medan du trycker ned spärren. Sätt i en ny glödlampa.

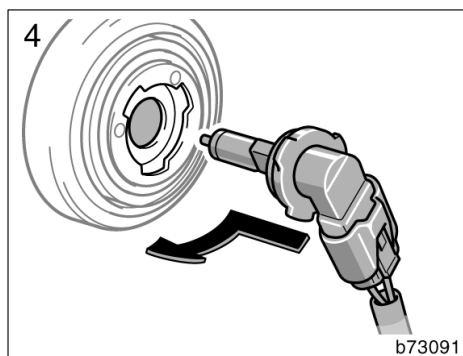

4. Sätt i glödlampans fattning genom att vrida den medurs framåt.

Strålkastarna behöver normalt inte ställas in efter byte av glödlampa. Om du behöver låta ställa in strålkastarna skall du uppsöka en auktoriserad Toyota-återförsäljare eller -verkstad, eller annan verkstad med motsvarande kvalifikationer och utrustning.

—Dimstrålkastare, fram

Om vänster eller höger dimljus fram går sönder bör du kontakta en auktoriserad Toyota-återförsäljare eller -verkstad, eller annan verkstad med motsvarande kvalifikationer och utrustning.

OBSERVERA

Du skall inte försöka att byta glödlamporna till dimstrålkastarna på egen hand. Risk för att bilen skadas.

—Parkeringsljus

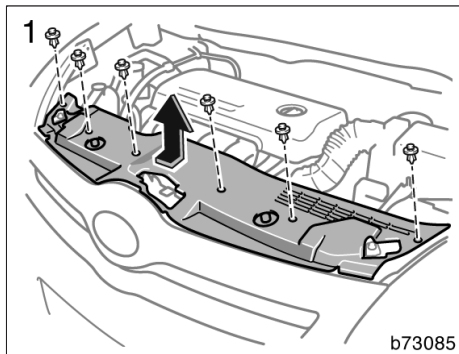

1. VÄNSTER PARKERINGSLJUS: Tag bort clipsen och kåpan.

Tag bort och sätt tillbaka clipsen som bilden visar.

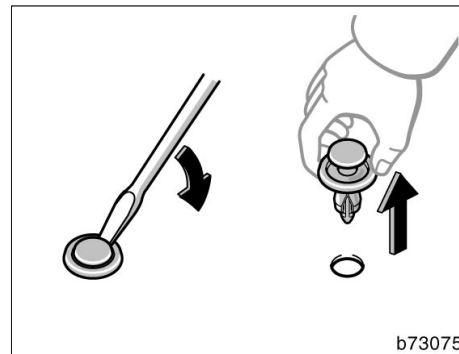

Tag bort clipset

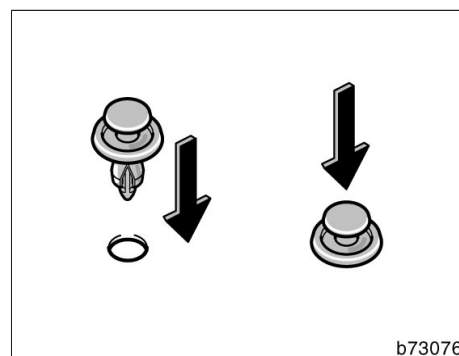

Montera clipset

Corolla Verso_SW (L/O 0402)

—Främre körriktningsvisare

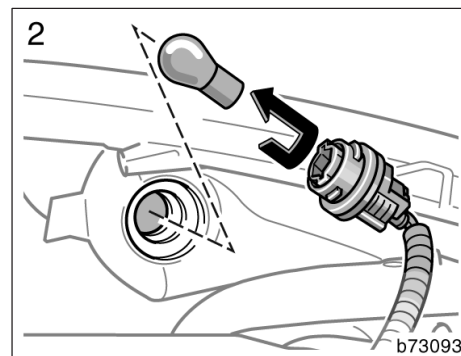
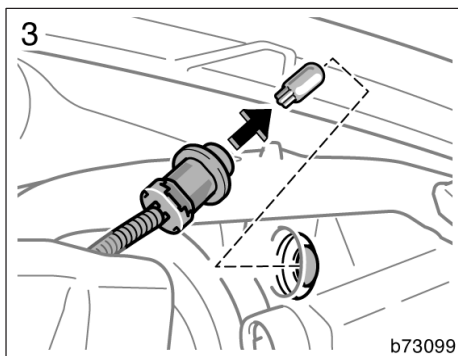
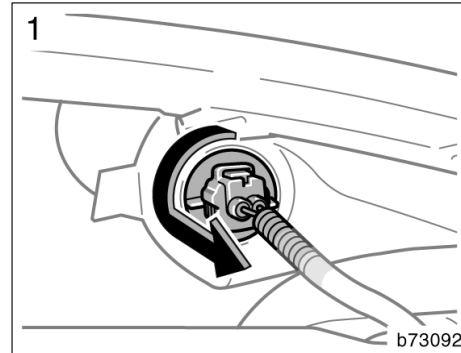
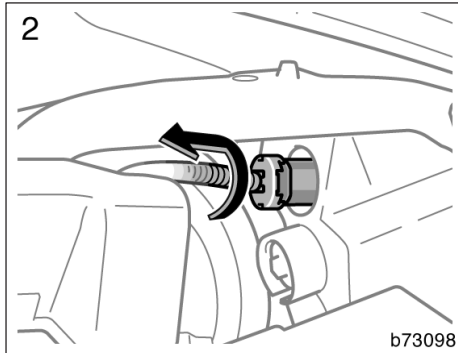

Corolla Verso_SW (L/O 0402)

392

ARBETEN DU KAN GÖRA SJÄLV: Elektriska komponenter

—Körriktningsvisare, sida

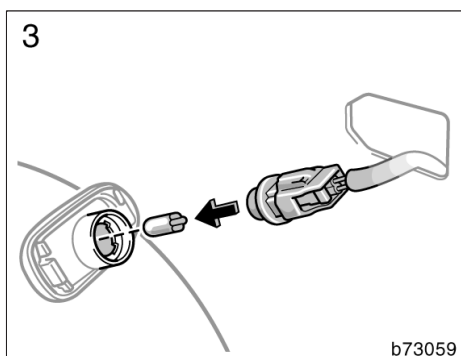
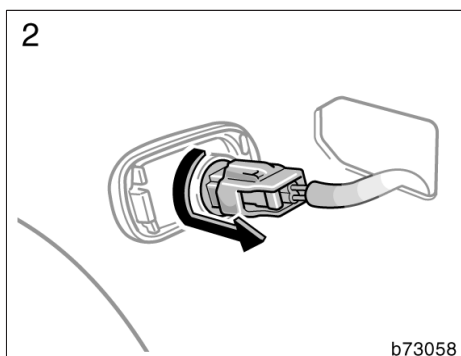
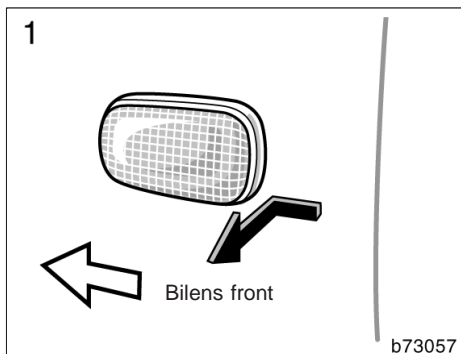

—Körriktningsvisare bak-, broms- och bakljus, bakljus och bakre dimljus

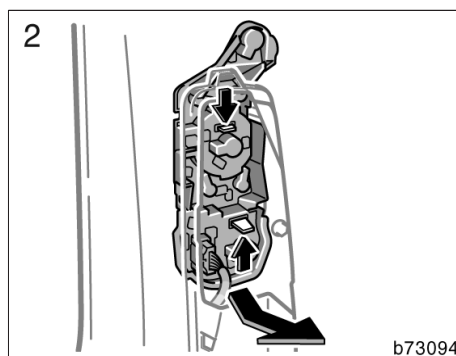
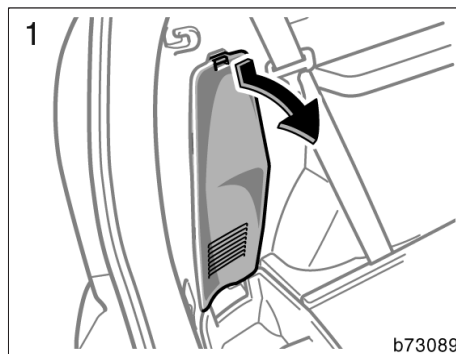

Corolla Verso_SW (L/O 0402)

—Högt monterat bromsljus

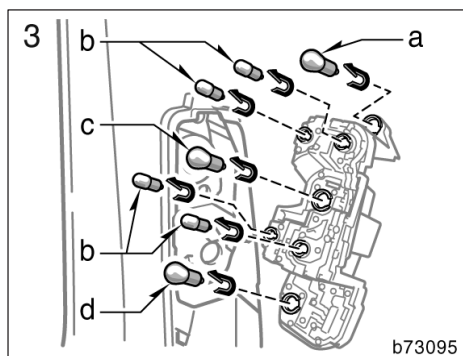

- a: Bromsljus
- b: Bakljus
- c: Bakre körriktningsvisare
- d: Bakre dimljus (endast förarsidan)
Backlyktor (endast passagerarsidan)

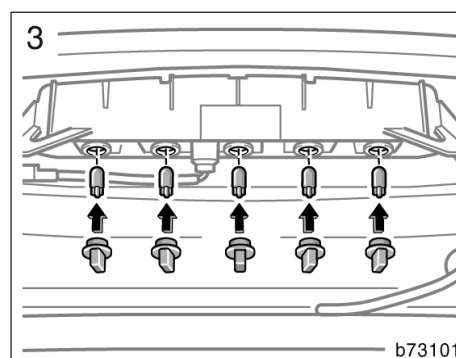
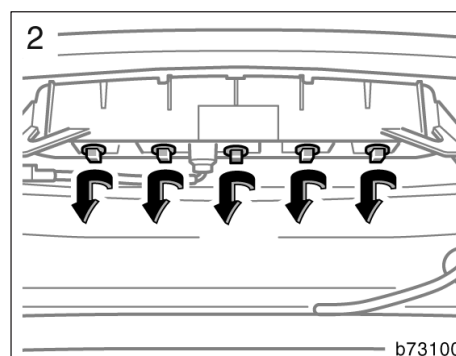
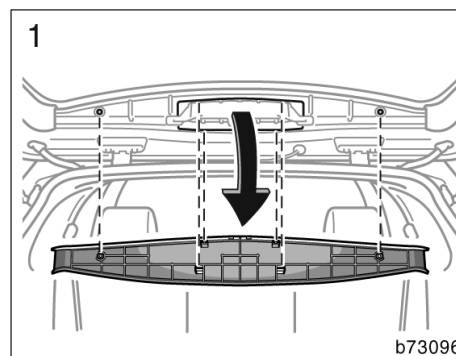

—Nummerskyltsbelysning

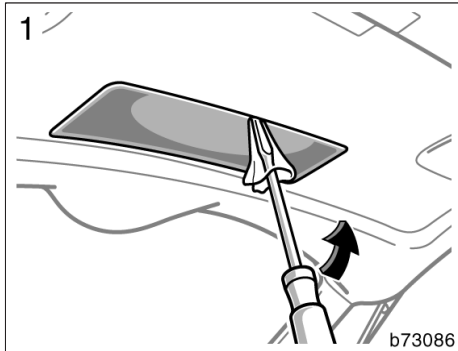

Använd en platt skruvmejsel inlindad i en trasa.

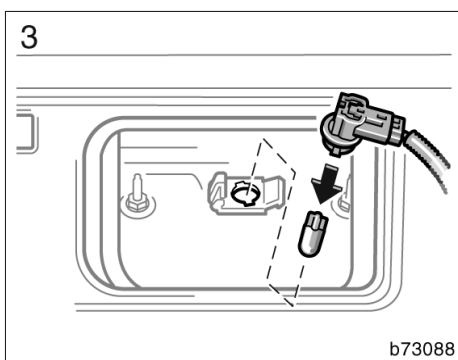
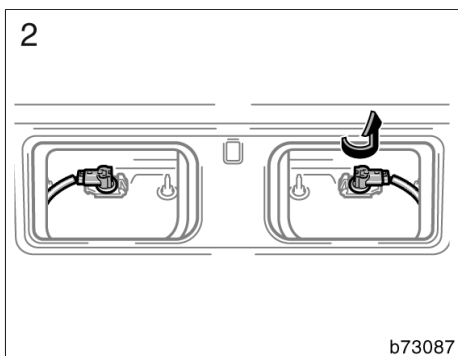

Del 8 TEKNISKA UPPGIFTER

- Mått 396
- Vikt 397
- Motor 398
- Bränsle 398
- Servicedata 399
- Däck 402
- Säkringar 403

Corolla Verso_SW (L/O 0402)

396

TEKNISKA UPPGIFTER

Mått

	mm
Totallängd	4360
Totalbredd	1770
Totalhöjd	1620*1 1655*2, 3 1625*1, 4 1660*2, 4
Axelavstånd	2750
Spårvidd fram	1505
Spårvidd bak	1495

*1: Exkl takräcke

*2: Inkl takräcke

*3: Med 205/55R 16 däck

*4: Med 215/60R 17 däck

Corolla Verso_SW (L/O 0402)

TEKNISKA UPPGIFTER

397

Vikt

kg

Modell	Totalvikt (GVM)	Max. tillåtet axeltryck (MPAC)	
		Fram	Bak
3ZZ-FE-motor	2035	1140	1140
1ZZ-FE-motor	2035	1140	1140
1CD-FTV-motor	2140	1140	1140

kg

Modell	Kultryck	Släpvagnsvikt	
		Bromsad	Obromsad
3ZZ-FE-motor	52	1200* ¹ 1000* ²	450
1ZZ-FE-motor	52	1300	450
1CD-FTV-motor	52	1300* ¹ 1100* ²	450

*1: Utan tredje sätesrad

*2: Med tredje sätesrad

Corolla Verso_SW (L/O 0402)

398

TEKNISKA UPPGIFTER

Motor

Modell:

3ZZ-FE, 1ZZ-FE och 1CD-FTV

Typ:

3ZZ-FE och 1ZZ-FE-motorer
4-cylindrig radmotor, 4-takt, bensin

1CD-FTV-motor
4-cylindrig radmotor, 4-takt, diesel
(med turbo)

Cylinderdiameter och slaglängd, mm:

3ZZ-FE-motor
79,0 × 81,5

1ZZ-FE-motor
79,0 × 91,5

1CD-FTV-motor
82,2 × 94,0

Motorvolym, cm³:

3ZZ-FE-motor 1598

1ZZ-FE-motor 1794

1CD-FTV-motor 1995

Bränsle

Bränsle:

Bensinmotor—

Premium blyfri, oktantal 95 eller högre.

Dieselmotor—

Använd dieselbränsle med cetantal 48 eller högre

Tankrymd, liter:

Bensinmotor 60

Dieselmotor 55

Servicedata

MOTOR

Ventilspele (kall motor), mm:

Bensinmotor	
Insug	0,15—0,25
Avgas	0,25—0,35

Dieselmotor	
Insug	0,20—0,30
Avgas	0,35—0,45

Tändstift:	
DENSO	K16R-U11
NGK	BKR5EYA11

Elektrodavstånd, mm:

1,1

Nedböjning av drivremmen i mm vid tryck med en tumme med ca 98 N (10 kp)(gäller ej vid montering av nya remmar):

Dieselmotor	
1.	10,5—12,5
2.	14—17

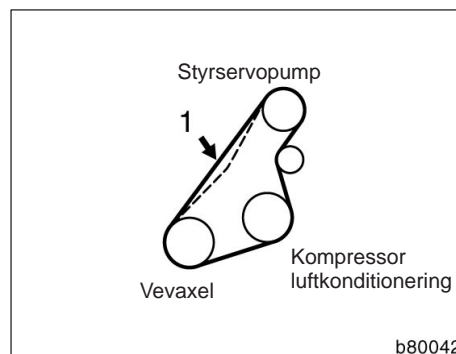

**Dieselmotor
(med luftkonditionering)**

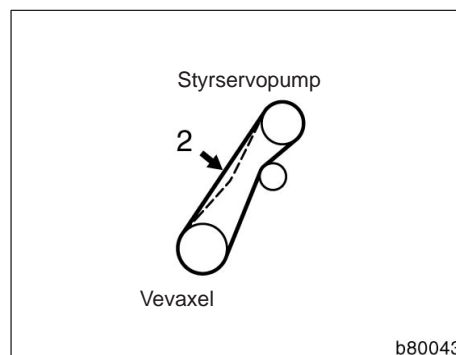

**Dieselmotor
(utan luftkonditionering)**

Corolla Verso_SW (L/O 0402)

400

TEKNISKA UPPGIFTER

MOTOROLJA

Oljevolym (dränering och påfyllning)

Liter:

Bensinmotor	
Med filter	3,7
Utan filter	3,5
Dieselmotor Med filter	5,9
Utan filter	5,3

Vi har använt "Toyota Genuine Motor Oil" i din Toyota. Toyota rekommenderar att du använder originalmotorolja. Annan motorolja av motsvarande kvalitet kan också användas.

Oljekvalitet:

Bensinmotor

20W-50 och 15W-40—

API grade SJ eller SL multigrade motorolja

10W-30 och 5W-30—

API kvalitetsklass SJ "Energy-Conserving", SL "Energy-Conserving" eller ILSAC multigrade motorolja.

Dieselmotor

ACEA B1, API CF-4 eller CF

(Även API CE eller CD kan användas.)

Rekommenderad oljeviskositet (SAE):

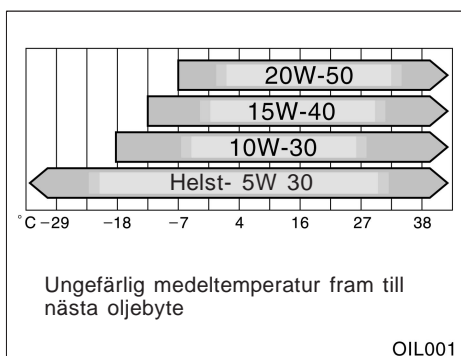

Kontakta en auktoriserad Toyota-återförsäljare eller -verkstad, eller annan verkstad med motsvarande kvalifikationer och utrustning för att få mer information.

KYLSYSTEM

Kylsystemets rymd, liter:

Bensinmotor	
Vänsterstyrda bilar	5,8
Högerstyrda bilar	5,9
Dieselmotor	7,4

Kylarvätska:

Kylsystemet i din Toyota är fyllt med "Toyota Super Long Life Coolant". Använd endast "Toyota Super Long Life Coolant" eller likvärdig etylenglykolbaserad kylarvätska som inte innehåller silikat, amin, nitrit, eller borat med hybridorganisk syrateknik med lång livslängd.

Använd inte enbart vatten.

Kontakta en auktoriserad Toyota-återförsäljare eller -verkstad, eller annan verkstad med motsvarande kvalifikationer och utrustning för att få mer information.

BATTERI

Elektrolytens densitet vid 20°C:

1,250—1,290	Fulladdat
1,160—1,200	Halvladdat
1,060—1,100	Urladdat

Laddströmstyrka:

Snabbaddning	max 15 A
Normalladdning	max 5 A

Observera: Om batteriet måste bytas, kontrollera att ersättningsbatteriet är av samma standard som det ursprungliga. Annars sitter batteriet inte säkert på plats.

Corolla Verso_SW (L/O 0402)

TEKNISKA UPPGIFTER 401

KOPPLING

Pedalens spel, mm:
5—15

Vätska typ:
SAE J1704 eller FMVSS No.116 DOT 4

STYRSYSTEM

Spel i ratten:
Mindre än 30 mm

Vätska för servostyrning:
Automatväxelolja DEXRON®II eller III

MANUELL VÄXELLÅDA 'MULTI-MODE'

Oljevolym, liter:
1,9

Olja typ:
Växellådsolja API GL-4 eller GL-5

Rekommenderad oljeviskositet:
SAE 75W-90

MANUELL VÄXELLÅDA

Oljevolym, liter:

Bensinmotor	1,9
Dieselmotor	2,5

Olja typ:
Växellådsolja API GL-4 eller GL-5

Rekommenderad oljeviskositet:
SAE 75W-90

BROMSAR

Minsta tillåtna pedalspel när pedalen trampas ner med kraften 490 N (50 kp) och motorn igång, mm:

Bensinmotor	65
Dieselmotor	
Vänsterstyrda bilar	50
Högerstyrda bilar	60

Pedalens spel, mm:
1—6

Parkeringsbromsens justering när spaken dras till med 196 N (20kp):
6—7 hack

Vätska typ:
SAE J1704 eller FMVSS No.116 DOT 4

Corolla Verso_SW (L/O 0402)

402

TEKNISKA UPPGIFTER

Däck

Dimension och lufttryck:

För hastigheter över 160 km/h—

kPa (kp/cm² eller bar)

Däckdimension	Motor	1–4 passagerare		5–4 passagerare, full last	
		Fram	Bak	Fram	Bak
205/55R16 91V	3ZZ-FE 1ZZ-FE	240 (2,4)	220 (2,2)	260 (2,6)	280 (2,8)
215/50R17 91V	3ZZ-FE 1ZZ-FE	240 (2,4)	240 (2,4)	260 (2,6)	280 (2,8)
205/55R16 91V	1CD-FTV	260 (2,6)	240 (2,4)	260 (2,6)	280 (2,8)

För hastigheter högst 160 km/h—

kPa (kp/cm² eller bar)

Däckdimension	Motor	1–4 passagerare		5–4 passagerare, full last	
		Fram	Bak	Fram	Bak
205/55R16 91V	3ZZ-FE 1ZZ-FE	240 (2,4)	220 (2,2)	240 (2,4)	230 (2,3)
215/50R17 91V	3ZZ-FE 1ZZ-FE	240 (2,4)	240 (2,4)	240 (2,4)	240 (2,4)
205/55R16 91V	1CD-FTV	240 (2,4)	240 (2,4)	240 (2,4)	240 (2,4)

Reservhjul

Nödhjul

kPa (kp/cm² eller bar)

T125/70D17 420 (4,2)

Övrigt

Samma som originaldäcket

Åtdragningsmoment för hjulmuttrar, Nm (kpm):

103 (10,5)

OBSERVERA:

- Vid körning med släp- eller husvagn, öka med 20,0 kPa (0,2 bar) över rekommenderat lufttryck och kör inte över 100 km/h.
- För kompletterande information om däck (t.ex. byte av däck eller fälgar), se "Kontroll av lufttrycket" till och med "Råd om aluminiumfälgar" på sid 373 till 378 i del 7–2.

Säkringar

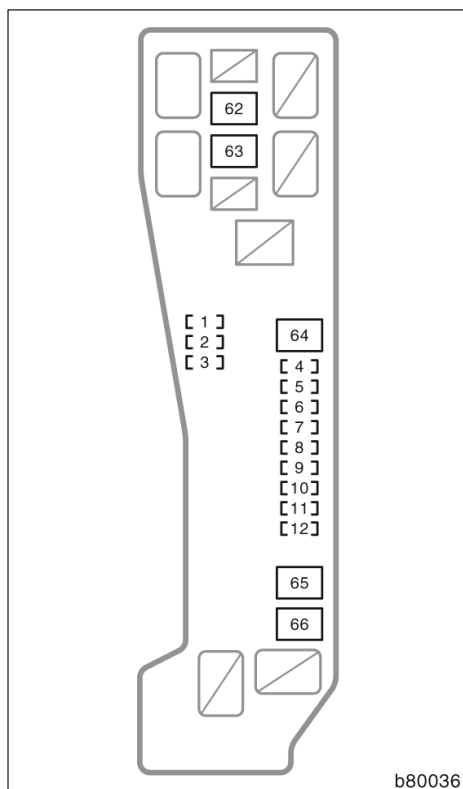

Motorrymmet (bensinmotor)

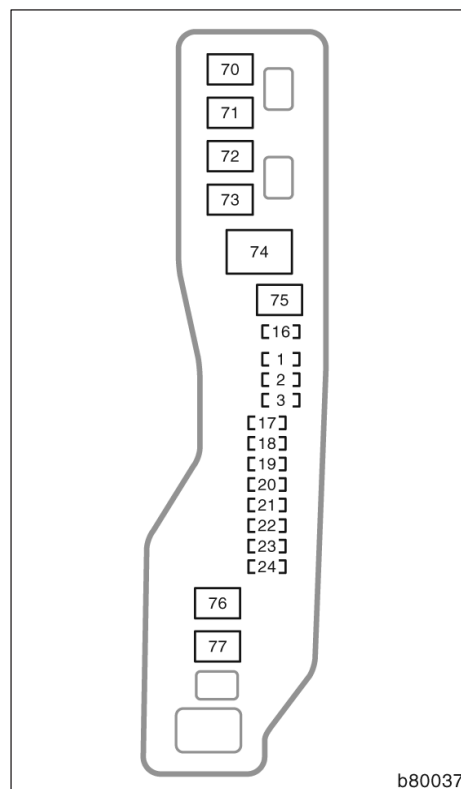

Motorrymmet (dieselmotor)

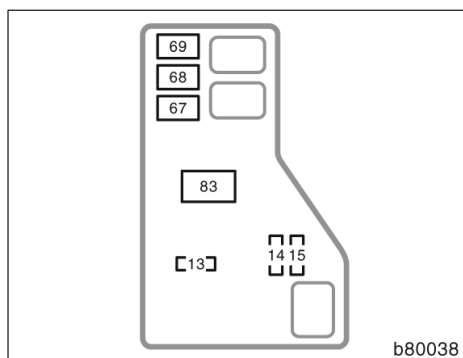

Motorrymmet (bensinmotor)

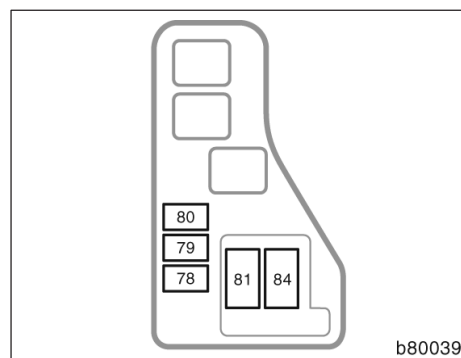

Motorrymmet (dieselmotor)

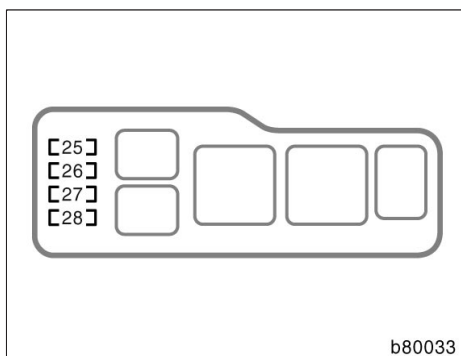

b80033

Motorrummet

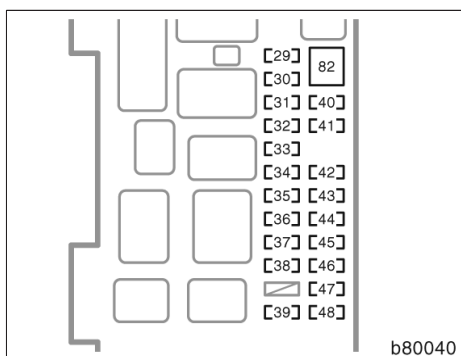

b80040

Instrumentpanel

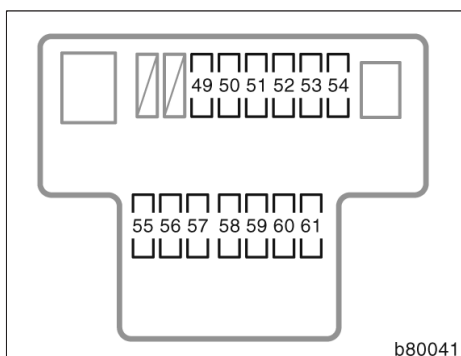

b80041

Instrumentpanel

Säkringar (typ A)

1. **SPARE 15 A:** Reservsäkring
2. **SPARE 10 A:** Reservsäkring
3. **SPARE 7,5 A:** Reservsäkring
4. **AM2 NO.2 7,5 A:** Startknapp
5. **DCC 30 A: Säkringar till "DOME", "RAD NO.2" och "ECU-B NO.2" fuses**
6. **EFI 20 A:** Flerports bränsleinsprutningssystem/sekventiellt flerports bränsleinsprutningssystem, "EFI NO.1" och "EFI NO.2" säkringar
7. **IG2 20 A:** Flerports bränsleinsprutningssystem/sekventiellt flerports bränsleinsprutningssystem, startsystem
8. **ALT-S 7,5 A:** Laddningssystem
9. **HAZARD 10 A:** Varningsblinkers, körriktningsvisare
10. **HORN 15 A:** Signalhorn
11. **ETCS 10 A:** Bränsleinsprutningssystem
12. **STR LOCK 20 A:** Rattlås
13. **ABS 25 A (modeller utan stabiliseringssystem):** ABS-bromsar
VSC 25 A (modeller med stabiliseringssystem): Stabiliseringssystem
14. **EFI NO.2 7,5 A:** Bränsleinsprutningssystem
15. **EFI NO.1 10 A:** Bränsleinsprutningssystem
16. **ABS 25 A (modeller utan stabiliseringssystem):** ABS-bromsar
VSC 25 A (modeller med stabiliseringssystem): Stabiliseringssystem
17. **ALT-S 7,5 A:** Laddningssystem

Corolla Verso_SW (L/O 0402)

18. **DCC 30 A: Säkringar till "DOME", "RAD NO.2" och "ECU-B NO.2" fuses**
19. **AM2 NO.2 7,5 A: Startknapp**
20. **HAZARD 10 A: Varningsblinkers, körriktningsvisare**
21. **F-HTR 25 A: Bränslevärmare**
22. **HORN 15 A: Signalhorn**
23. **EFI 20 A: Bränsleinsprutningssystem**
24. **STR LOCK 20 A: Rattlås**
25. **H-LP HI LH 10 A: Vänster strålkastare (helljus)**
26. **H-LP HI RH 10 A: Höger strålkastare (helljus)**
27. **H-LP LH 15 A: Vänster strålkastare (halvljus)**
28. **H-LP RH 15 A: Höger strålkastare (halvljus)**
29. **IGN 10 A: Bränsleinsprutningssystem, krockkuddesystem, rattlås**
30. **S/ROOF 20 A: Elmanövrerad taklucka**
31. **RR FOG 7,5 A: Bakre dimljus, instrument och mätare**
32. **FR FOG 15 A: Främre dimljus, instrument och mätare**
33. **AM1 NO.2 7,5 A: Startknapp**
34. **PANEL 7,5 A: Stolsvärme, luftkonditionering, navigationssystem, ljudanläggning, stabiliseringssystem, startsystem, höjdställning strålkastare, handskfacksbelysning, instrument och mätare, cigarettändare, strålkastarspolare, uppvärmd bakruta, indikeringslampa manuell 'multi-mode' växellåda, kamera i parkeringsassistanssystem, multiplex kommunikationssystem, startknapp**
35. **RR WIP 20 A: Bakrutetorkare, bakrutespolare**
36. **GAUGE NO.2 7,5 A: Baklyktor, varningsblinkers, kamera i parkeringsassistanssystemet**
37. **CIG 15 A: Cigarettändare**
38. **HTR 10 A: Luftkonditionering**
39. **RAD NO.1 7,5 A: Kamera i parkeringsassistanssystemet, ljudanläggning, navigationssystem, eluttag, elmanövrerade backspeglar**
40. **TAIL 10 A: Baklyktor, nummer skyltsbelysning, parkeringsljus, dimljus fram, dimljus bak, instrument och mätare, strålkastarnas nivåinställning**
41. **OBD2 7,5 A: Självdiagnossystem**
42. **P/POINT 15 A: Eluttag**
43. **DOOR 25 A: Centrallässystem**
44. **WIP 25 A: Vindrutetorkare och -spolare, strålkastarspolare**
45. **ECU-IG 7,5 A: Elektriska kylfläktar, laddningssystem, ABS-bromsar, stabiliseringssystem, bränslevärmare**
46. **S-HTR 20 A: Eluppvärmda stolar**
47. **GAUGE NO.1 10 A: Kamera i parkeringsassistanssystem, multiport bränsleinsprutningssystem, ABS-system, stabiliseringssystem, elmanövrerad taklucka, eluppvärmd bakruta, elfönsterhissar, farthållare, varningssignal till passagerarsäkerhetsbälte, elmanövrerade ytterbackspeglar, Toyota parkeringsassistanssystem**
48. **STOP 15 A: Bromsljus, högt monterat bromsljus**
49. **ECU-B NO.1 7,5 A: Manuell växellåda 'multi-mode'**
50. **FR P/W 20 A: Elektriska fönsterhissar**
51. **FL P/W 20 A: Elmanövrerade fönsterhissar**
52. **RR P/W 20 A: Elmanövrerade fönsterhissar**
53. **RL P/W 20 A: Elmanövrerade fönsterhissar**

54. **ACC 25 A: Säkringarna** "RAD NO.1", "CIG" och "IGN"
55. **ECU-B NO.2 7,5 A:** Fjärrkontroll, luftkonditioneringssystem
56. **DOME 7,5 A:** Läslampor, kupébelysning, bagagerumsbelysning, sminkspegelbelysning, instrument och mätare, nyckelhålsbelysning
57. **RAD NO.2 15 A:** Kamera till parkeringsassistanssystem, ljudanläggning, navigationssystem
58. **MIR HTR 10 A:** Eluppvärmning yttre backspegel
59. **DEF I/UP 7,5 A:** Bränsleinsprutnings-system
60. **MET 5 A:** Instrument och mätare
61. **A/C 10 A:** Luftkonditionering
- Säkringar (typ B)**
62. **RDI 40 A:** Elektrisk kylfläkt
63. **HTR 40 A:** Luftkonditionering
64. **MAIN 50 A: Säkringarna** "H-LP RH", "H-LP LH", "H-LP HI RH" och "H-LP HI LH"
65. **AMT 50 A:** Manuell växellåda 'multi-mode'
66. **AM2 NO.1 30 A:** Startsystem
67. **ABS 40 A (modeller utan antispinn-system och stabiliseringssystem):** ABS-bromsar
- VSC 50 A (modeller med antispinn-system och stabiliseringssystem):** Stabiliseringssystem
68. **AM1 NO.1 50 A: Säkringarna** "FL P/W", "FR P/W", "RL P/W", "RR P/W", "ECU-B NO.1" och "ACC"
69. **H-LP CLN 30 A:** Strålkastarspolare
70. **AM1 NO.1 50 A: Säkringarna** "FL P/W", "FR P/W", "RL P/W", "RR P/W" och "ACC"
71. **H/CLN 30 A:** Strålkastarspolare
72. **HTR 40 A:** Luftkonditionering
73. **CDS 30 A: Säkringen** "CDS FAN MTR"
74. **RDI 40 A: Säkringen** "RDI FAN MTR"
75. **ABS 40 A (modeller utan antispinn-system och stabiliseringssystem):** ABS-bromsar
- VSC 50 A (modeller med antispinn-system och stabiliseringssystem):** Stabiliseringssystem
76. **AM2 NO.1 30 A: Säkringen** "ST"
77. **MAIN 50 A: Säkringarna** "H-LP RH", "H-LP LH", "H-LP HI RH" och "H-LP HI LH"
78. **RFGHTR 30 A:** Luftkonditionering
79. **HTR NO.2 50 A:** Luftkonditionering
80. **HTR NO.1 50 A:** Luftkonditionering
81. **GLOW 80 A:** Motorns glödsystem
82. **RR DEF 30 A:** Säkring för eluppvärmd bakruta, "MIR HTR" och "DEF I/UP"
- Säkringar (typ C)**
83. **ALT 100 A: Säkringarna** Laddningssystem, "ABS", "VSC", "H-LP CLN", "AM1 NO.1", "AM1 NO.2", "ECU-IG", "GAUGE NO.1", "GAUGE NO.2", "WIP", "RR WIP", "HTR", "S-HTR", "TAIL", "PANEL", "RR DEF", "DOOR", "S/ROOF", "OBD2", "FR FOG", "RR FOG", "STOP", "P/POINT", "HTR", "RDI", "EFI", "MAIN", "HORN", "AM2 NO.1", "AM2 NO.2", "IG2", "DCC", "STR LOCK", "HAZARD", "ALT-S", "AMT", "RDI" och "ETCS"

84. ALT 140 A: Säkringarna: Laddnings-system, "GLOW", "HTR NO.1", "HTR NO.2", "RFG HTR", "AM1 NO.2", "ECU-IG", "GAUGE NO.1", "GAUGE NO.2", "WIP", "RR WIP", "HTR", "S-HTR", "TAIL", "PANEL", "RR DEF", "DOOR", "OBD2", "FR FOG", "RR FOG", "STOP", "P/POINT", "ABS", "VSC", "AM1 NO.1", "CDS", "RDI", "F-HTR", "EFI", "MAIN", "HORN", "AM2 NO.1", "AM2 NO.2", "DCC", "H/CLN", "HAZARD", "ALT-S" och "STR LOCK"

Corolla Verso_SW
(L/O 0402)

408

TEKNISKA UPPGIFTER

Del 9
ALFABETISKT REGISTER



A

Allmänna anvisningar vid inställning	
Framsäten	49
Andra stolsraden	51
Andra stolsraden	52
Antispinnsystem (TRC)	184
Arbeten du kan göra själv	
Säkerhetsanvisningar	362
Armstöd	60
Askkopp	274
Automatisk luftkonditionering	223
Avimning	
Bakruta	141
Yttre backspegel	141
Avstängningssystem för bränslepumpen	287

B

Baksäte	50
Backspegel	
Invändig backspegel med bländningsskydd	127
Backspegel, invändig med bländningsskydd	128
Bakdörr	40, 343
Batteri	
Kontroll av batteriets skick	380
Gasvarning	380
Säkerhetsföreskrifter	380
Säkerhetsanvisningar vid laddning	383
Vinterkörning, tips	308
Bakruta, yttre backspeglar	
reglage för uppvärmning	141
Bakrutetorkare och spolare, reglage	140
Bakre monitor	248
Baksäte	
Insteg till tredje stolsraden	52
Behöver bilen repareras?	355
Belysning, kupé	
Kupébelysning	135, 136
Nyckelhålsbelysning	137
Läslampor	136
Bilbarnstol	
Bilbarnstol	102
Montering	108, 117
Montering med ISOFIX	
säkerhetssystem	123
ISOFIX bilbarnstol	123
Försiktighetsåtgärder	101
Olika typer av barnstolar	103
Använda övre remmen	120

Bilvård

Rengöring av kupén	349
Skydda din Toyota från rost	346
Tvättning och vaxning	347
Bromsar	292
Bromsar	
Slitagevarnare för bromsbelägg	297
Parkering	189
Bränsle	
Avstängningssystem för bränslepumpen	287
Bränsleekonomi	315
Körning i andra länder	288
Luftning av bränslesystemet	319
Mätare	144
Tanklock	43
Öppnare till bränslepåfyllningslucka	43
Bränsleinformation	286
Burkhållare	277
Bältessträckare	71
Bältesvarnare för förarplatsen	149
Bärgning	
Bogsering i nödfall	340
Om bilen måste bärgas eller bogseras	338
Släpvagn	309

C

CD-spelare	194
CD-växlare	194
Chassi och motornummer	299
Cigarettändare	274

D

Dimljus, bak	135
Dimljus, strömbrytare	
Bak	135
Fram	135
Dimstrålkastare, fram	135
Domkraft	
Domkraft, placering	327
Dubbelsidigt låssystem	35
Däck	
Byte av fälgar	378
Byta däck	325
Dimension	402
Däckrotation	375
Kontroll och byte	374

Corolla Verso_SW (L/O 0402)

ALFABETISKT REGISTER 411

Luftryck i däcken	373,402	Nummerskyltsbelysning	394
Punktering	325	Parkeringsljus	390
Reservhjul	327	Strålkastare	387
Vinterdäck och snökedjor	376	Glödlampa, byte	386
Dörrar		Golvmatte	284
Sidodörrar	25	Goda råd för körning	165, 183
E		H	
Ekonomisk körning		Handskfack	275
Spara pengar på både		Helljusblink	132
bränsle och reparationer	315	Hjälpmotor vid körning runt hörn	241
Elhissreglage	36	Hållare för förstahjälpen	278
Eluppvärmda stolar, strömställare	62	Höjdställning av strålkastare	133
Elmanövrerad taklucka	45	Hög hastighet	
Elsystem		Under inkörning	286
Batteri	380, 383	Högsta tillåtna hastigheter	
Placering av säkringar	360	Manuell växellåda	165, 183
Säkringar	384	I	
Eluttag	275	Identifiering	
F		Fordon	299
Fakta om oljeförbrukningen	291	Motor	300
Farthållare	189	Indikeringssymboler	16
Fjärrkontroller	209	Insynsskydd	280
Fjädring och chassi	300	Inkörningsperiod	286
Flaskhållare	277	Inkörningsperiod, råd	286
Framsäten	49	Innan du startar motorn	302
Framsätesspassagerarbälte		Instrumentbelysning	146
påminnelse	149	Instrumentpanel	
Framsätesspassagerarbälte		Bränslemätare	144
påminnelse	149	Indikeringssymboler	16
Fälgar		Kontroll av ljusstyrka	146
Byte av fälgar	378	Trippmätare	146
Råd om aluminiumfälgar	378	Varvräknare	145
Färdinformationsdisplay	238	Vägmätare	146
Färdinformationsdisplay	240	Inställning	
Försiktighetsåtgärder vid lastning	298	Andra stolsraden	51
G		Bälten	63
Glödlampor		Framsäten	49
Backljus	392	Intercooler	
Bakre dimljus	392	Kontrollera intercoolern	372
Bakre körriktningsvisare	392	Invändig backspegel med	
Broms- och bakljus	392	bländningsskydd	127
Dimstrålkastare, fram	389		
Främre körriktningsvisare	391		
Högt monterat bromsljus	393		
Körriktningsvisare, sida	392		

K

Kall väderlek	
Drift	308
Katalysator	288
Katalysator	289
Klocka	239
Koloxidvarning	290
Kondensor	
Kontrollera kondensorn	372
Kontrollampa för låg oljenivå	
i motorn	149
Kontrollampor	149
Kontroll av kylare, kondensor	
och intercooler	372
Kontroll av ljusstyrka	146
Kontroll av motoroljenivån	366, 369
Kontroll och byte av säkringar	384
Kontroller före körning	306
Krockkuddar	74, 840, 92
Krockkudde och knäckrockkudde	
för föraren, krockkudde för	
framsättespassageraren	74
Kupévärmare	230
Kylare	
Kontrollera kylaren	372
Kylarvätska	371
Kylarvätska	
Temperaturmätare	144
Vinterkörning, tips	308
Kylarvätsketemperatur	
varningslampa	149
Kylsystem	
Expansionskärl och behållare	371
Kylarvätskenivå	371
Kylarlock	324
Vinterkörning, tips	308
Överhettad motor	324
Köra	
Körtips	302
Manuell växellåda	165, 183
Körning med släpvagn	309
Körriktningsvisare	132
Körtips	
Ekonomisk körning	315
Goda råd för körning	165, 183
Kontroller före körning	306
Köra med manuell	
växellåda	165, 183
Körtips för olika förhållanden	307
Vinterkörning, tips	308
Körning i andra länder	288

L

Laddningsvarningslampa	149
Lastsäkringsringar	279
Ljudanläggning	194
Luftkonditionering	
Automatisk luftkonditionering	223
Manuell luftkonditionering	216
Luftkonditioneringsfilter	231
Luftning	319
Lyftpunkter för domkraften	364
Låg bränslenivå, varningslampa	149
Lågt oljetryck, varningslampa	149
Lås	
Rattstång	162
Sidodörrar	25

M

Manuell luftkonditionering	216
Manuell växellåda	
Köra med manuell växellåda	165, 183
Växellågen	165, 183
Manuell växellåda 'multi-mode'	165
Manuell växellåda 'multi-mode'	
varningslampa	149
Manuell växellåda 'multi-mode'	
Frikopplingsknapp	341
Manuellt i- och urkopplingssystem,	
krockkudde	90
Monitor	
Hjälpmonitor vid körning runt hörn	241
Parkeringsassistans, monitor	248
Monitor fram	241
Motor	
Att starta motorn	302
Avgasrening	288, 289
Identifikationsnummer	300
Innan du startar motorn	302
Katalysator	288
Katalysator	289
Kontroll av kylarvätskenivån	371
Motorhuvspärr	42
Motorrummet	358
Motoroljenivå	366, 369
Oljeförbrukning	291
Stänga av turbomotor	306
Varning för avgaser	290
Överhettning	324

Corolla Verso_SW (L/O 0402)

Motorhuvspärr	42	P	
Motorolja		Parkeringsbroms	
Oljeunderhåll, styrsystem	147	Drift	189
Vinterkörning, tips	308	Varningslampa	189
Motoroljebyte, påminnelse-lampa	149	Parkeringsassistans, monitor	248
Mätare		Parkeringsassistansmonitor	248
Kylarvätskans temperatur	144	Placering av säkringar	360
Bränsle	144	Polering	347
N		Punktering	
Nackskydd	61	Byta hjul	334
Nyckelhål	160	Demontering av hjulsida	332
Nyckelhålsbelysning	137	Domkraftens placering	333
Nycklar	20, 342	Efter däckbytet	337
Nödsituation		Hissa upp bilen	334
Avbränd säkring	384	Hjulblock	332
Bogsering	338	Hjulmuttrar	335
Luftning av bränslesystemet	319	Lossa hjulmuttrarna	333
Om du inte kan öka		Montering av hjulsida	336
motorvarvtalet	323, 324	Om du får punktering	325
Om öppnaren till bakluckan inte		Sänk ned bilen	336
fungerar	343	Säkerhetsanvisningar för användning	
Om det inte går att flytta 'multi-mode'		av domkraft	325
växellådan växelväljare	341	Påfyllning av spolarvätska	385
Om du tappat bort bilnycklarna	342	R	
Om motorn stannar under körning	323	Rattstång	
Om bilen fastnar	337	Rattlås	162
Om bilen måste bärgas eller		Reglage, instrumentpanel	2, 14
bogseras	338	Rengöring av kupén	349
Om bilen inte startar	318	Reservhjul	327
Punktering	325	Reservsäkring	384
Start med startkablarna	320	Rockhängare	279
Varningsblinkers	134	Rostskydd	346
Överhettning	324	Råd om aluminiumfälgar	378
O		S	
Olja		Sidodörrar	25
Förbrukning	291	Sidodörrlås	25
Oljeunderhåll, styrsystem	147	Sidockrockkuddar	84
Viskositet och kvalitet	366, 369	Sidockrockkuddar och	
Oljeförbrukning:	291	sidockrockgardiner	92
OMMS	147	Sidospegelreglage, elektriskt	126
		Sidospeglar, yttre	
		Backspegelreglage	126
		Skydda din Toyota från rost	346
		Slitagevarnare för bromsbeläggen	297
		Sminkspeglar	129

Speglar		Säkring	
Invändig backspegel med		Säkringsbox	384
bländningsskydd	127	Säkerhetsanvisningar i baksätet	50
Invändig backspegel med automatiskt		Säkerhetsanvisningar vid lastning på	
bländningsskydd	128	tackrücke	298
Speglar		Säten	48
Elmanövrerbara backspeglar	126		
Infällbara backspeglar	127	T	
Sminkspegel	129	Taklucka	45
Spolarvätska		Tekniska uppgifter	396
Påfyllning av spolarvätska	385	Teleskopisk rattstäng	125
Stabiliseringssystem	187	Temperaturmätare för kylarvätska	144
Stabiliseringssystem/Antispinnssystem		Tillbehörsfack	276
(TRC) varningslampa	149	Toyotas hjälpmonitor vid körning runt	
Start av motorn	302	hörn	241
Start med startkablar	320	Toyotas system för	
Start med startknapp	160	parkeringsassistans	245
Starta		Trippmätare	146
Kall väderlek, körning	302	Trådlös fjärrkontroll	27
Motor	302	Tvättning och vaxning	347
Start med startkablar	320	Tändsystem	162
Start med startknapp	160		
Startspärr	22	U	
Startknapp	161	Under	
Strålkastare, omkopplare	132	inkörning	286
Strålkastare, halvljus	132	Underhåll	
Strömbrytare		Behöver bilen repareras?	355
Bakre dimljus	135	Fakta om underhåll	354
Bakrutetorkare och –spolare	140	Gör–det–själv–service	362
Dimstrålkastare, fram	135	Vem skall utföra service?	354
Eluppvärmda yttre backspeglar	141	Underhåll och reparationer	354
Eluppvärmd bakruta	141	Utetermometer, display	239
Hylljus/halvljus och		Utomlands, körning	288
körriktningsvisare	132		
Manuellt i– och urkopplingssystem,		V	
krockkudde	90	Varning för avgaser	290
Motor	161	Varning vid avstängning av	
Varningsblinkers	134	med turbomotor	306
Vindrutetorkare och spolare	138, 139	Varning öppen dörr	149
Strömställare för		Varningsblinkers	134
strålkastarrensöring	141	Varningslampa, ABS–systemet	
Styrsystem		(bromskraftförstärkare	
Ställa in ratten	125	bromssystem)	149
Ställbar ratt	125	Varningslampa bränslefilter	149
Stödstag, motorhuv	42	Varningslampa för bromssystemet	149
Säkerhetsbälten		Varningslampa för elsystemet	149
Säkerhetskontroller, före körning	306	Varningslampa för	
Rengöring	349	krockkuddesystemet	149
Sätta fast	63		
Bälten, säkerhetsanvisningar	63		
Bälten, säkerhetsanvisningar	71		

Corolla Verso_SW (L/O 0402)

ALFABETISKT REGISTER

415

Varningssummer	149
Varningssummer för glömd nyckel	149
Varningssummer glömda strålkastare	149
Varningssummer, påminnelse förarplatsens säkerhetsbälte	149
Varvräknare	145
Verktyg	327
Vindrutetorkare och spolare, reglage	138, 139
Vinterkörning, tips	308
Vägmätare	146
Vätskenivå Spolarvätska	385

Y

Yttre backspeglar Elmanövrerade	126
Fällbara	127

Ö

Överhettning, motor	324
Överhettning, motor	144
Översikt Motorrummet	358
Översikt av instrumentpanelen	2,14